

Manuel de l'utilisateur



Modèles 340, 341, 342 Unités de réfrigération pour boissons glacées

Traduit à partir des consignes originales d'utilisation

028764FCM

1/97 (Publication originale)
(Mise à jour 26/01/15)

Remplissez cette page pour la consulter lorsque vous avez besoin des services d'un technicien.

Distributeur Taylor : _____

Adresse : _____

Téléphone : _____

Service : _____

Pièces : _____

Date d'installation : _____

Renseignements de l'étiquette signalétique :

Numéro de modèle : _____

Numéro de série : _____

Données électriques : Voltage _____ Cycle _____

Phase _____

Capacité maximum des fusibles : _____ A

Courant admissible minimum : _____ A

© 1997 Taylor Company
028764FCM

Toute reproduction, divulgation ou distribution non autorisée de copies de toute portion de cet ouvrage par qui que ce soit pourra représenter une infraction à la loi des États-Unis d'Amérique et d'autres pays sur les droits d'auteur et entraîner l'octroi de dommages et intérêts pouvant s'élever jusqu'à 250 000 \$ US (17 USC 504) pour des raisons de violation, ainsi que d'autres sanctions pénales et civiles. Tous droits réservés.



Taylor Company
750 N. Blackhawk Blvd.
Rockton, IL 61072

Encart de manuel de l'utilisateur d'appareil Taylor®

Veillez ajouter les étapes suivantes aux marches à suivre de votre manuel de l'utilisateur, selon l'équipement approprié.

Batteur

Étape 1

Avant d'installer le batteur, inspectez les lames et les pinces du racleur.

Soyez à l'affût de signes d'usure ou de dommage sur les lames du racleur. Si une lame est coupée ou usée, remplacez les deux lames.

Vérifiez les pinces de lame; assurez-vous qu'elles ne sont pas pliées et que la fente est uniforme sur toute sa longueur. Remplacez les pinces endommagées.

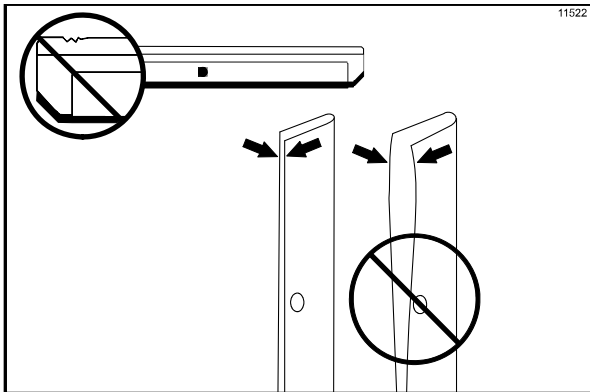

Figure 1

Étape 2

Avant d'installer les sabots du batteur, inspectez-les pour repérer toute trace de coupure, de fissure ou d'usure. En cas de défektivité, remplacez les sabots du batteur.

Porte du congélateur

Étape 1

Avant d'assembler la porte du congélateur, inspectez les éléments suivants pour repérer toute trace de coupure, de fissure ou d'usure : palier de la porte, joint d'étanchéité de la porte, levier de service, joints toriques et tous les côtés de la porte, y compris l'intérieur de l'orifice du levier de service. Remplacez les pièces endommagées.

Pompe de mélange

Si votre appareil est doté d'une pompe de mélange, effectuez les étapes suivantes :

Étape 1

Inspectez les pièces en caoutchouc et en plastique de la pompe. Les joints toriques, les anneaux et les joints d'étanchéité doivent être en parfaite condition pour que la pompe et l'appareil fonctionnent correctement. L'appareil et la pompe ne peuvent pas fonctionner correctement si ces pièces présentent des entailles, des coupures ou des trous.

Inspectez les pièces de plastique de la pompe pour repérer des traces de fissure, d'usure ou de décollement du plastique.

Remplacez immédiatement toute pièce défectueuse et jetez l'ancienne pièce.

Marches à suivre d'assainissement et d'amorce

IMPORTANT! L'appareil ne doit PAS être placé en mode AUTO tant que toute la solution d'assainissement n'a pas été vidée du cylindre de réfrigération et que la marche à suivre d'amorce appropriée n'a pas été exécutée. Sinon, le cylindre de réfrigération peut subir des dommages.

© 2015 Taylor Company

Toute reproduction, divulgation ou distribution non autorisée, en tout ou en partie, du présent document par toute personne peut constituer une violation de la loi sur les droits d'auteur des États-Unis et d'autres pays et peut entraîner des dommages-intérêts d'origine législative d'un montant maximum de 250 000 \$ (17 USC 504) pour violation et peut entraîner d'autres poursuites civiles et criminelles. Tous droits réservés.



Taylor Company
750 N. Blackhawk Blvd.
Rockton, IL 61072

Table des matières

Section 1	À l'intention de l'installateur	1
	Mesures de sécurité.....	1
	Préparation du site.....	1
	Raccords d'eau (Unités refroidies à l'eau seulement).....	2
	Unités refroidies à l'air	2
	Raccords électriques	2
	Rotation du batteur	3
	Fluide frigorigène	3
Section 2	À l'intention de l'utilisateur.....	4
Section 3	Sécurité	5
Section 4	Schémas des pièces	7
	Modèle 340	7
	Modèle 341	8
	Modèle 342	9
	Modèles 340, 341, 342 Assemblage de la porte du batteur (Porte standard/sans bouchon d'amorçage)	10
	Model 342 Assemblage de la porte du batteur avec porte à bouchon d'amorçage/à fermeture automatique.....	11
Section 5	Important : À l'intention de l'utilisateur	14
	Définitions des symboles	14
	Interrupteur d'alimentation	14
	Contrôle de consistance	14
	Voyant lumineux- « Ajouter mélange »	14
	Renseignements importants	14
Section 6	Marche à suivre d'utilisation.....	15
	Assemblage	15
	Assainissement.....	22
	Amorçage	24
	Marche à suivre à la fermeture	25

Vidange du produit du cylindre de réfrigération	25
Rinçage.....	26
Nettoyage	26
Démontage	27
Nettoyage à la brosse	28
Section 7 Important : Liste de vérification de l'utilisateur	29
Lors du nettoyage et de l'assainissement	29
Dépannage concernant le nombre de bactéries	29
Vérifications d'entretien régulier.....	29
Entreposage hivernal	30
Section 8 Guide de dépannage	31
Section 9 Calendrier de remplacement des pièces	34
Section 10 Garantie limitée sur l'équipement	35
Section 11 Garantie limitée sur les pièces	37

Note : La recherche continue permet une amélioration constante. Les renseignements contenus dans ce manuel sont donc sujets à changement sans préavis.

Note : Seules les instructions provenant de l'usine ou leurs équivalents traduits autorisés sont considérés comme l'ensemble original d'instructions.

© 1997 Taylor Company
(Mise à jour en janvier 2015)
028764FCM

Toute reproduction, divulgation ou distribution non autorisée de copies de toute portion de cet ouvrage par qui que ce soit pourra représenter une infraction à la loi des États-Unis d'Amérique et d'autres pays sur les droits d'auteur et entraîner l'octroi de dommages et intérêts pouvant s'élever jusqu'à 250 000 \$ US (17 USC 504) pour des raisons de violation, ainsi que d'autres sanctions pénales et civiles. Tous droits réservés.



Taylor Company
750 N. Blackhawk Blvd.
Rockton, IL 61072

Section 1

À l'intention de l'installateur

Les informations suivantes ont été incluses dans le manuel comme directives de sécurité et de réglementation. Pour connaître toutes les instructions sur l'installation, consultez la liste de vérification de l'installation.

Mesures de sécurité



Dans toutes les régions du monde, l'équipement doit être installé conformément aux codes locaux en vigueur. Communiquez avec vos autorités locales en cas de questions.

Il faut s'assurer que toutes les pratiques de sécurité de base sont respectées durant l'installation et les activités de service reliées à l'installation et à l'entretien de l'équipement Taylor.

- Seul le personnel de service autorisé de Taylor peut effectuer l'installation et la réparation de l'équipement.
- Le personnel de service autorisé doit consulter la norme OSHA 29CFR1910.147 ou le code en vigueur de la région pour connaître la marche à suivre de verrouillage/étiquetage de l'industrie avant de commencer l'installation ou les réparations.
- Le personnel de service autorisé doit s'assurer de se procurer et de porter l'équipement de protection individuel lorsque cela est nécessaire lors de l'installation et de l'entretien.
- Le personnel de service autorisé doit retirer tous les bijoux en métal, les bagues et les montres avant de travailler avec de l'équipement électrique.



La ou les sources d'alimentation électrique principales de l'appareil doivent être débranchées avant de procéder aux réparations. Le non-respect de cette consigne peut causer des blessures ou la mort par électrocution ou par des pièces mobiles dangereuses et causer un mauvais fonctionnement de l'appareil ou des dommages à ce dernier.

Note : Toutes les réparations doivent être effectuées par un technicien de service autorisé de Taylor.



Cette unité comporte de nombreux rebords coupants qui peuvent causer des blessures graves.

Préparation du site

Inspectez la zone où l'unité sera installée, avant de débarrasser l'unité. Assurez-vous que tous les dangers possibles pour l'utilisateur et pour l'équipement ont été éliminés.

Pour utilisation à l'intérieur seulement : Cette unité est conçue pour fonctionner à l'intérieur, à une température ambiante normale entre 70 et 75 °F (21 et 24 °C). Cette unité de réfrigération a été en mesure de fonctionner à une température ambiante élevée de 104 °F (40 °C), mais à capacité réduite.



Cette unité **NE** doit **PAS** être installée dans une aire où un jet ou tuyau d'eau peut être utilisé. **N'utilisez JAMAIS** un jet ou un tuyau d'eau pour rincer ou nettoyer l'unité. Le non-respect de cette consigne peut causer une électrocution.



Cette unité doit être installée sur une surface au niveau pour éliminer le danger qu'elle bascule. Il faut être extrêmement prudent lors du déplacement de l'unité pour toute raison. Il faut au moins deux personnes pour déplacer l'unité en toute sécurité. Le non-respect de cette consigne peut causer des blessures ou des dommages à l'équipement.

Sortez l'unité de sa caisse et inspectez-la pour vous assurer qu'elle n'est pas endommagée. Signalez tout dommage à votre distributeur Taylor.

Cet appareil a été fabriqué aux États-Unis et les mesures des pièces sont des mesures américaines. Toutes les conversions aux mesures métriques sont approximatives et peuvent varier.

Raccords d'eau (Unités refroidies à l'eau seulement)

Il faut fournir une alimentation en eau suffisante à l'aide d'une valve manuelle. Deux connexions d'eau I.P.S. 3/8 po (pour les unités à tête simple) ou deux connexions d'eau I.P.S. 1/2 po (pour les unités à tête double), l'une pour l'entrée d'eau et l'autre pour la vidange, se trouvent sous le plateau de base arrière et permettent une connexion facile. Utilisez des conduites d'eau de 1/2 po de diamètre intérieur pour les raccords à l'appareil. (Il est recommandé d'utiliser des flexibles si les codes locaux le permettent.) Selon la composition de l'eau, il peut être recommandé d'installer un filtre pour empêcher des substances étrangères d'obstruer la valve d'eau automatique. Il n'y a qu'un raccord d'entrée d'eau et qu'un raccord de sortie d'eau pour les unités à tête simple et à tête double. N'installez **PAS** de valve manuelle sur la conduite de vidange d'eau. L'eau doit toujours s'écouler dans cet ordre : premièrement par la valve d'eau automatique, puis par le condenseur et enfin par le raccord de sortie, jusqu'à un **drain ouvert**.

Unités refroidies à l'air

Le modèle 340 refroidi à l'air requiert un dégagement minimum de 6 po (152 mm) de chaque côté de l'unité de réfrigération. Il est recommandé d'installer une jupe d'un côté de l'unité et de placer l'arrière de l'unité contre un mur. Les modèles 341 et 342 refroidis à l'air nécessitent un dégagement minimum de 3 po (76 mm) de tous les côtés.

Le non-respect des dégagements adéquats peut réduire la capacité de réfrigération de l'unité et possiblement endommager de façon permanente le compresseur.

Raccords électriques

Aux États-Unis, cet équipement doit être installé en conformité avec le National Electrical Code (NEC), ANSI/NFPA 70-1987. Le but du NEC est d'assurer concrètement la sécurité des personnes et des biens contre les dangers découlant de l'utilisation de l'électricité. Ce code contient des modalités considérées comme nécessaires pour assurer la sécurité. La conformité à ce code et un bon entretien assureront une installation pratiquement sans danger !

Dans toutes les autres régions du monde, l'équipement doit être installé conformément aux codes locaux en vigueur. Communiquez avec les autorités locales.



**RESPECTEZ LES CODES
ÉLECTRIQUES LOCAUX!**

Chaque unité nécessite une source d'alimentation en électricité pour chaque étiquette signalétique. Vérifiez la ou les étiquettes signalétiques de l'unité de réfrigération pour connaître les données de la protection contre les surcharges du circuit, du fusible, du courant admissible et des exigences électriques. Consultez le schéma de câblage situé à l'intérieur du coffret électrique pour effectuer les branchements correctement.



ATTENTION : CET APPAREIL DOIT ÊTRE CORRECTEMENT MIS À LA TERRE! LE NON-RESPECT DE CETTE CONSIGNE PEUT CAUSER DES BLESSURES GRAVES PAR ÉLECTROCUTION!



Cette unité est équipée d'une patte de mise à la terre équipotentielle qui doit être correctement fixée à l'arrière du cadre par un installateur autorisé. L'emplacement d'installation est indiqué par le symbole de lien équipotentiel (5021 de IEC 60417-1) sur le panneau amovible et le cadre de l'appareil.



- Les appareils stationnaires qui ne sont pas équipés de cordon électrique et d'une prise ou d'un autre dispositif de débranchement de l'appareil d'une source électrique doivent être équipés d'un interrupteur de sectionnement omnipolaire avec un intervalle de contact d'au moins 3 mm installé sur l'installation externe.
- Les appareils branchés en permanence à du câblage fixe et dont le courant de fuite peut dépasser 10 mA, surtout lorsqu'ils sont débranchés ou non utilisés pendant de longues périodes, ou lors de la première installation, doivent comporter un dispositif de protection, comme un disjoncteur de fuite de terre, pour protéger contre les fuites de courant, installé par du personnel autorisé conformément aux codes locaux.
- Les cordons électriques utilisés avec cette unité doivent être résistants à l'huile, être en câble gainé flexible et pas plus léger que du polychloroprène ou autre élastomère synthétique équivalent (désignation de code 60245 IEC 57) et avoir été installés avec les ancrages adéquats permettant d'éliminer la tension mécanique sur les conducteurs, incluant la torsion, aux terminaux et protéger l'isolation des conducteurs contre l'abrasion.
Si le cordon électrique est endommagé, il doit être remplacé par un technicien de service Taylor autorisé, pour éviter tout danger.

Rotation du batteur



La rotation du batteur doit s'effectuer dans le sens des aiguilles d'une montre, lorsqu'on regarde dans le cylindre de réfrigération.

Note : La marche à suivre suivante doit être exécutée par un technicien de service Taylor autorisé.

Pour corriger le sens de la rotation sur une unité triphasée, il faut échanger deux des câbles d'alimentation au niveau du bloc de jonction principal seulement. Pour corriger la rotation sur une unité à alimentation monophasée, inversez les fils d'alimentation à l'intérieur du moteur du batteur. (Suivez le diagramme imprimé sur le moteur.)

Les raccords électriques se font directement dans le bloc de jonction. Le bloc de jonction se trouve dans la boîte de contrôle principale située sous le panneau latéral supérieur gauche pour les modèles

de comptoir et derrière le panneau de service pour les modèles de plancher.

Fluide frigorigène



Par respect pour l'environnement, Taylor se limite à l'utilisation de fluides frigorigènes hydrofluorocarbonés écologiques. Le fluide frigorigène hydrofluorocarboné utilisé dans cet appareil est le R404A. Ce fluide frigorigène est généralement considéré comme non toxique et ininflammable, avec un potentiel d'appauvrissement de la couche d'ozone (PDO) de zéro (0).

Cependant, tout gaz sous pression est potentiellement dangereux et doit être manipulé avec précaution. NE remplissez JAMAIS complètement une bonbonne de fluide frigorigène. Remplissez la bonbonne jusqu'à environ 80 % de sa capacité pour laisser l'espace nécessaire à la dilatation normale.



Utilisez uniquement du fluide frigorigène R404a qui se conforme à la spécification 700 de la norme AHRI. L'utilisation de tout autre fluide frigorigène peut exposer les utilisateurs et les opérateurs à des dangers inattendus.



La vaporisation du fluide frigorigène sur la peau pourrait causer de graves blessures. Protégez-vous la peau et les yeux. En cas de brûlure par le fluide frigorigène, rincez immédiatement avec de l'eau froide. Si la brûlure est grave, appliquez de la glace et communiquez immédiatement avec un médecin.



Taylor rappelle aux techniciens de prêter attention aux lois gouvernementales concernant l'extraction, le recyclage et les systèmes de récupération de fluide frigorigène. Si vous avez des questions sur ces lois, veuillez communiquer avec le service d'entretien de l'usine.



AVERTISSEMENT : Lorsqu'il est utilisé avec des huiles de polyolestère, le fluide frigorigène R404A absorbe beaucoup d'humidité. La durée maximum d'ouverture d'un système de réfrigération doit être de 15 minutes. Bouchez tous les orifices des tubes pour éviter que de l'eau ou l'humidité présente dans l'air ne soient absorbées par l'huile.

L'unité de réfrigération que vous avez achetée a été soigneusement conçue et fabriquée pour offrir un fonctionnement fiable. Les modèles 340, 341 et 342 à boissons glacées de Taylor, s'ils sont bien utilisés et entretenus, produiront constamment des produits de qualité. Comme tous les appareils mécaniques, ils doivent être nettoyés et entretenus. Ils nécessiteront un minimum d'entretien et d'attention si la marche à suivre d'utilisation de ce manuel est respectée.

Il faut lire ce Manuel de l'utilisateur avant d'utiliser l'appareil ou d'en effectuer l'entretien.

En aucun temps, votre unité de réfrigération Taylor NE compensera ni NE corrigera les erreurs survenues durant la préparation ou le remplissage. La marche à suivre initiale d'assemblage et d'amorçage est donc extrêmement importante. Il est fortement recommandé que tout le personnel responsable de l'utilisation de l'appareil lise cette marche à suivre pour être bien formé et s'assurer qu'il n'y a pas de mauvaise compréhension.

Si vous avez besoin d'aide technique, communiquez avec votre distributeur Taylor local autorisé.

Note : Votre garantie Taylor n'est valable que si les pièces sont des pièces Taylor autorisées, achetées auprès du distributeur Taylor local autorisé et si le travail nécessaire a été effectué par un technicien de service de Taylor autorisé. Taylor se réserve le droit de refuser les réclamations de garantie relatives aux unités ou aux pièces si des pièces non approuvées par Taylor ou le mauvais fluide frigorigène ont été installés sur l'unité, si des modifications ont été effectuées sans respecter les exigences de l'usine ou s'il est établi que le problème a été causé par un abus, une mauvaise utilisation, une négligence ou un non-respect des instructions d'utilisation. Pour connaître tous les détails sur votre garantie Taylor, consultez la section Garantie limitée de ce manuel.

Remarque : La recherche continue permet une amélioration constante. Les renseignements contenus dans ce manuel sont donc modifiables sans préavis.



Si le symbole du bac marqué d'un X est apposé sur cet appareil, il signifie que ce produit est conforme à la directive de l'UE de même qu'aux lois semblables entrées en vigueur après le 13 août 2005. Donc, il doit être mis aux ordures séparément

après sa vie fonctionnelle et ne peut pas être jeté avec les déchets non triés de la municipalité.

L'utilisateur a la responsabilité de transporter le produit au lieu de collecte approprié, comme il est indiqué dans le code local.

Pour obtenir de plus amples renseignements sur les lois locales applicables, il faut communiquer avec la municipalité et/ou le distributeur local.

Exonération de garantie du compresseur

Le ou les compresseurs de réfrigération de cette unité sont garantis pour le temps indiqué dans la section Garantie limitée de ce manuel. Cependant, en raison du Protocole de Montréal et des amendements à la loi américaine sur l'air propre (Clean Air Act) de 1990, de nombreux nouveaux fluides frigorigènes font l'objet de tests et de mises au point et donc, pourraient être adoptés par l'industrie de l'entretien. Certains de ces nouveaux fluides frigorigènes prétendent pouvoir remplacer les anciens, dans bon nombre d'applications. Il faut noter que, dans le cas d'un entretien normal du système de réfrigération de cette unité, **il faudra utiliser uniquement le fluide frigorigène mentionné sur l'étiquette signalétique de l'appareil.** L'utilisation non autorisée d'autres fluides frigorigènes annulera la garantie Taylor du compresseur. Il incombe au propriétaire de l'unité de communiquer cette condition au technicien qu'il emploie.

Il faut également noter que Taylor ne garantit pas le fluide frigorigène utilisé dans l'appareil. Par exemple, en cas de perte du fluide frigorigène lors d'un entretien ordinaire de l'appareil, Taylor n'est pas dans l'obligation de fournir, ni d'assurer son remplacement, que ce soit en échange de paiement ou non. Taylor a l'obligation de recommander un remplacement convenable, dans le cas où le fluide frigorigène d'origine serait banni, deviendrait désuet ou ne serait plus offert au cours de la garantie de cinq ans du compresseur.

Taylor continuera de se tenir au courant des innovations dans l'industrie et de tester de nouveaux produits, lorsqu'ils se présentent. Advenant qu'après avoir été testé par nous, un fluide frigorigène s'avère un produit de remplacement adéquat, l'exonération ci-dessus sera rendue nulle. Pour connaître le statut actuel d'un fluide frigorigène de rechange par rapport à la garantie de votre compresseur, communiquez avec votre distributeur Taylor local ou l'usine Taylor. Soyez prêt à fournir le numéro de modèle et le numéro de série de l'unité en question.

Chez Taylor, nous nous soucions de la sécurité de l'utilisateur lorsqu'il est en contact avec l'unité de réfrigération ou ses pièces. Taylor a déployé de grands efforts pour concevoir et construire des caractéristiques de sécurité intégrées pour vous protéger et protéger le technicien de service. Par exemple, des étiquettes d'avertissement ont été attachées à l'unité de réfrigération pour mieux souligner les mesures de sécurité à l'utilisateur.



IMPORTANT - Le non-respect des consignes de sécurité suivantes peut causer des blessures graves. Le non-respect de ces avertissements peut endommager l'appareil et ses composants. Les dommages aux composants peuvent entraîner des coûts de remplacement des pièces et des frais de service.

Utilisation sécuritaire



N'utilisez PAS l'unité de réfrigération avant d'avoir lu ce Manuel de l'utilisateur. Le non-respect de cette consigne peut causer des blessures ou des risques pour la santé, des dommages à l'équipement ou un mauvais fonctionnement de l'unité de réfrigération.



Cet appareil doit uniquement être utilisé par du personnel formé. Il n'est pas conçu pour être utilisé par des enfants ou des personnes avec des capacités physiques, sensorielles ou mentales réduites, ou par des personnes manquant d'expérience et de connaissances, sauf si ces personnes sont supervisées ou instruites à l'utilisation de l'appareil par une personne responsable de leur sécurité. Les enfants doivent être surveillés pour s'assurer qu'ils ne jouent pas avec l'appareil.



Cette unité est équipée d'une patte de mise à la terre équipotentielle qui doit être correctement fixée à l'arrière du cadre par un installateur autorisé. L'emplacement d'installation est indiqué par le symbole de lien équipotentiel (5021 de IEC 60417-1) sur le panneau amovible et le cadre de l'appareil.



- **N'utilisez PAS** l'unité de réfrigération si elle n'est pas correctement mise à la terre.
- **N'utilisez PAS** l'unité de réfrigération avec un fusible de capacité supérieure à celle indiquée sur l'étiquette signalétique.
- Toutes les réparations doivent être effectuées par un technicien de service autorisé de Taylor.
- Les sources d'alimentation électrique principales de l'appareil doivent être débranchées avant de procéder aux réparations.
- Pour les unités à cordon électrique : Seuls les techniciens de service Taylor autorisés ou des électriciens agréés ont le droit d'installer une prise ou un cordon de remplacement sur ces appareils.
- Les appareils stationnaires qui ne sont pas équipés de cordon électrique et d'une prise ou d'un autre dispositif de débranchement de l'appareil d'une source électrique doivent être équipés d'un interrupteur de sectionnement omnipolaire avec un intervalle de contact d'au moins 3 mm installé sur l'installation externe.
- Les appareils branchés en permanence à du câblage fixe et dont le courant de fuite peut dépasser 10 mA, surtout lorsqu'ils sont débranchés ou non utilisés pendant de longues périodes, ou lors de la première installation, doivent comporter un dispositif de protection, comme un disjoncteur de fuite de terre, pour protéger contre les fuites de courant et installé par du personnel autorisé conformément aux codes locaux.
- Les cordons électriques utilisés avec cette unité doivent être résistants à l'huile, être en câble gainé flexible et pas plus léger que du polychloroprène ou autre élastomère synthétique équivalent (désignation de code 60245 IEC 57) et avoir été installés avec les ancrages adéquats permettant d'éliminer la tension mécanique sur les conducteurs, incluant la torsion, aux terminaux et protéger l'isolation des conducteurs contre l'abrasion. Si le cordon électrique est endommagé, il doit être remplacé par un technicien de service Taylor autorisé, pour éviter tout danger.

Le non-respect de ces consignes peut causer une électrocution. Communiquez avec votre distributeur Taylor autorisé pour effectuer l'entretien de l'appareil.



N'utilisez PAS un jet d'eau pour nettoyer ou rincer l'unité de réfrigération. Le non-respect de ces consignes peut causer une électrocution grave.



- **NE permettez PAS** à du personnel non formé d'utiliser cet appareil.
- **N'utilisez PAS** l'unité de réfrigération si les panneaux de service et les portes d'accès ne sont pas maintenus par des vis.
- **NE retirez PAS** de pièces de fonctionnement interne (exemple : porte de l'unité, batteur, lames du racleur, etc.) à moins que tous les interrupteurs d'alimentation soient sur la position d'ARRÊT.

Le non-respect de ces consignes peut causer de graves blessures aux doigts ou aux mains par des pièces mobiles dangereuses.



Cette unité comporte de nombreux rebords coupants qui peuvent causer des blessures graves.

- **NE placez PAS** d'objets, ni de doigts dans le bec de distribution. Vous pourriez contaminer le produit et vous blesser gravement au contact de la lame.
- **SOYEZ EXTRÊMEMENT PRUDENT** lors du retrait du batteur. Les lames du racleur sont très coupantes.



L'unité doit être placée sur une surface au niveau. Il faut être extrêmement prudent lors du déplacement de l'unité pour toute raison. Il faut deux personnes ou plus pour déplacer l'unité en toute sécurité. Le non-respect de cette consigne peut causer des blessures ou des dommages à l'unité.



L'accès à l'aire de service de l'unité doit être réservé aux personnes qui connaissent l'unité et qui ont une expérience concrète avec l'unité, surtout en ce qui concerne l'hygiène et la sécurité.



Les calendriers de nettoyage et d'assainissement sont régis par les agences de réglementation provinciales et locales et doivent être respectés. Consultez la section Nettoyage de ce manuel pour connaître la marche à suivre de nettoyage appropriée de l'unité.



Cet appareil est conçu pour maintenir la température du produit en-dessous de 41 °F (5 °C). Tout produit ajouté à cet appareil doit être en-dessous de 41 °F (5 °C). Le non-respect de cette consigne peut causer des risques pour la santé et un mauvais fonctionnement de l'unité de réfrigération.

N'obstruez **PAS** les ouvertures d'entrée et de sortie d'air.

Modèles 341 et 342 : minimum de 3 po (76 mm) de dégagement de tous les côtés.

Modèle 340 : minimum de 6 po (152 mm) de dégagement sur les côtés et de 0 po à l'arrière. Il est recommandé d'installer une jupe d'un côté de l'unité et de placer l'arrière de l'unité contre un mur.

Le non-respect de cette consigne peut causer le mauvais fonctionnement de l'unité de réfrigération et l'endommager.

Pour utilisation à l'intérieur seulement : Cette unité est conçue pour fonctionner à l'intérieur, à une température ambiante normale entre 70 et 75 °F (21 et 24 °C). Cette unité de réfrigération a été en mesure de fonctionner à une température ambiante élevée de 104 °F (40 °C), mais à capacité réduite.

N'utilisez **PAS** l'unité sans produit. Le non-respect de cette consigne peut causer des dommages à l'unité.

NIVEAU DE BRUIT : L'émission de bruit aérien ne dépasse pas 78 dB(A) lorsque mesurée à 1 m de distance de la surface de l'appareil et à une hauteur de 1,6 m du plancher.

Section 4

Schémas des pièces

Modèle 340

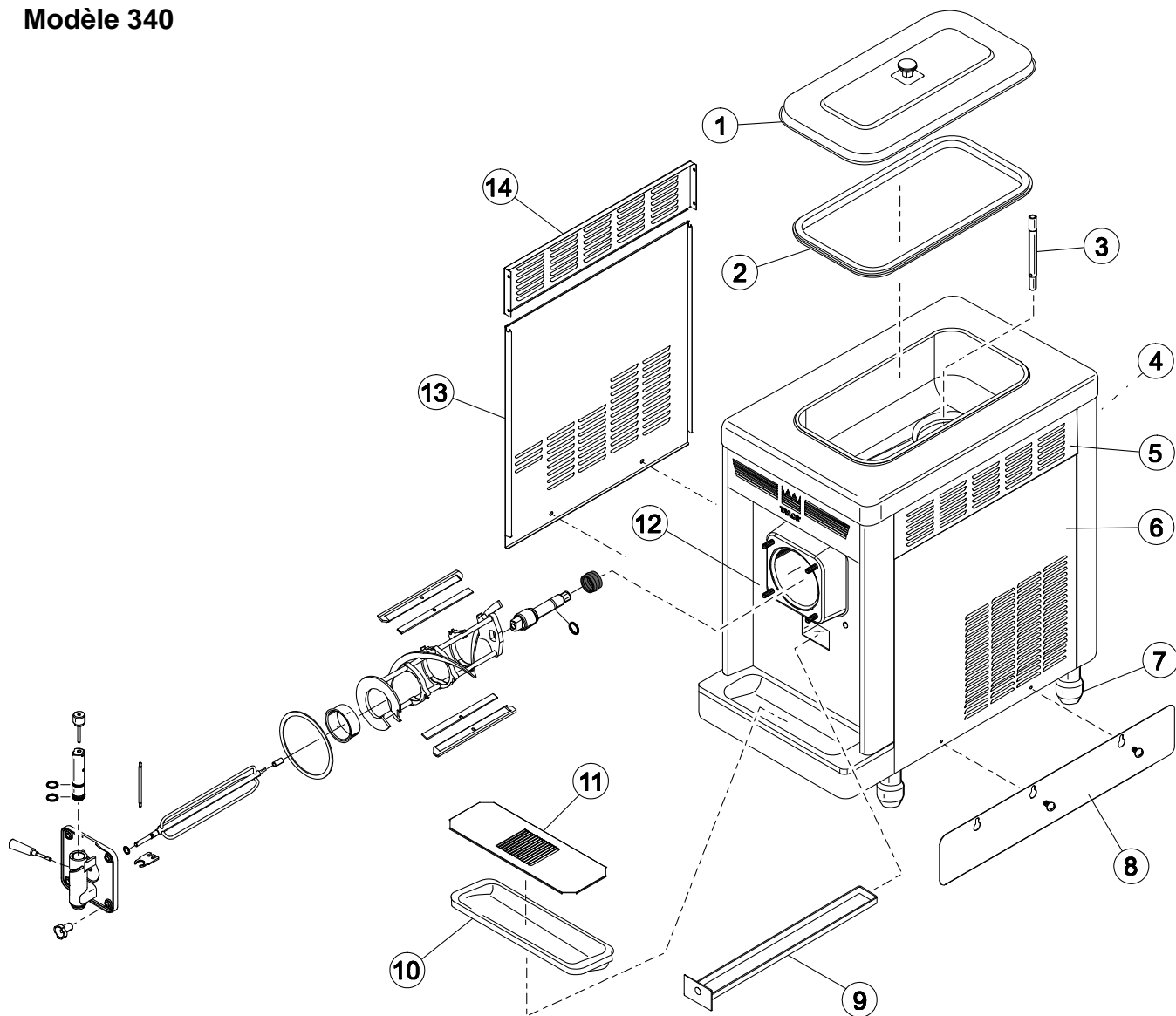

Article	Description	N° de pièce
1	Couvercle A de la trémie	X38458-SER
2	Joint d'étanchéité du couvercle de la trémie	038375
3	Flexible d'alimentation	015176-9
4	Panneau arrière	047008
5	Évent latéral supérieur	051192
6	Panneau latéral droit	047007
7	Pied de 4 po (10 cm)	013458

Article	Description	N° de pièce
8	Jupe de circulation d'air	049069
9	Bac d'égouttement 19 1/2 de long	035034
10	Plateau d'égouttement	013690
11	Grille	022763
12	Panneau avant A	X46881
13	Panneau latéral gauche	047006
14	Panneau latéral *supérieur	042317

Modèle 341

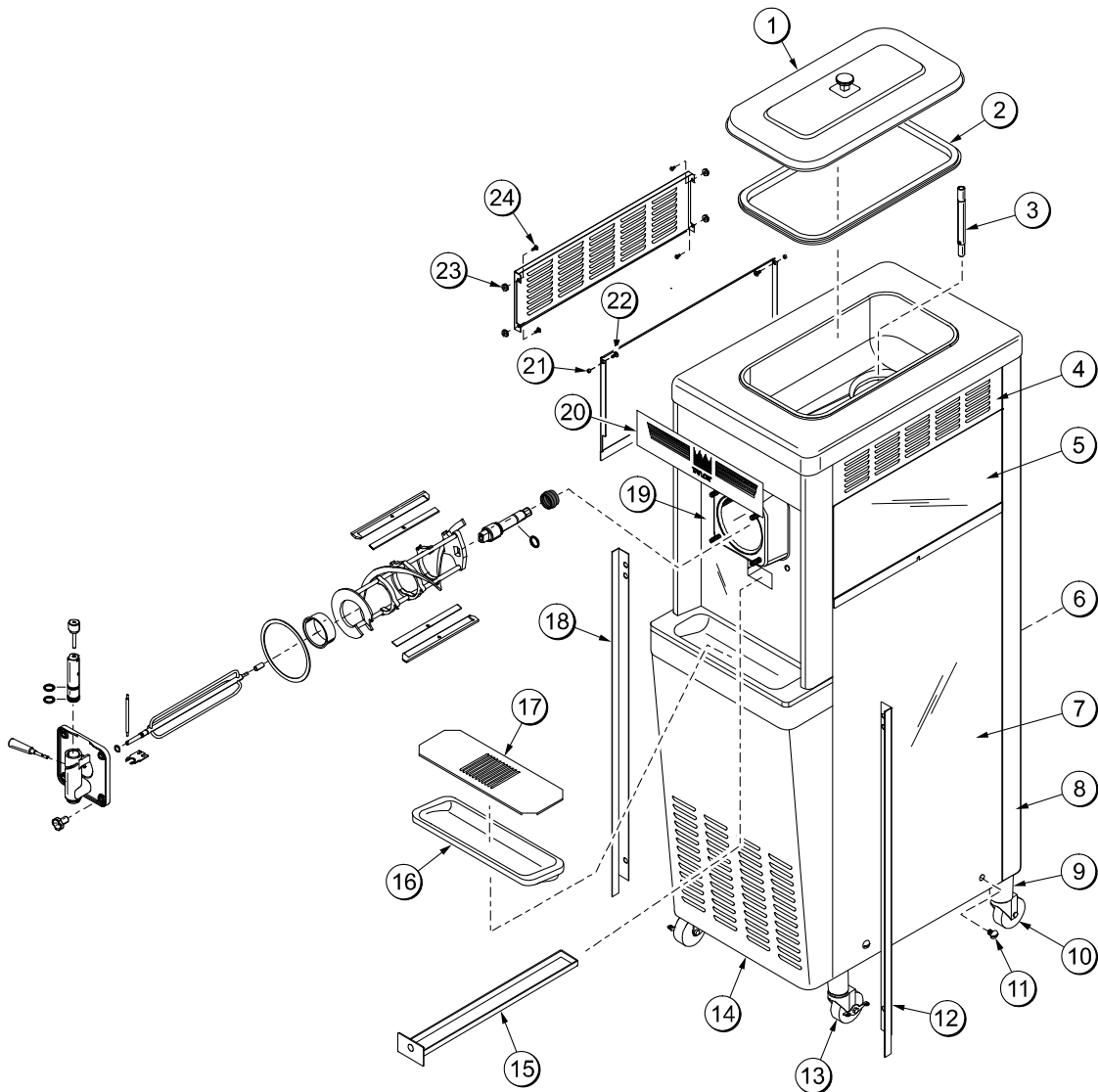

Article	Description	N° de pièce
1	Couvercle A de la trémie	X38458-SER
2	Joint d'étanchéité du couvercle de la trémie	038375
3	Flexible d'alimentation	015176-9
4	Évent latéral supérieur	051192
5	Panneau latéral supérieur (gauche/droit)	024576
6	Panneau arrière	013637
7	Panneau latéral inférieur A (gauche/droit)	X24397
8	Garniture de coin arrière gauche	013620
9	Adaptateur A de roulette	X18915
10	Roulette	018794
11	Vis – 1/4-20 x 3/8 ronde à fente	011694
12	Angle de panneau droit	013828

Article	Description	N° de pièce
13	Roulette de 4 po pivotante à tige 5/8 avec frein	034081
14	Panneau de service	013638-SP1
15	Bac d'égouttement	035034
16	Plateau d'égouttement	013690
17	Grille	022763
18	Angle de panneau gauche	013829
19	Panneau avant A	X46881
20	Décalcomanie	048359
21	Rondelle avec pivot en plastique	013808
22	Vis de 10-24 x 1/2 couple	002077
23	Écrou de 10-32 avec verrou d'accouplement	020983
24	Vis 10-32 x 1/2 dentelée	020982

Modèle 342

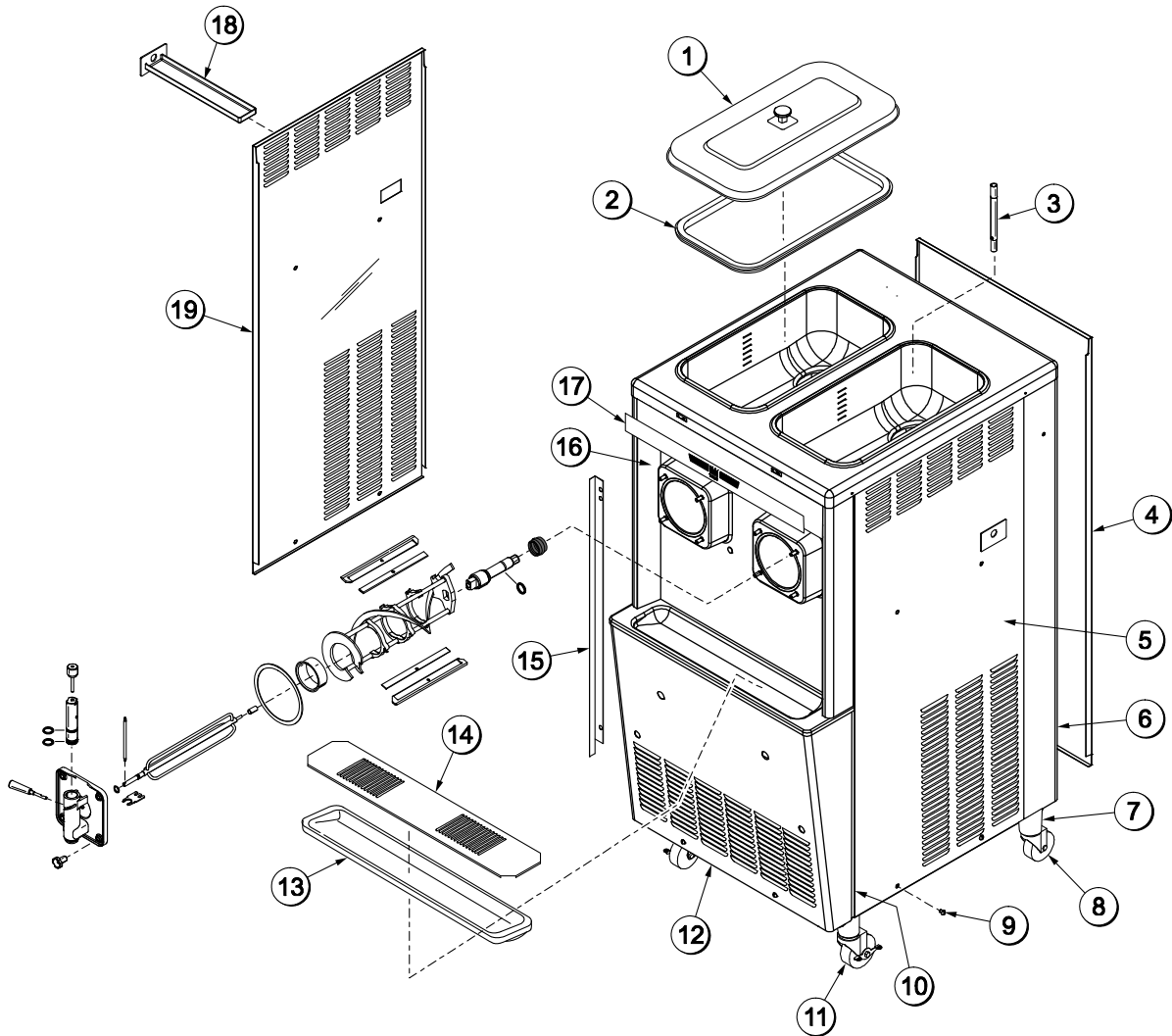

Article	Description	N° de pièce
1	Couvercle A de la trémie	X38458-SER
2	Joint d'étanchéité du couvercle de la trémie	038375
3	Flexible d'alimentation	015176-9
4	Panneau arrière	017563
5	Panneau latéral droit	069037
*6	Garniture de coin arrière droit	013663
7	Adaptateur A de roulette	X18915
8	Roulette	018794
9	Vis de 1/4-20 x 3/8 ronde à fente	011694
10	Angle de panneau droit	013828

Article	Description	N° de pièce
11	Roulette de 4 po pivotante à tige 5/8 avec frein	034081
12	Panneau de service	024439-SP1
13	Plateau d'égouttement	014533
14	Grille	037041
15	Angle de panneau gauche	013829
16	Panneau avant A	X25807
17	Décalcomanie	021872
18	Bac d'égouttement	027503
19	Panneau latéral gauche	069036

*Garniture coin arrière gauche - 013761 (non montré)

Note : Porte standard montrée (pas de bouchon d'amorçage)

Modèles 340, 341, 342 Assemblage de la porte du batteur (Porte standard/sans bouchon d'amorçage)

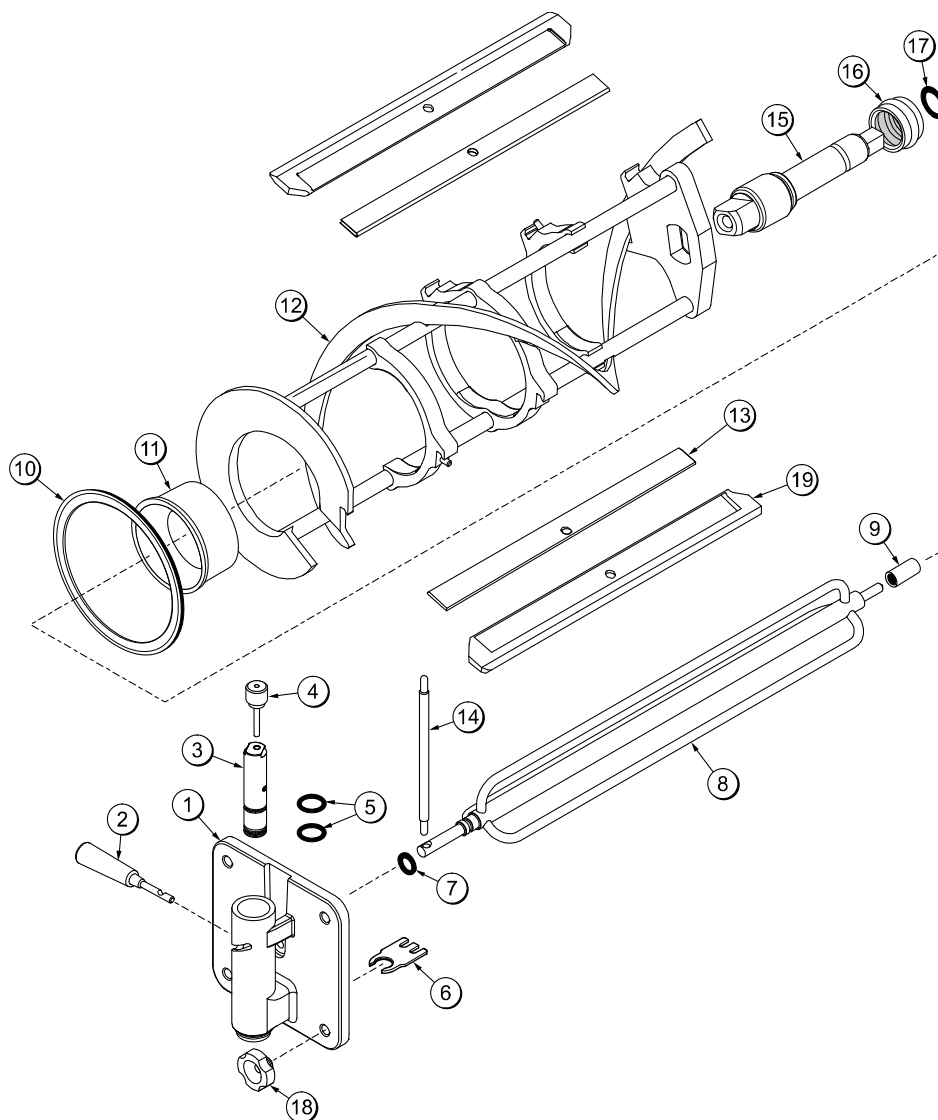

Pièce	Description	N° de pièce
1	PORTE A BARBOTINE PARTIELLE	X83427SER3
2	LEVIER A DE TIRAGE NOIR POUR BOISSON GLACÉE	X47384
3	VALVE DE TIRAGE	047734
4	GOUPILLE A DE LEVIER DE LA VALVE	X25929
5	JOINT TORIQUE 1 PO DIAM EXT x 0,139 DE LARGE	032504
6	BRISE-GLACE	047735
7	JOINT TORIQUE 0,291 DIAM INT x 0,080 LARGE	018550
8	ASSEMBLAGE DE COUPLE	X14488
9	PALIER-GUIDE	014496
10	JOINT D'ÉTANCHÉITÉ-PORTE 5,177 DIAM. INT.	014030

Pièce	Description	N° de pièce
11	PALIER AVANT	013116
12	BATTEUR A DE 7 PINTES À 1 GOUPILLE	X46233
13	ATTACHE DE LAME DU RACLEUR* 8,75	046238
14	BRAS DE COUPLE (340/341)	014500
	BRAS DE COUPLE (342)	029549
15	ARBRE BATTEUR	035418
16	JOINT ARBRE ENTRAÎNEMENT	032560
17	JOINT TORIQUE 7/8 PO DIAM EXT X 0,139 LARGE	025307
18	ÉCROU-GOUJON 5/16-18 X 11/16	029880
19	LAME RACLEUR PLASTIQUE	046237

Model 342 Assemblage de la porte du batteur avec porte à bouchon d'amorçage/à fermeture automatique

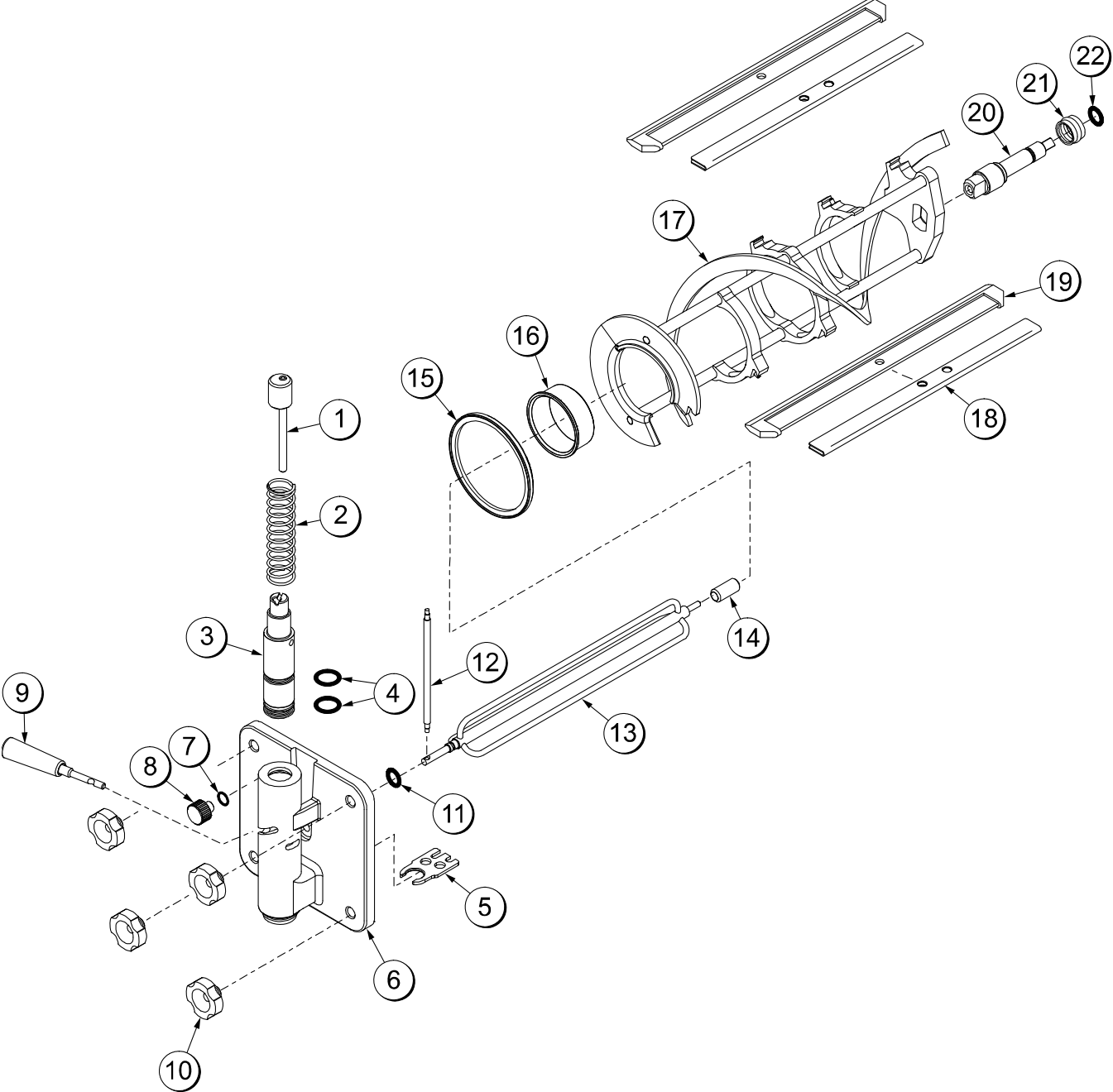

Modèle 342 Assemblage de la porte du batteur avec porte à bouchon d'amorçage à fermeture automatique

Pièce	Description	N° de pièce
1	GOUPILLE DE LEVIER DE VALVE	X83812
2	RESSORT COMP 0,970X0,082	030344
3	VALVE DE TIRAGE FERMETURE AUTOMATIQUE	080662
4	JOINT TORIQUE 1 PO. DIAM. EXT. X 0,139 LARGE	032504
5	BRISE-GLACE	047735
6	PORTE PARTIELLE N° SER M4106402 ET SUIVANTS	X83427-SER
	PORTE AVEC GOUPILLE ET VALVE N° SER ANTÉRIEURS À M4106401	X83427SSP
7	JOINT TORIQUE 0,563 DIAM. EXT. X 0,070 LARGE	043758
8	BOUCHON AMORÇAGE INOX	050405
9	LEVIER TIRAGE BARBOTINE	X47384
10	ÉCROU GOUJON	029880

Pièce	Description	N° de pièce
11	JOINT TORIQUE 0,291 DIAM. INT. X 0,080 LARGE	018550
12	BRAS COUPLE	029549
13	COUPLE	X14488
14	PALIER-GUIDE	014496
15	JOINT D'ÉTANCHÉITÉ DE LA PORTE 5,177 DIAM. INT.	016672
16	PALIER AVANT	013116
17	BATTEUR 7 PINTES 1 GOUPILLE	X46233
18	ATTACHE LAME RACLEUR 8,75 PO	046238
19	LAME RACLEUR PLASTIQUE	046237
20	ARBRE BATTEUR	035418
21	JOINT ARBRE ENTRAÎNEMENT	032560
22	JOINT TORIQUE 7/8 DIAM. EXT. X 0,139 LARGE	025307

Accessories

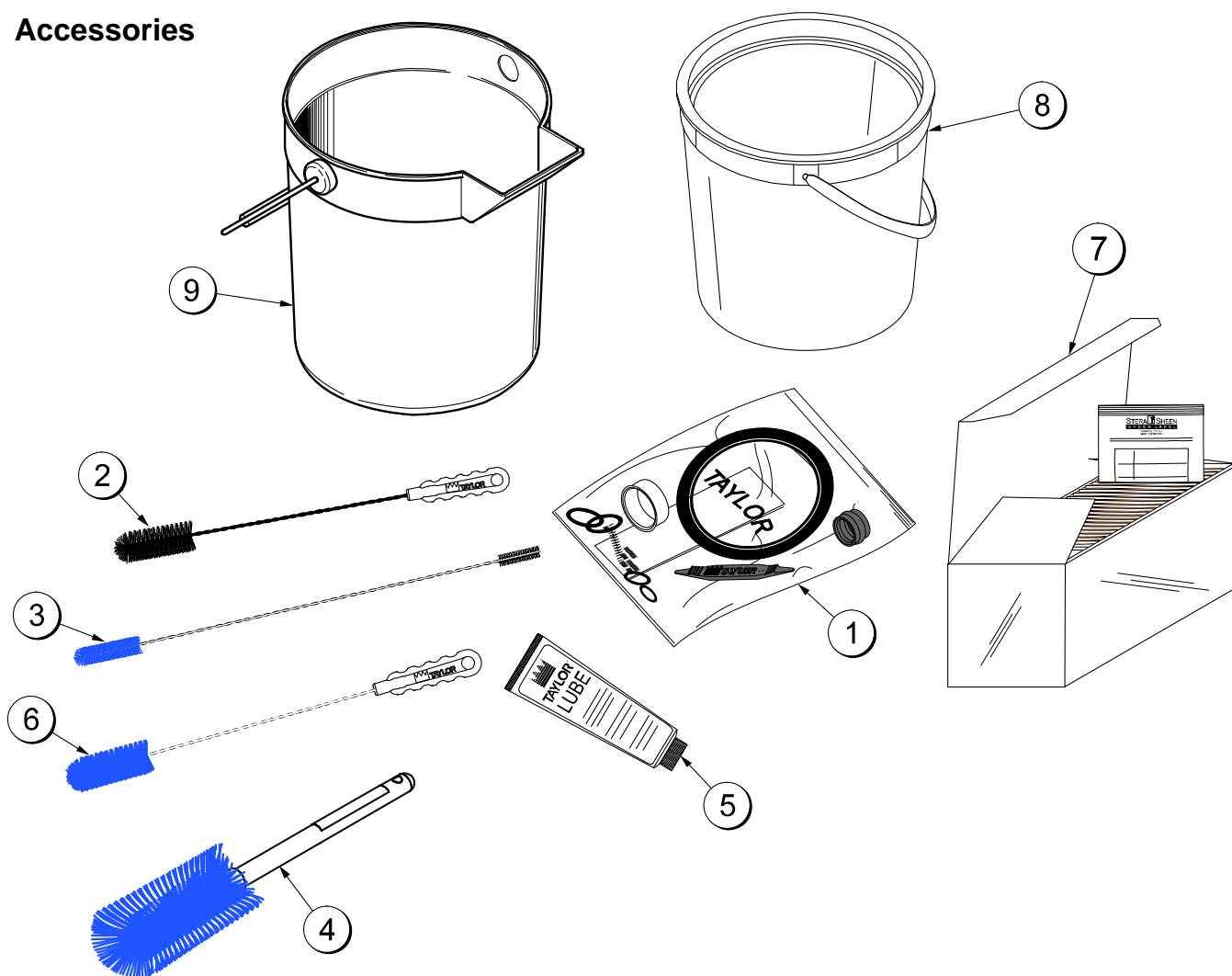

Article	Description	N° de pièce
1	Ensemble A de mise au point	X39969
2	Brosse à palier arrière	013071
3	Brosse à double extrémité	013072
4	Brosse de corps de la pompe à mélange	023316
5	Lubrifiant Taylor Lube	047518
6	Brosse de la valve de tirage	013073

Article	Description	N° de pièce
7	Agent d'assainissement-Stera Sheen-vert	055492
8	Seau 6 pintes (unité 340)	023348
9	Seau 10 pintes (unités 341 et 342)	013136

Note : Un contenant d'échantillons d'assainissant est envoyé avec l'unité. Pour en obtenir davantage, commandez la pièce Stera Sheen No. 055492 (100 sachets de 2 oz.) ou la pièce Kay-5 No. 041082 (200 sachets).

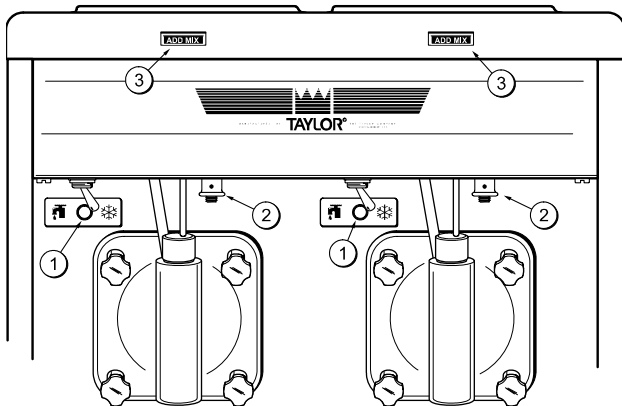

Figure 1

Article	Description
1	Interrupteur d'alimentation
2	Contrôle de consistance
3	Voyant lumineux- « Ajouter mélange »

Note : Porte standard montrée (sans bouchon d'amorçage)

Définitions des symboles

Pour mieux communiquer à l'échelle internationale, les mots sur de nombreux interrupteurs et touches d'utilisation ont été remplacés par un symbole qui illustre les fonctions. Votre appareil Taylor comporte ces symboles internationaux.

Le tableau suivant explique les symboles utilisés sur les interrupteurs de l'utilisateur.



= EN MARCHE/AUTO



= « ARRÊT »



= LAVAGE

Interrupteur d'alimentation

La position au centre est la position « ARRÊT ». La position de gauche, la position « LAVAGE », active le moteur du batteur seulement. La position de droite, la position « AUTOMATIQUE », active le moteur du batteur et le système de réfrigération.

Contrôle de consistance

La viscosité (épaisseur) de la boisson glacée peut être réglée par un capteur nommé « contrôle de la consistance ». Le bouton de contrôle de consistance est situé sous le canal de contrôle. Pour obtenir une boisson glacée plus consistante, tournez le bouton dans le sens **horaire** et tournez-le dans le sens **antihoraire** pour obtenir une boisson glacée moins consistante.

Comptez deux ou trois cycles du système de réfrigération avant d'évaluer la consistance.

Voyant lumineux- « Ajouter mélange »

Un voyant lumineux indiquant le niveau se situe à l'avant de l'appareil. Lorsque le voyant est allumé, il indique que le niveau de produit est bas dans la trémie et qu'il faut la réapprovisionner rapidement. Si vous n'ajoutez pas de mélange, ce qui reste peut geler, causant potentiellement des dommages au batteur, aux lames, à l'arbre d'entraînement et à la porte de l'unité de réfrigération.

Renseignements importants

Les modèles 340 et 341 sont équipés d'un support facultatif et de quatre contenants à sirop. Chaque contenant peut contenir 16 oz (453,6 g) de sirop. Un jet de pompe distribue 1/4 oz (7 g) de sirop.

Parce qu'il existe différents types de sirop sur le marché, la quantité de sirop par boisson glacée peut varier. Consultez l'étiquette ou le fabricant pour connaître la bonne quantité de sirop pour le format désiré.

Pour servir une boisson glacée, ajoutez la saveur et ouvrez la valve de tirage. La boisson glacée devrait se mélanger au sirop sans qu'il soit nécessaire de mélanger. Si ce n'est pas le cas, la boisson glacée est trop épaisse et le contrôle de consistance doit être ajusté pour une consistance moins épaisse.

Section 6

Marche à suivre d'utilisation

Le modèle 341 a été choisi pour illustrer la marche à suivre d'utilisation étape par étape des modèles contenus dans ce manuel. Chaque unité comporte une trémie à mélange de 20 pintes (18,9 L) et un cylindre de réfrigération de 7 pintes (6,6 L) de boisson glacée. Le modèle 342 comporte deux trémies à mélange et deux cylindres de réfrigération. Répétez donc la marche à suivre (là où cela s'applique) pour le second côté du modèle 342.

Remarque : Le modèle 342 est équipé de deux options de portes : une porte standard sans bouchon d'amorçage ou une porte à fermeture automatique avec un bouchon d'amorçage. Suivez la marche à suivre d'assemblage appropriée pour le style de votre porte.

Nos instructions commencent au moment où nous entrons dans le restaurant le matin et trouvons les pièces démontées et disposées pour le séchage à l'air, à la suite du nettoyage à la brosse de la veille.

Cette marche à suivre d'ouverture explique comment assembler ces pièces dans l'unité de réfrigération, comment les assainir et comment amorcer l'unité de réfrigération avec du mélange frais afin de se préparer à servir la première portion.

Si vous démontez la machine pour la première fois ou si vous avez besoin de renseignements pour arriver à ce point de départ de nos instructions, passez à la page 27, « Démontage », et commencez par là.

Assemblage



ASSUREZ-VOUS QUE L'INTERRUPTEUR D'ALIMENTATION EST EN POSITION « ARRÊT ».

Le non-respect de cette consigne peut causer des blessures par électrocution ou par des pièces mobiles dangereuses.

Note : Lors de la lubrification des pièces, utilisez un lubrifiant alimentaire approuvé (exemple : le lubrifiant Taylor).

Étape 1

Glissez le joint torique dans la première rainure de l'arbre d'entraînement. Lubrifiez la rainure, le joint torique et la partie de l'arbre qui entre en contact avec le palier de l'arbre du batteur. **NE lubrifiez PAS** l'extrémité carrée de l'arbre d'entraînement. Glissez le joint sur l'arbre et dans sa rainure, jusqu'à ce qu'il soit entièrement inséré. Remplissez la partie intérieure du joint avec 1/4 po de lubrifiant en plus et

lubrifiez de façon uniforme le côté plat du joint qui se trouve sur le palier du carter arrière.

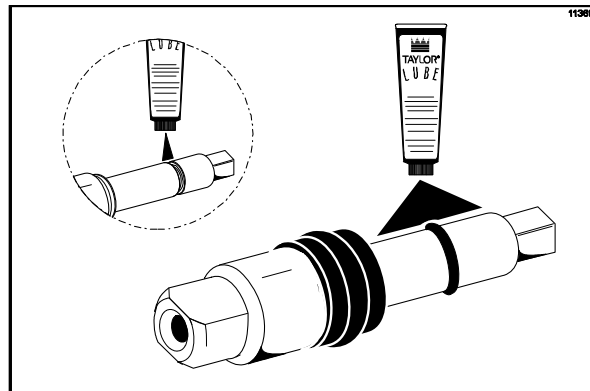

Figure 2

Étape 2

Insérez l'arbre d'entraînement dans le cylindre de réfrigération (extrémité carrée en premier) et dans le palier du carter arrière jusqu'à ce que le joint soit bien en place sur le palier du carter arrière. Assurez-vous que l'arbre d'entraînement s'insère dans l'accouplement d'entraînement sans contrainte.

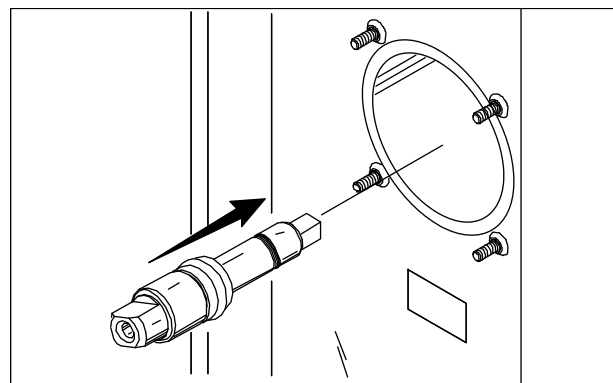

Figure 3

Étape 3

Avant d'installer le batteur, vérifiez les lames du racleur pour détecter les entailles ou les signes d'usure. En présence d'entailles ou si la lame est usée, changez les deux lames.

Étape 4

Si les lames sont en bon état, installez l'attache sur la lame du racleur. Placez la lame du racleur arrière sur la goupille de maintien arrière (bord coupant vers l'extérieur). En tenant la lame sur le batteur, retournez-le et installez la lame avant de la même manière.

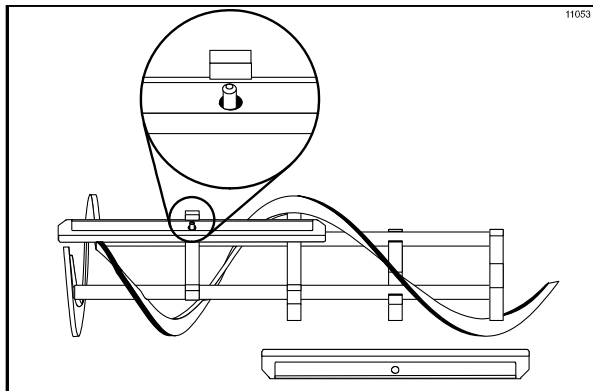

Figure 4

Étape 5

En tenant la lame en place, insérez l'assemblage du batteur dans le cylindre de réfrigération et glissez-le à sa place sur l'arbre d'entraînement. Faites légèrement tourner le batteur pour s'assurer qu'il est bien en place. Lorsqu'il est bien en place, le batteur ne dépasse pas de l'avant du cylindre de réfrigération.

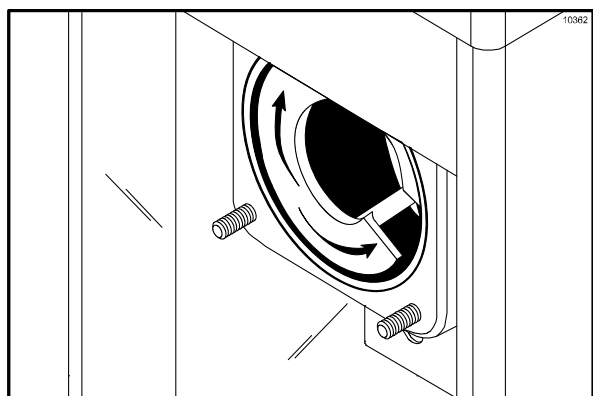

Figure 5

Étape 6

Glissez le joint torique dans la rainure à l'avant de l'arbre et lubrifiez ces pièces pour éviter les fuites. Placez le palier guide en plastique blanc à l'arrière de l'arbre du rotor. **NE lubrifiez PAS** le palier guide.

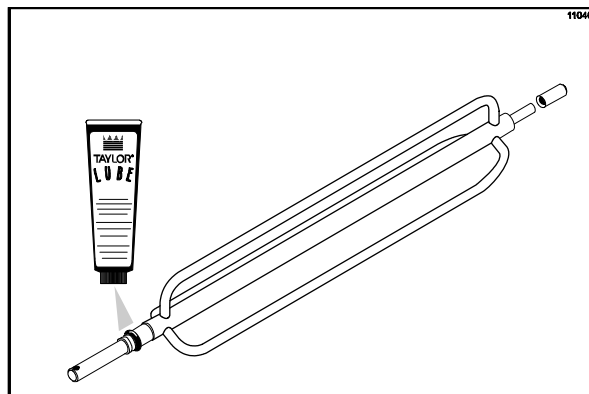

Figure 6

Étape 7

Insérez l'arbre du rotor de couple, l'extrémité du palier en plastique en premier. **Assurez-vous** qu'il entre dans l'orifice de l'arbre d'entraînement du batteur. Faites-le tourner plusieurs fois pour vous assurer qu'il est bien placé. L'orifice de l'arbre du rotor de couple doit se trouver à la position de midi.

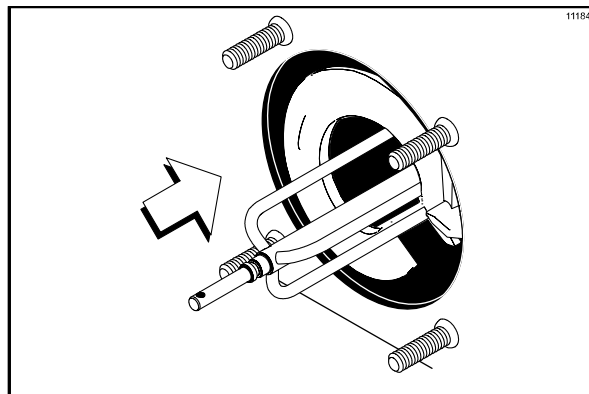

Figure 7

Porte standard d'unité de réfrigération (sans bouchon d'amorçage)

Remarque : Le modèle 342 est équipé de deux options de portes : une porte standard sans bouchon d'amorçage ou une porte à fermeture automatique avec un bouchon d'amorçage.

Suivez la marche à suivre d'assemblage appropriée pour le style de votre porte.

Pour assembler la porte à fermeture automatique du modèle 342 avec bouchon d'amorçage, passez à la page 19 et effectuez les étapes A à L.

Étape 8

Pour assembler la porte avec le brise-glace (dispositif pour éliminer les obstructions du bec de la porte), installez les joints toriques sur la valve de tirage et lubrifiez-les.

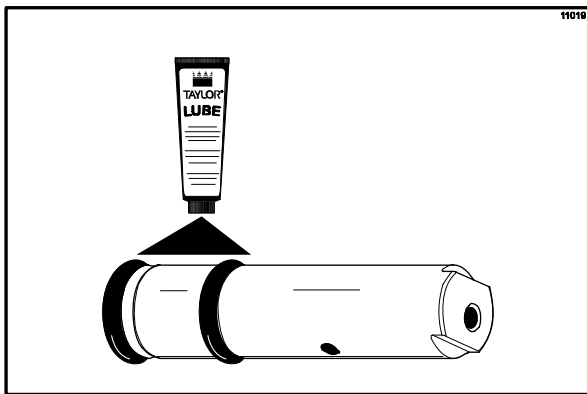

Figure 8

Étape 9

Insérez la valve de tirage dans la porte en laissant environ 1/2 po (1,3 cm) de la valve dépasser du haut de la porte.

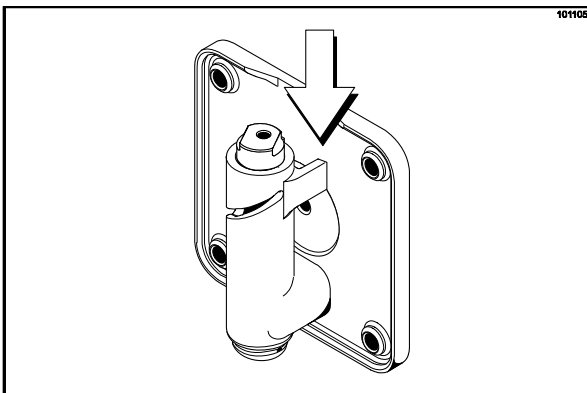

Figure 9

Étape 10

Tournez la valve de tirage de façon à ce que les côtés plats situés au haut de la valve de tirage soient perpendiculaires à la face de la porte.

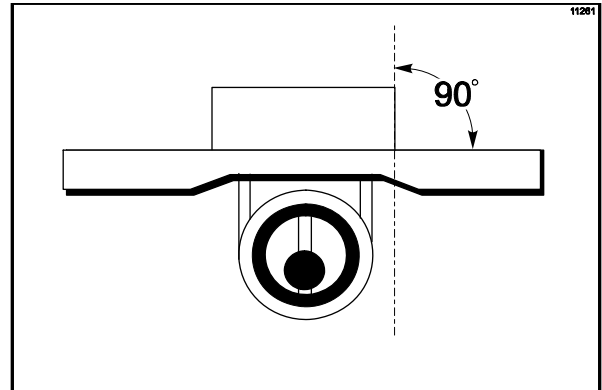

Figure 10

Étape 11

Insérez le brise-glace dans le bec de la porte et dans la fente située juste au-dessus du joint torique inférieur.

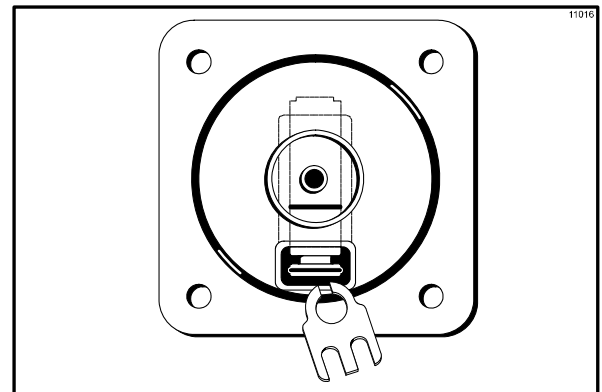

Figure 11

Étape 12

Une fois le brise-glace en place, faites tourner la valve de tirage pour permettre l'installation du levier de tirage. Cette étape permet d'immobiliser le brise-glace. Installez la goupille du levier de tirage et fermez la valve de tirage, en déplaçant le levier vers la gauche.

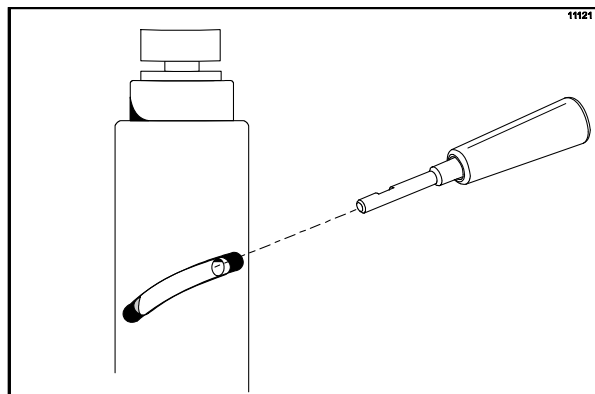

Figure 12

Étape 13

Placez le grand joint en caoutchouc dans la rainure située à l'arrière de la porte de l'unité de réfrigération.

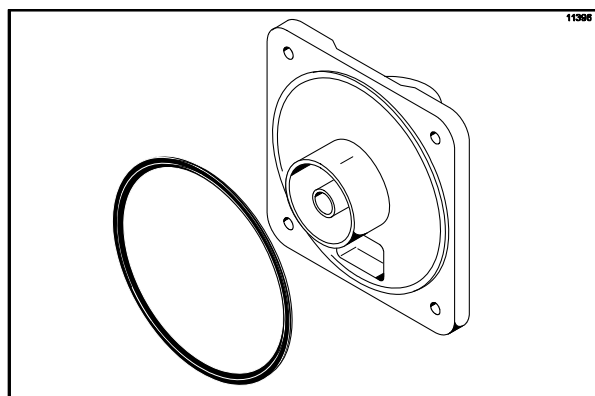

Figure 13

Étape 14

Glissez le palier avant en plastique blanc sur le moyeu du palier en vous assurant que l'extrémité à bride du palier repose contre la porte de l'unité de réfrigération. **NE lubrifiez PAS** le joint de la porte ni le palier avant.

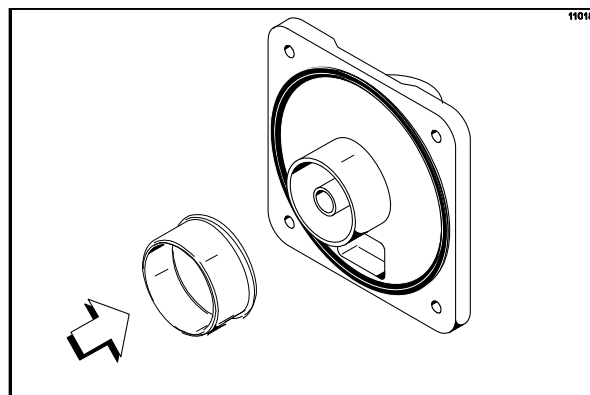

Figure 14

Étape 15

Placez l'extrémité avant du séparateur dans l'orifice au centre de la porte. Placez la porte sur les quatre goujons à l'avant du cylindre de réfrigération et poussez la porte en place. Installez les quatre écrous sur les goujons et serrez uniformément en croisé pour vous assurer que la porte ne bouge pas. **NE serrez PAS** trop les écrous.

Remarque : Si la porte de l'unité est difficile à mettre en place, placez l'extrémité ouverte du batteur sur la position de 11 heures.

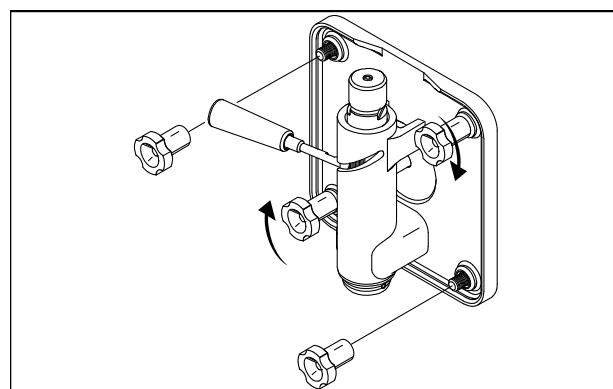

Figure 15

Étape 16

Faites tourner le séparateur afin que l'orifice à l'extrémité de l'arbre soit à la verticale. Insérez l'arbre de couple entre les supports du bec de la valve de tirage et dans l'orifice du séparateur.

Note : Pendant l'utilisation, l'arbre de couple repose sur le support du bec.

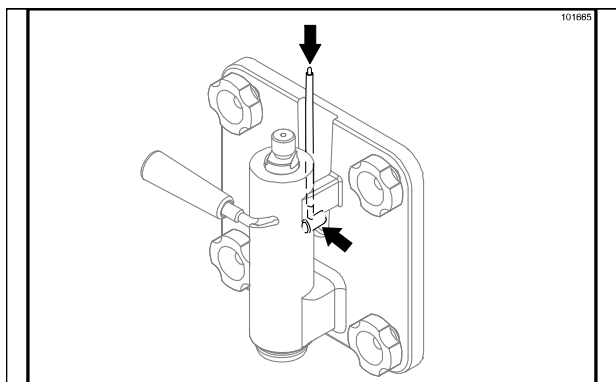

Figure 16

Étape 17

Installez le bac d'égouttement long dans l'ouverture du panneau avant. Installez le bouchon du réducteur (le cas échéant).

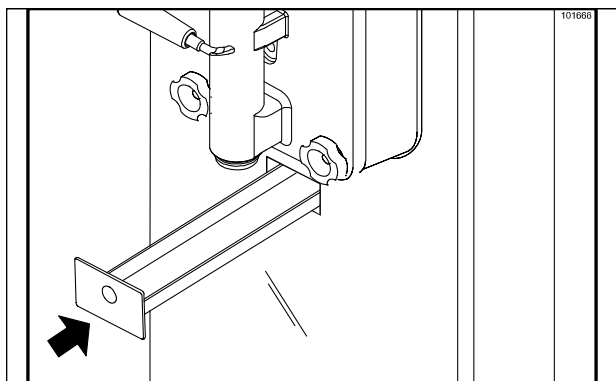

Figure 17

Passez à l'étape 18 à la page 23.

Assemblage de la porte de l'unité de réfrigération - porte à bouchon d'amorçage/à fermeture automatique (option pour modèle 342 seulement)

Note : Le modèle 342 est équipé de deux options de portes : une porte standard sans bouchon d'amorçage ou une porte à fermeture automatique avec un bouchon d'amorçage.

Suivez la marche à suivre d'assemblage appropriée pour votre style de porte. (Pour assembler la porte standard (sans bouchon d'amorçage), allez à la page 17 et effectuez les étapes 8 à 17.)

Étape A - Assemblage de la porte à fermeture automatique

Installez les joints toriques sur la valve de tirage et lubrifiez.

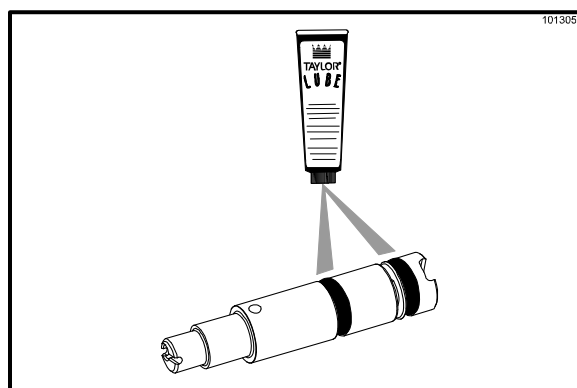

Figure 18

Étape B - Assemblage de la porte à fermeture automatique

Mettez la porte à l'envers. Insérez le ressort.

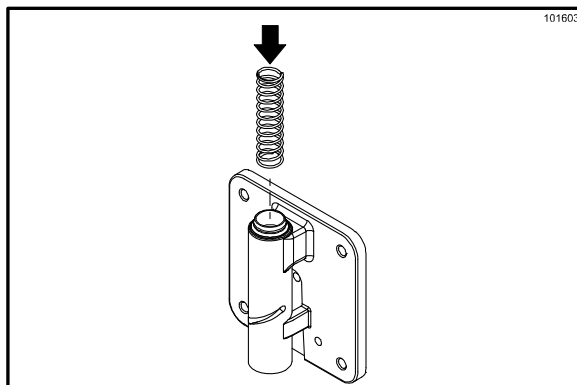

Figure 19

Étape C - Assemblage de la porte à fermeture automatique

Insérez la valve de tirage dans la porte. Alignez le petit orifice de chaque côté de la valve de tirage avec l'encoche située de chaque côté du bec de la porte.

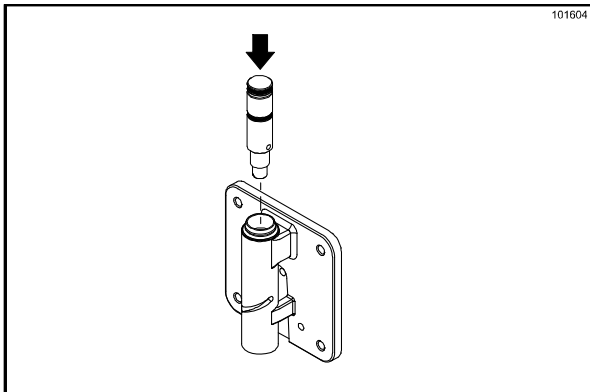

Figure 20

Étape D - Assemblage de la porte à fermeture automatique

Poussez la valve de tirage fermement vers le bas, et centrez l'orifice de la valve de tirage dans la petite fente située sur le côté gauche du bec. Insérez le levier de la valve de tirage dans la fente et dans l'orifice de la valve de tirage.

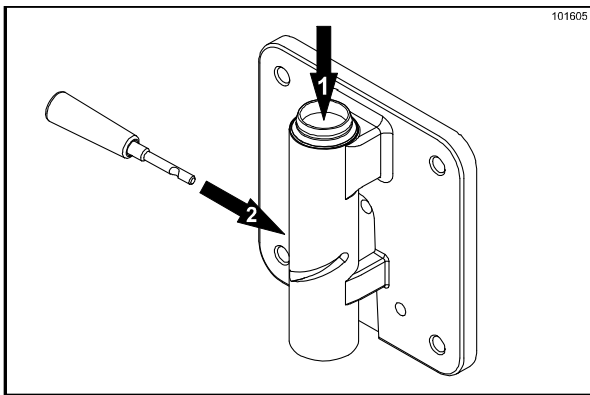

Figure 21

Étape E - Assemblage de la porte à fermeture automatique

Déplacez le levier de tirage en position avant pour permettre l'installation du brise-glace.

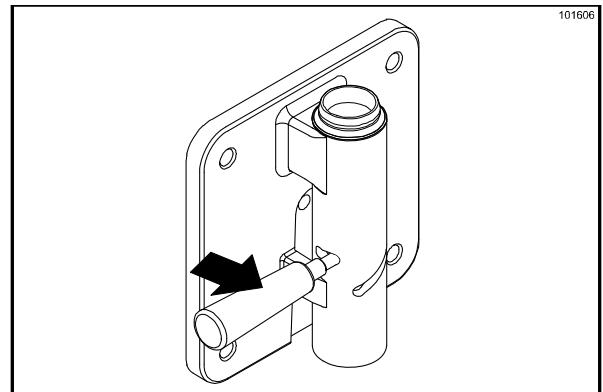

Figure 22

Étape F - Assemblage de la porte à fermeture automatique

Depuis l'arrière de la porte, installez le brise-glace par le bec de la porte et dans la fente située juste au-dessus du joint torique inférieur.

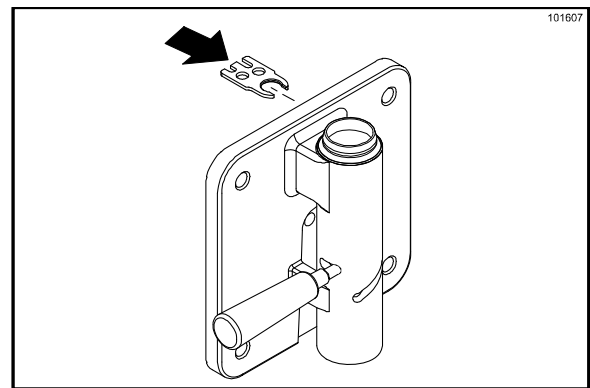

Figure 23

Étape G - Assemblage de la porte à fermeture automatique

Déplacez le levier de tirage en position arrière pour bloquer le brise-glace en place.

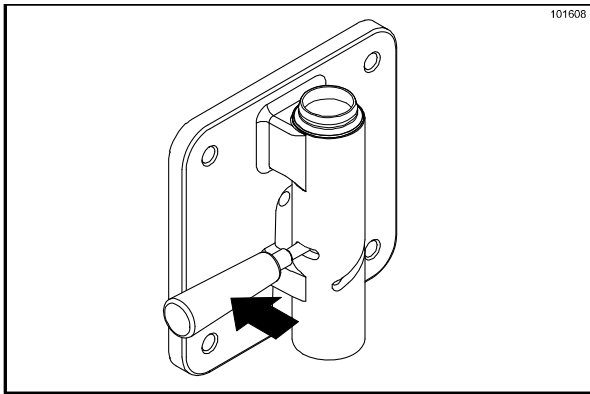

Figure 24

Étape H - Assemblage de la porte à fermeture automatique

Mettez la porte à l'endroit. Retirez la poignée de la valve de tirage. Installez-la de l'autre côté, par la fente plus longue et dans l'orifice de la valve de tirage.

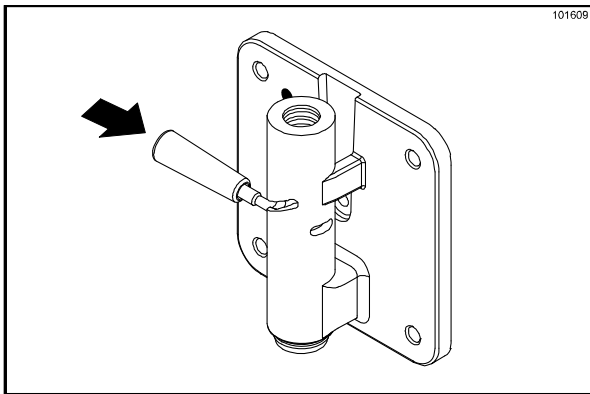

Figure 25

Étape I - Assemblage de la porte à fermeture automatique

Insérez la goupille du levier de la valve. Tournez la goupille et le levier de la valve de tirage jusqu'à ce que la goupille tombe pour se mettre en place.

Note : Lorsque vous tournez le levier de la valve de tirage, il pourra être nécessaire de tirer légèrement vers l'arrière pour permettre à la goupille de se mettre en place.

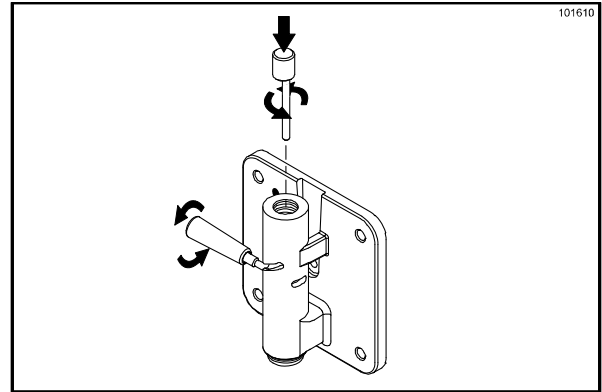

Figure 26

Étape J - Assemblage de la porte à fermeture automatique

Installez le joint torique sur le bouchon d'amorçage et lubrifiez.

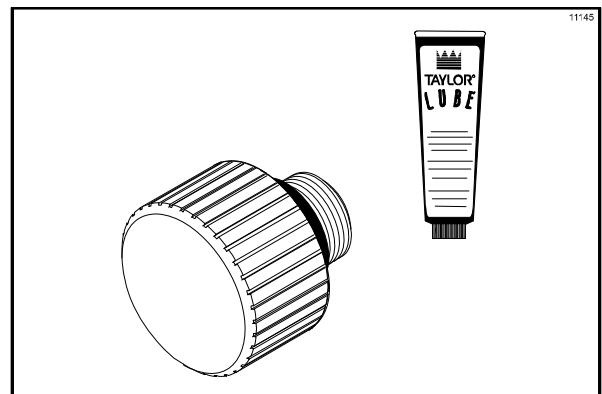

Figure 27

Étape K - Assemblage de la porte à fermeture automatique

Vissez le bouchon d'amorçage à sa place, sur l'avant de la porte.

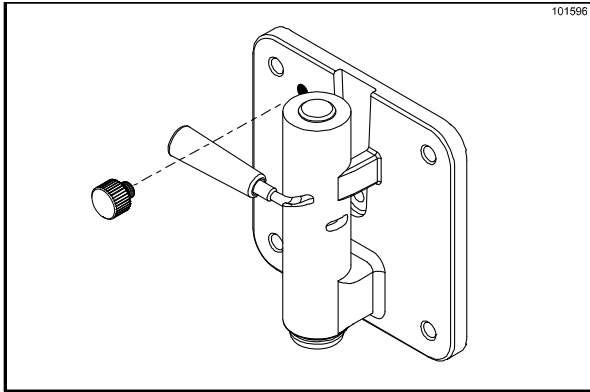

Figure 28

Étape L - Assemblage de la porte à fermeture automatique

Placez le grand joint en caoutchouc dans la rainure située à l'arrière de la porte de l'unité de réfrigération.

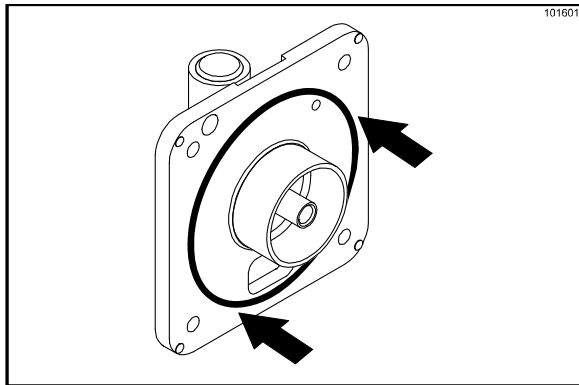

Figure 29

Étape M - Assemblage de la porte à fermeture automatique

Glissez le palier avant en plastique blanc sur le moyeu du palier en vous assurant que l'extrémité à bride du palier repose contre la porte de l'unité de réfrigération. **NE lubrifiez PAS** le joint de la porte ni le palier avant.

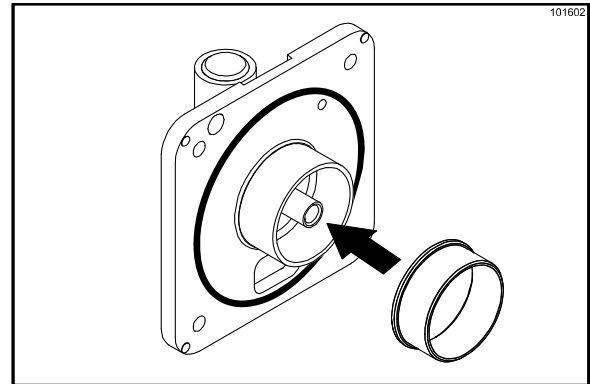

Figure 30

Étape N - Assemblage de la porte à fermeture automatique

Placez la porte de l'unité sur les quatre goujons à l'avant du cylindre de réfrigération et poussez la porte en place. Installez les quatre écrous sur les goujons et serrez uniformément en croisé pour vous assurer que la porte ne bouge pas. **NE serrez PAS** trop les écrous.

Note : Si la porte de l'unité est difficile à mettre en place, placez l'extrémité ouverte du batteur sur la position de 11 heures.

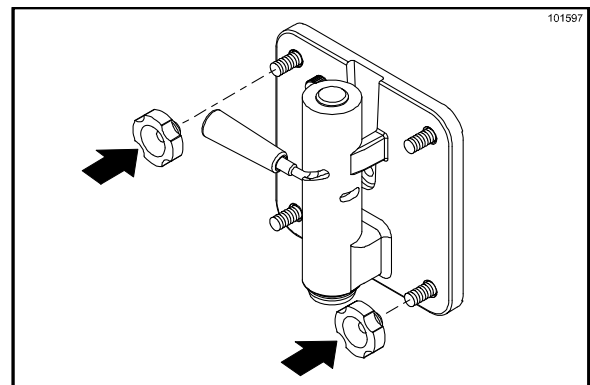

Figure 31

Étape O - Assemblage de la porte à fermeture automatique

Placez le bras de couple en place en l'insérant dans l'orifice situé sur le rotor de couple qui dépasse de la porte. Vérifiez que l'installation est bonne en tournant le rotor de couple dans un sens puis dans l'autre pour s'assurer qu'il bouge librement.

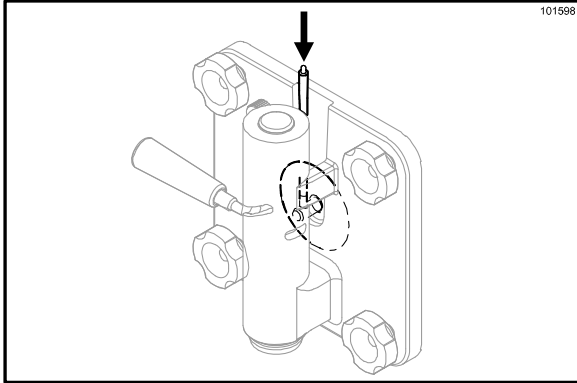

Figure 32

Étape P - Assemblage de la porte à fermeture automatique

Glissez le grand bac d'égouttement dans l'ouverture du panneau avant.

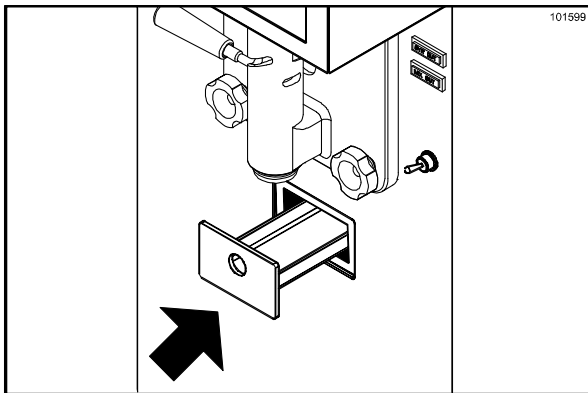

Figure 33

Passez à l'étape 18.

Étape 18

Installez le plateau d'égouttement avant et la grille sous le bec de la porte.

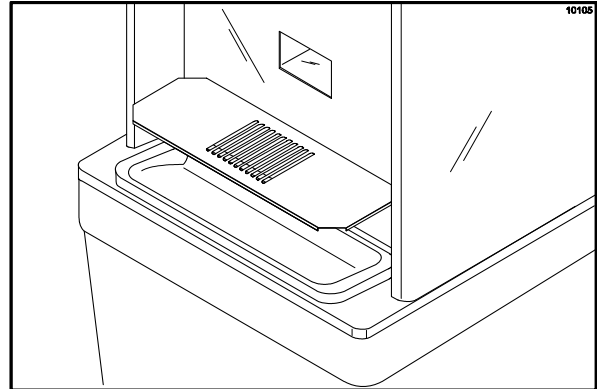

Figure 34

Étape 19

Déposez le joint d'étanchéité de la trémie et le flexible d'alimentation dans le fond de la trémie à mélange.

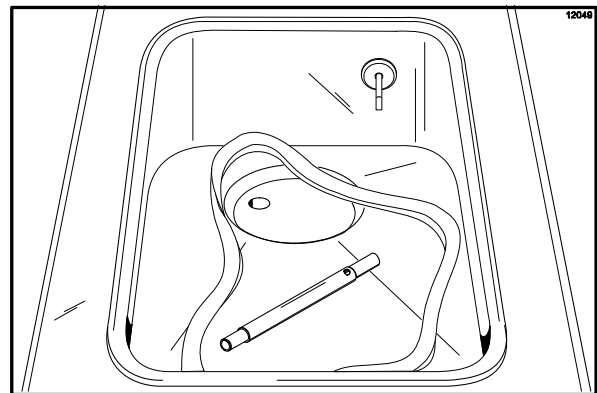

Figure 35

Étape 20
(Support facultatif)

Terminez l'assemblage en plaçant les bouteilles de sirop dans le support à l'avant de l'appareil.

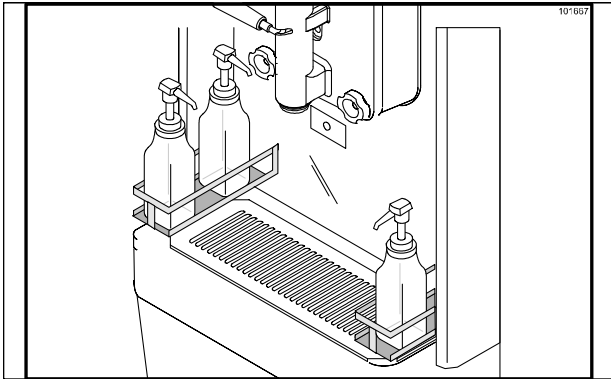

Figure 36

Assainissement

Étape 1

Préparez un seau de 2 gallons 1/2 (9,5 litres) d'une solution de nettoyage/d'assainissement approuvée avec un concentré au chlore actif de 100 - 200 PPM (parties par million).

UTILISEZ DE L'EAU CHAUDE ET SUIVEZ LES INSTRUCTIONS DU FABRICANT.

Étape 2

Versez la solution d'assainissement dans la trémie et laissez-la couler dans le cylindre de réfrigération.

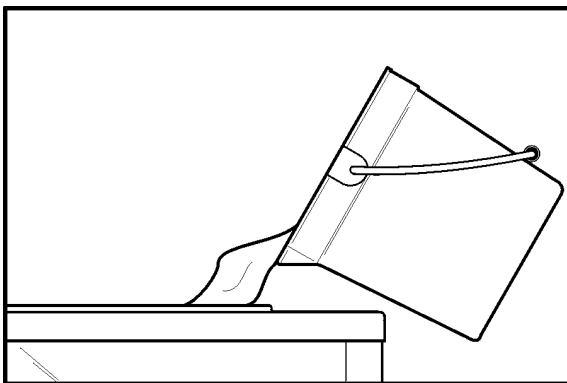

Figure 37

Étape 3

Pendant que la solution coule dans le cylindre de réfrigération, nettoyez à la brosse la trémie à mélange, l'orifice d'admission du mélange, le flexible d'air et la sonde de niveau de mélange.

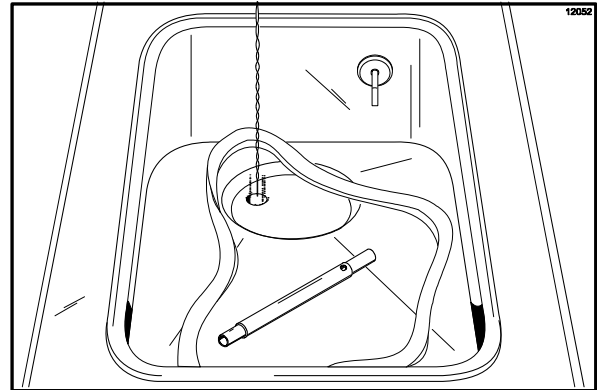

Figure 38

Étape 4

Placez l'interrupteur d'alimentation à la position « LAVAGE ». Cette étape permet de remuer la solution d'assainissement dans le cylindre de réfrigération. Laissez la solution remuer pendant cinq minutes.

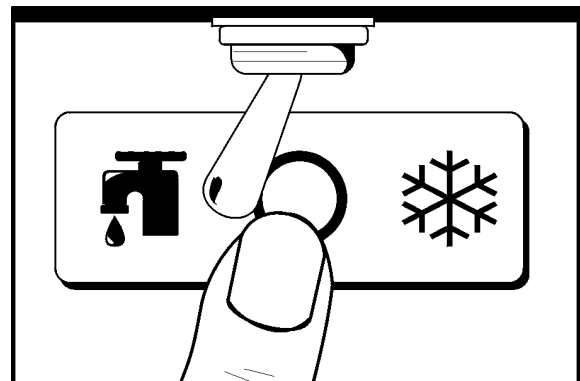

Figure 39

Étape 5

Placez un seau à mélange vide sous le bec de la porte et déplacez le levier de tirage vers la droite. Tirez le reste de la solution d'assainissement. Lorsque l'assainissant cesse de couler du bec de la porte, poussez le levier de tirage vers la gauche et mettez l'interrupteur d'alimentation en position « ARRÊT ».

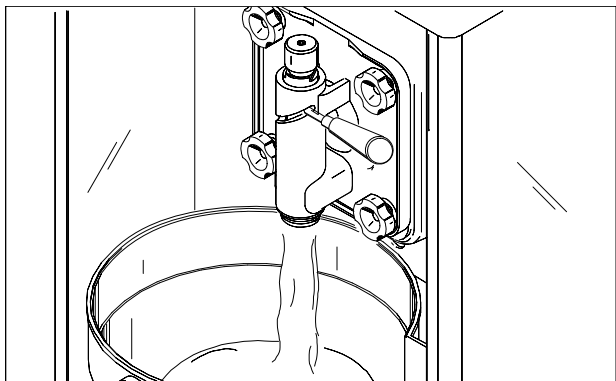

Figure 40

Étape 6

Avec vos mains assainies, placez le joint d'étanchéité de la trémie autour du rebord supérieur de la trémie à mélange. Placez le flexible à air dans le coin de la trémie.

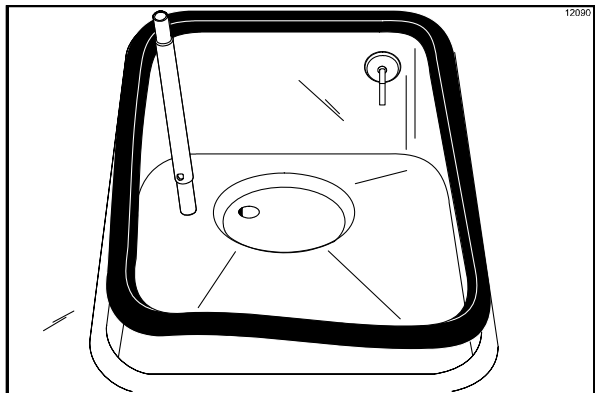

Figure 41

Amorçage

Étape 1

Placez un seau à mélange sous le bec de la porte et déplacez le levier de tirage vers la droite. Remplissez la trémie de produit FRAIS pour boisson glacée et laissez-le couler dans le cylindre de réfrigération. Toute solution d'assainissement qui reste sera ainsi évacuée. Lorsque le mélange coule bien du bec de la porte, déplacez le levier de tirage vers la gauche.

Étape 2

Lorsque le produit pour barbotine ne fait plus de bulles dans le cylindre de réfrigération, installez le flexible à air dans l'orifice d'admission du mélange.

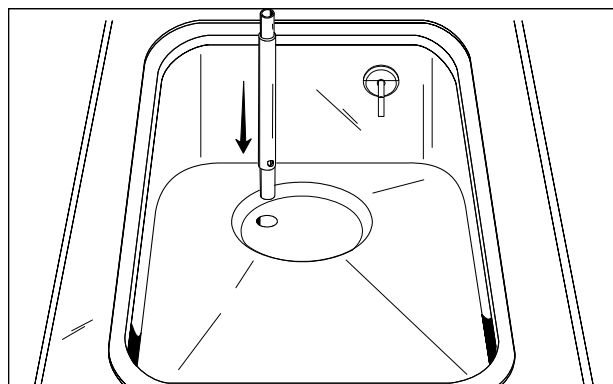

Figure 42

Étape 3

Placez l'interrupteur d'alimentation à la position « AUTOMATIQUE ». À la fin du cycle, le produit aura atteint la bonne consistance pour être servi.

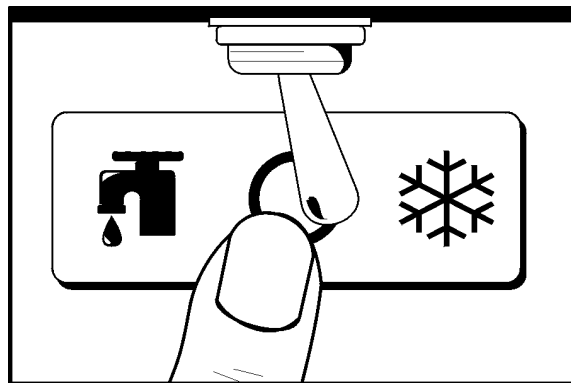

Figure 43

Étape 4

Modèle 342 Porte à fermeture automatique

seulement : Desserrez le bouchon d'amorçage. Quand le produit commence à fuir de l'orifice d'évacuation, serrez le bouchon d'amorçage. Laissez le produit continuer de remplir la trémie à mélange, jusqu'à ce que la sonde de niveau de mélange supérieure soit satisfaite et que le système de remplissage s'arrête de fonctionner.

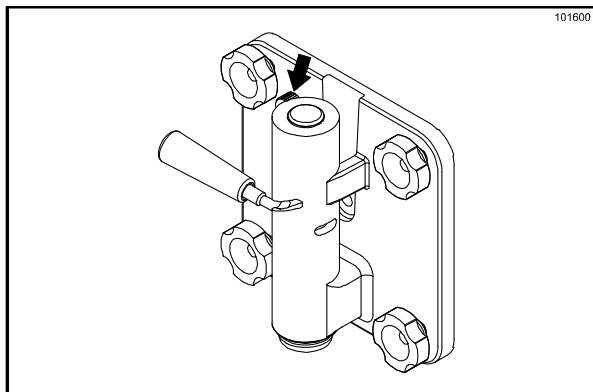

Figure 44

Étape 5

Posez le couvercle sur la trémie.

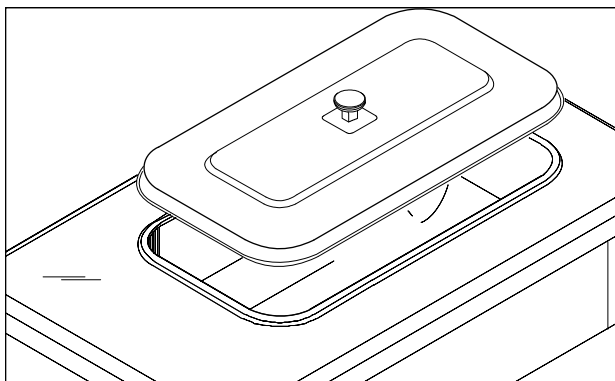

Figure 45

Étape 6

(Support à sirops facultatif)

Pour préparer une boisson glacée rafraîchissante, ajoutez le sirop désiré dans le fond du verre en appuyant sur la pompe de la bouteille de sirop. Déplacez le levier de tirage vers la droite et remplissez le verre; le mélange avec le sirop se fera pendant le remplissage du verre.

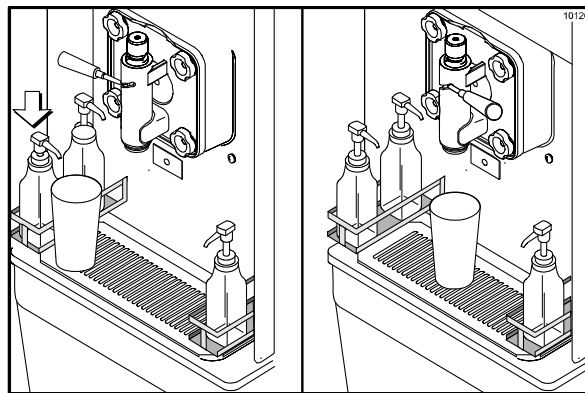

Figure 46

Marche à suivre à la fermeture

Pour démonter les modèles 340, 341 et 342, vous aurez besoin des articles suivants :

- Deux seaux de nettoyage
- Contenant de réutilisation assaini en inox avec couvercle
- Brosses requises (fournies avec l'unité de réfrigération)
- Nettoyant
- Serviettes jetables

Vidange du produit du cylindre de réfrigération

Étape 1

Mettez l'interrupteur d'alimentation en position « ARRÊT » le plus tôt possible avant le nettoyage pour permettre au produit gelé de ramollir et faciliter ainsi le nettoyage.

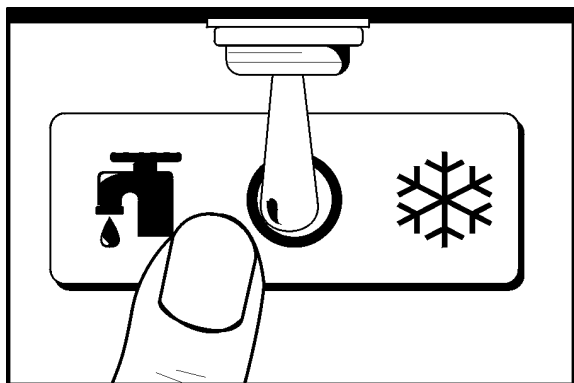

Figure 47

Étape 2

Retirez le couvercle de la trémie, le joint d'étanchéité et le flexible à air et apportez ces pièces à l'évier pour les nettoyer.

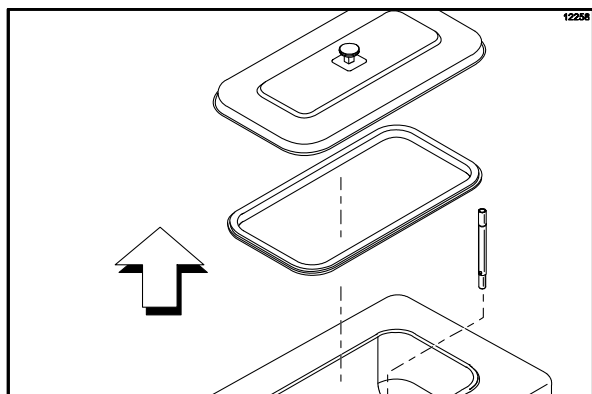

Figure 48

Étape 3

Si les codes de santé locaux autorisent la réutilisation du produit déjà écoulé, placez un contenant assaini en inox approuvé par la NSF sous le bec de la porte. Placez l'interrupteur d'alimentation à la position « LAVAGE » et déplacez le levier de tirage vers la droite. Lorsque le produit cesse de couler du bec de la porte, poussez le levier de tirage vers la gauche et mettez l'interrupteur d'alimentation en position « ARRÊT ». Placez un couvercle assaini sur le contenant de produit déjà écoulé et rangez-le dans la chambre froide.
(**Note** : Pour davantage de renseignements concernant la réutilisation de produit, voir l'article 7 à la page 29.)

Remarque : Si les codes de santé locaux NE PERMETTENT PAS la réutilisation de produit, il faudra jeter le produit. Suivez les instructions de l'étape précédente mais évacuez le produit dans un seau de mélange et jetez le mélange correctement.



**RESPECTEZ TOUJOURS
LES CODES DE SANTÉ LOCAUX.**

Rinçage

Étape 1

Versez deux gallons (7,6 litres) d'eau fraîche et propre dans la trémie à mélange. À l'aide des brosses fournies, récurvez la trémie à mélange, l'orifice d'admission du mélange et la sonde du niveau de mélange.

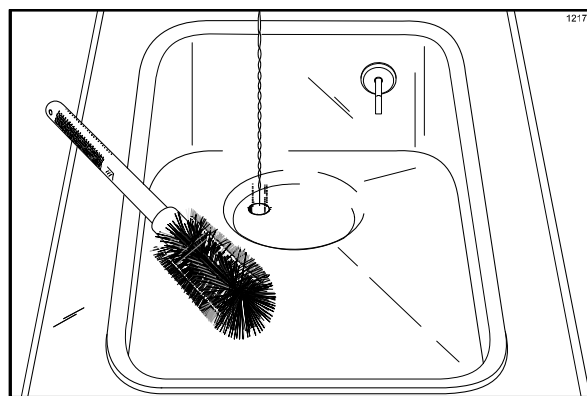

Figure 49

Étape 2

Placez un seau à mélange sous le bec de la porte et mettez l'interrupteur d'alimentation en position « LAVAGE », puis déplacez le levier de tirage vers la droite. Vidangez toute l'eau de rinçage du cylindre de réfrigération. Lorsque l'eau de rinçage cesse de couler du bec de la porte, poussez le levier de tirage vers la gauche et mettez l'interrupteur d'alimentation en position « ARRÊT ».

Répétez cette marche à suivre jusqu'à ce que l'eau de rinçage tirée du cylindre de réfrigération soit **claire**.

Nettoyage

Étape 1

Préparez un seau de 2 gallons 1/2 (9,5 litres) d'une solution de nettoyage/d'assainissement approuvée avec un concentré au chlore actif de 100 - 200 PPM (parties par million).

UTILISEZ DE L'EAU CHAUDE ET SUIVEZ LES INSTRUCTIONS DU FABRICANT.

Étape 2

Versez la solution de nettoyage dans la trémie et laissez-la couler dans le cylindre de réfrigération.

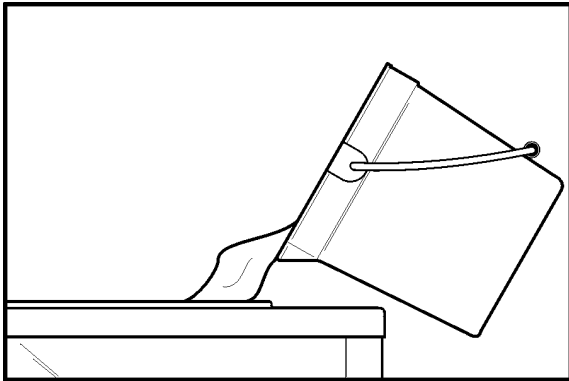

Figure 50

Étape 3

Pendant que la solution coule dans le cylindre de réfrigération, nettoyez à la brosse la trémie à mélange et l'orifice d'admission du mélange.

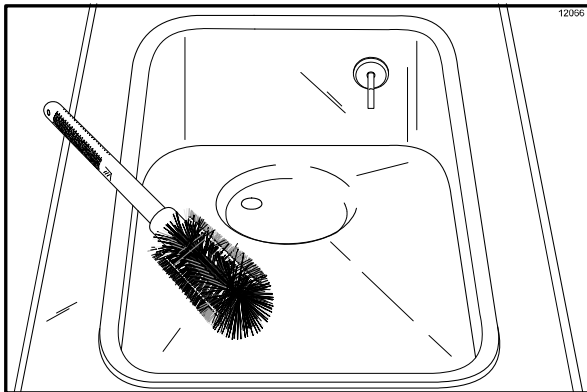

Figure 51

Étape 4

Placez l'interrupteur d'alimentation à la position « LAVAGE ». Cette étape permet de remuer la solution nettoyante dans le cylindre de réfrigération.

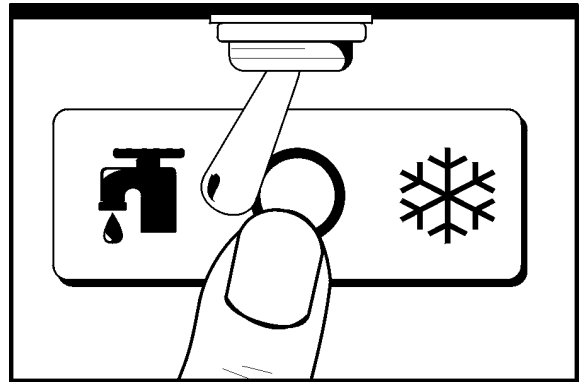

Figure 52

Étape 5

Placez un seau à mélange vide sous le bec de la porte et déplacez le levier de tirage vers la droite. Tirez toute la solution nettoyante. Lorsque la solution cesse de couler du bec de la porte, poussez le levier de tirage vers la gauche et mettez l'interrupteur d'alimentation en position « ARRÊT ».

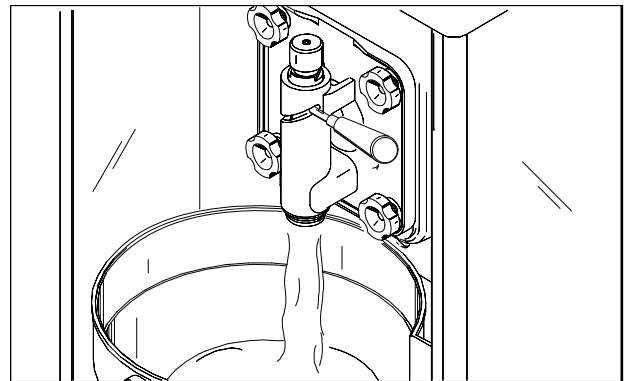

Figure 53

Démontage



ASSUREZ-VOUS QUE L'INTERRUPTEUR D'ALIMENTATION EST EN POSITION « ARRÊT ».

Le non-respect de cette consigne peut causer des blessures par électrocution ou par des pièces mobiles dangereuses.

Étape 1

Retirez le bras de couple, les écrous, la porte de l'unité de réfrigération, le rotor de couple, l'assemblage du batteur, les lames du racleur et l'arbre d'entraînement du cylindre de réfrigération. Apportez les pièces à l'évier pour les nettoyer.

Étape 2

Retirez le plateau d'égouttement avant et la grille et apportez-les à l'évier pour le nettoyage.

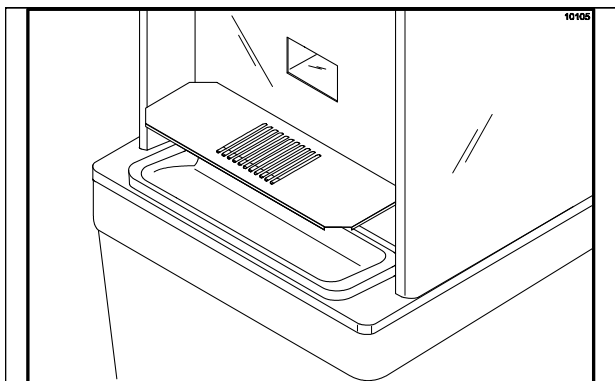

Figure 54

Nettoyage à la brosse

Étape 1

Préparez dans l'évier une solution de nettoyage/d'assainissement avec un concentré au chlore actif de 100 - 200 PPM (parties par million). UTILISEZ DE L'EAU CHAUDE ET SUIVEZ LES INSTRUCTIONS DU FABRICANT.

IMPORTANT : Suivez les instructions de l'étiquette. Une solution trop PUISSANTE peut endommager les pièces, alors qu'une solution trop FAIBLE ne nettoiera pas adéquatement. Assurez-vous que toutes les brosses fournies avec l'unité de réfrigération sont prêtes pour le nettoyage à la brosse.

Étape 2

Retirez le joint torique et le joint de l'arbre d'entraînement.

Remarque : Pour retirer les joints toriques, saisissez-les à l'aide d'une serviette jetable. Appliquez une pression verticale jusqu'à ce que le joint torique sorte de sa rainure. De l'autre main, poussez le haut du joint torique vers l'avant pour le faire rouler hors de sa rainure; il est ainsi plus facile à retirer.

S'il y a plus d'un joint torique à enlever, commencez toujours par le joint torique arrière. Le joint torique pourra ainsi rouler sur les autres joints sans tomber dans les rainures vides.

Étape 3

Retirez le réducteur de débit, le levier de la valve de tirage, la goupille de la valve de tirage, le brise-glace, la valve de tirage, le palier avant, le joint d'étanchéité et *le bouchon d'amorçage (*porte à fermeture automatique seulement) de la porte de l'unité de réfrigération. Retirez les deux joints toriques de la valve de tirage. Retirez le joint torique et le palier guide du rotor de couple.

AVERTISSEMENT : Sur les portes à fermeture automatique, la valve de tirage est sous pression. Poussez la valve de tirage vers le bas tout en retirant le levier de tirage. Une fois que le levier de tirage est enlevé, relâchez doucement la pression appliquée sur la valve de tirage.

Étape 4

Brossez bien toutes les pièces démontées dans la solution nettoyante en vous assurant qu'il n'y a plus de lubrifiant ni de pellicule de mélange. Placez toutes les pièces nettoyées sur une surface propre et sèche pour les laisser sécher à l'air.

Étape 5

Revenez à l'unité de réfrigération avec une petite quantité de solution nettoyante. À l'aide de la brosse noire, nettoyez le ou les paliers du carter arrière, à l'arrière du ou des cylindres de réfrigération.

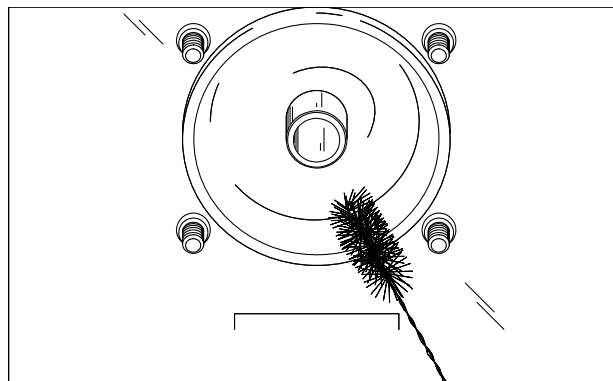

Figure 55

Étape 6

Retirez le bac d'égouttement arrière.

Remarque : Si le bac d'égouttement contient une quantité excessive de mélange, cela peut signifier qu'il faut remplacer le joint torique de l'arbre d'entraînement, le joint d'étanchéité ou les deux ou les lubrifier correctement.

Étape 7

Essuyez toutes les surfaces extérieures de l'unité de réfrigération.

Section 7 Important : Liste de vérification de l'utilisateur

Lors du nettoyage et de l'assainissement



RESPECTEZ TOUJOURS
LES CODES DE SANTÉ LOCAUX.

Les calendriers de nettoyage et d'assainissement sont régis par les agences de réglementation provinciales et locales et doivent être respectés. Les points de vérification suivants sont importants lors des tâches de nettoyage et d'assainissement.

NOUS RECOMMANDONS UN NETTOYAGE ET UN ASSAINISSEMENT QUOTIDIENS.

Dépannage concernant le nombre de bactéries

- 1. Nettoyez et assainissez complètement l'appareil régulièrement, en incluant un démontage et un nettoyage à la brosse complets.
- 2. Utilisez toutes les brosses fournies pour un nettoyage efficace. Ces brosses sont spécialement conçues pour atteindre tous les endroits où passe le mélange.
- 3. Utilisez la brosse à poils blancs pour nettoyer l'orifice d'admission du mélange, qui va de la trémie de mélange jusqu'à l'arrière du cylindre de réfrigération.
- 4. Utilisez la brosse à poils noirs pour bien nettoyer le palier du carter arrière situé à l'arrière du cylindre de réfrigération. Assurez-vous que la brosse soit couverte d'une quantité abondante de solution nettoyante.
- 5. Préparez correctement les solutions de nettoyage et d'assainissement. Lisez attentivement les instructions des étiquettes et respectez-les. Une solution trop forte peut endommager les pièces et une solution trop faible ne nettoiera ni n'assainira pas correctement.
- 6. À l'aide d'un tournevis et d'un linge, nettoyez tout lubrifiant ou dépôt de mélange sur le palier arrière et la douille femelle carrée de l'arbre.
- 7. SI LES CODES DE SANTÉ LOCAUX AUTORISENT LA RÉUTILISATION DU PRODUIT DÉJÀ ÉCOULÉ, assurez-vous que le produit à réutiliser est conservé dans un contenant assaini en acier inoxydable couvert approuvé par la NSF et qu'il est utilisé le lendemain. N'amorcez PAS l'appareil avec le

produit à réutiliser. Lors de la réutilisation du produit, écumez et jetez la mousse, puis mélangez le produit à réutiliser avec du mélange frais, à un taux de 50/50, au cours de l'utilisation de la journée.

Vérifications d'entretien régulier

- 1. Retournez les lames du racleur pour permettre aux deux tranchants de s'user uniformément. Ils pourront ainsi s'auto-affûter et la congélation demeurera rapide et efficace.
- 2. Remplacez les lames du racleur entaillées ou endommagées.
- 3. Avant d'installer le batteur, assurez-vous que les lames du racleur sont bien fixées aux goupilles du batteur.
- 4. Jetez les joints toriques et autres joints usés, déchirés ou lâches et remplacez-les par de nouveaux joints.
- 5. Respectez toute la marche à suivre de lubrification, comme le décrit la section « Assemblage ».
- 6. Vérifiez que le palier du carter arrière ne présente aucun signe d'usure (excès de fuites de mélange dans le bac d'égouttement arrière) et assurez-vous qu'il est nettoyé correctement.
- 7. Vérifiez que le ou les condenseurs ne comportent pas d'accumulation de poussière ou de peluches. Un condenseur sale réduira l'efficacité et la capacité de l'appareil. Les condenseurs doivent être nettoyés **une fois par mois**, avec une brosse souple. N'utilisez **jamais** de tournevis ou un autre outil en métal pour nettoyer les ailettes.
Note : Pour les appareils équipés d'un filtre à air, il sera nécessaire de nettoyer les filtres à l'aspirateur tous les mois.
- 8. Sur les unités refroidies à l'eau, vérifiez les conduites d'eau pour y détecter les plis ou les fuites. Des plis peuvent se former lorsqu'on déplace l'appareil pour le nettoyage et l'entretien. Les conduites d'eau endommagées ou fissurées doivent être remplacées uniquement par un technicien autorisé de Taylor.



Attention : Débranchez toujours l'alimentation électrique avant de nettoyer le condenseur. Le non-respect de cette consigne peut causer une électrocution.

Entreposage hivernal

En cas de fermeture pour l'hiver, il est important de protéger l'unité de réfrigération en prenant certaines précautions, tout particulièrement dans le cas où le bâtiment est exposé au gel.

Débranchez l'unité de réfrigération de l'alimentation principale en électricité pour éviter tout dommage électrique potentiel.

Pour les appareils refroidis à l'eau, débranchez l'alimentation en eau. Relâchez la pression sur le ressort dans la valve d'eau. Utilisez la pression d'air du côté de la sortie pour évacuer toute l'eau qui pourrait rester dans le condenseur. **Cela est extrêmement important.** Le non-respect de cette marche à suivre peut causer de graves et coûteux dommages au système de réfrigération.

Votre distributeur Taylor peut le faire pour vous.

Emballez les pièces amovibles de l'unité de réfrigération, telles que le batteur, les lames, l'arbre d'entraînement et la porte de l'unité de réfrigération, et rangez-les dans un endroit sûr et sec. Protégez les pièces en caoutchouc et les joints d'étanchéité en les enveloppant dans un papier résistant à l'humidité. Toutes les pièces doivent être nettoyées à fond pour éliminer les dépôts de mélange séché ou de lubrifiant qui pourraient attirer les souris ou autres vermines.

PROBLÈME	CAUSE PROBABLE	SOLUTION	Page de référence
1. Aucun produit ne coule lorsque la valve de tirage est ouverte.	a. Mauvais mélange du produit	a. Suivre attentivement les instructions de mélange du produit	--
	b. Le niveau de mélange est bas.	b. Ajouter du mélange dans la trémie de mélange	14
	c. Le bras de couple n'est pas installé.	c. Installer le bras de couple	
	d. Le rotor de couple est tordu ou mal installé.	d. Remplacer le rotor tordu ou suivre les instructions d'assemblage	16
2. Le produit est trop liquide.	a. Mauvais mélange du produit	a. Suivre attentivement les instructions de mélange du produit	--
	b. Lames du racleur manquantes ou mal installées	b. Remplacer ou installer les lames du racleur correctement	15
	c. Le bouton de contrôle de la consistance doit être ajusté.	c. Ajuster en conséquence	14
	d. Le rotor de couple est coincé, laissant le bras de couple à la position « FROID ». Donc, le compresseur ne fonctionnera pas. (À l'extrême droite)	d. Dégager le rotor de couple	--
3. Le produit est trop épais.	a. Le rotor de couple est coincé, laissant le bras de couple à la position « CHAUD ». Donc, le compresseur fonctionne continuellement. (À l'extrême gauche)	a. Dégager le rotor de couple	--
	b. Le bras de couple est tordu ou manquant.	b. Installer ou remplacer le bras de couple	19
	c. Le bouton de contrôle de la consistance doit être ajusté.	c. Ajuster en conséquence	14
	d. Mauvais mélange du produit	d. Suivre attentivement les instructions de mélange du produit	--
	e. Il n'y a pas assez de produit dans le cylindre de réfrigération.	e. Garder la trémie de mélange bien remplie	14

PROBLÈME	CAUSE PROBABLE	SOLUTION	Page de référence
4. Les parois du cylindre de réfrigération sont rayées.	<ul style="list-style-type: none"> a. Goupilles du batteur cassées. b. Le palier est désaligné. c. Le batteur est tordu. d. Le palier avant est manquant. 	<ul style="list-style-type: none"> a. Réparer ou remplacer l'assemblage du batteur b. Contacter un technicien de service. c. Réparer ou remplacer l'assemblage du batteur d. Remplacer ou installer le palier avant 	<ul style="list-style-type: none"> -- -- -- 18
5. Incapable de retirer l'arbre d'entraînement	<ul style="list-style-type: none"> a. Il y a du lubrifiant sur l'extrémité carrée de l'arbre d'entraînement. b. Les coins de l'arbre d'entraînement ou le couple d'entraînement sont tordus. 	<ul style="list-style-type: none"> a. Ne pas lubrifier le bout carré. Appeler un technicien de service b. Remplacer l'arbre d'entraînement ou le couple d'entraînement 	<ul style="list-style-type: none"> 15 --
6. Il y a une fuite excessive de mélange dans le bac d'égouttement arrière.	<ul style="list-style-type: none"> a. La lubrification du joint torique ou du joint de l'arbre d'entraînement est incorrecte. b. Joint torique ou joint de l'arbre d'entraînement manquant ou abîmé c. Le palier du carter arrière est usé. 	<ul style="list-style-type: none"> a. Utiliser un lubrifiant alimentaire approuvé (par exemple : lubrifiant Taylor) et respecter la marche à suivre de lubrification b. Remplacer tous les 3 mois c. Appeler un technicien de service pour le faire changer 	<ul style="list-style-type: none"> 15 15 / 34 --
7. L'unité de réfrigération ne fonctionne pas en position « AUTO ».	<ul style="list-style-type: none"> a. L'unité est débranchée. b. Le moteur du batteur a déclenché le dispositif d'arrêt. c. Le disjoncteur est déclenché ou le fusible est brûlé. 	<ul style="list-style-type: none"> a. Brancher le cordon dans la prise murale b. Placer l'interrupteur d'alimentation en position « ARRÊT ». Laisser le moteur refroidir et reprendre l'utilisation normale. Communiquer avec le technicien de service si le problème persiste c. Réinitialiser le disjoncteur ou remplacer le fusible 	<ul style="list-style-type: none"> -- -- --
8. L'unité ne refroidit pas le produit à la position « AUTO ».	<ul style="list-style-type: none"> a. Le rotor de couple est coincé, laissant le bras de couple à la position « FROID ». Donc, le compresseur ne fonctionnera pas. (À l'extrême droite) b. Le bras de couple est tordu. c. Les condenseurs sont sales. 	<ul style="list-style-type: none"> a. Dégager le rotor de couple b. Remplacer le bras de couple c. Nettoyer régulièrement les condenseurs 	<ul style="list-style-type: none"> -- 19 29

PROBLÈME	CAUSE PROBABLE	SOLUTION	Page de référence
9. Le palier guide est manquant.	a. Le palier guide est coincé dans l'arbre d'entraînement.	a. Retirer le palier guide de l'orifice de l'arbre d'entraînement	--
10. Le bec de la porte fuit de façon excessive.	a. La lubrification des joints toriques de la valve de tirage est inappropriée.	a. Utiliser un lubrifiant alimentaire approuvé (par exemple : lubrifiant Taylor) et respecter la marche à suivre de lubrification	17
	b. Le joint torique de la valve de tirage est endommagé ou manquant.	b. Remplacer les joints toriques tous les 3 mois	34
11. La porte ne se positionne pas facilement.	a. L'assemblage du batteur est mal placé.	a. L'extrémité ouverte de l'assemblage du batteur doit se trouver à la position 11 heures.	18

Section 9 Calendrier de remplacement des pièces

DESCRIPTION DES PIÈCES	TOUS LES 3 MOIS	TOUS LES 6 MOIS	TOUS LES ANS	Nbre
Joint torique de l'arbre d'entraînement	X			1*
Joint d'arbre d'entraînement	X			1*
Lame du racleur	Inspecter et remplacer au besoin	minimum		2*
Joint torique du rotor de couple	X			1*
Palier guide	X			1*
Joint d'étanchéité de la porte de l'unité de réfrigération	X			1*
Palier avant	X			1*
Joint torique de la valve de tirage	X			2*
Brosse à poils noirs 1 x 2 po		Inspecter et remplacer au besoin	minimum	1
Brosse à double extrémité		Inspecter et remplacer au besoin	minimum	1
Brosse à poils blancs 1 x 2 po		Inspecter et remplacer au besoin	minimum	1
Brosse à poils blancs 3 x 7 po		Inspecter et remplacer au besoin	minimum	1

*Doublez le nombre pour le modèle 342.

Section 10

Garantie limitée sur l'équipement

GARANTIE LIMITÉE DE TAYLOR COMPANY SUR LES UNITÉS DE RÉFRIGÉRATION

Taylor Company, a le plaisir de fournir cette garantie limitée sur les unités de réfrigération de marque Taylor neuves (le « Produit ») vendues par Taylor sur tout le marché, à l'acheteur original uniquement.

GARANTIE LIMITÉE

Taylor garantit le Produit contre toute défaillance due à une déficience du matériel ou de la fabrication dans le cadre d'une utilisation et d'un entretien normaux, comme suit. Toutes les périodes de garantie débutent à la date de l'installation originale du Produit. En cas de défaillance d'une pièce due à une déficience pendant la période de garantie applicable, Taylor, par l'intermédiaire d'un distributeur ou d'une agence de service autorisés de Taylor, fournira gratuitement une Pièce neuve ou réusinée, selon son choix, en remplacement de la pièce déficiente ayant causé la défaillance. À moins d'indication du contraire dans le présent document, ceci représente les obligations exclusives de Taylor dans le cadre de cette garantie limitée, en cas de défaillance d'un Produit. Cette garantie limitée est soumise à toutes les dispositions, conditions, limitations et exclusions énumérées ci-dessous et au dos (le cas échéant) de ce document.

Produit	Pièce	Période de garantie limitée
Crème glacée	Carter isolé	Cinq (5) ans
Yogourt glacé	Compresseur de réfrigération	Cinq (5) ans
Shakes	(à l'exception de la valve de service)	
Smoothies	Moteurs de batteurs	Deux (2) ans
Boisson réfrigérées	Engrenage d'entraînement de batteur	Deux (2) ans
Desserts en série	Cartes de circuit imprimé et contrôles Softech, à partir du numéro de série H8024200	Deux (2) ans
	Pièces non incluses dans ce tableau ou exclues ci-dessous	Un (1) an

CONDITIONS DE LA GARANTIE LIMITÉE

1. S'il n'est pas possible de vérifier la date d'installation originale du Produit, la période de la garantie limitée commence alors quatre-vingt-dix (90) jours après la date de fabrication du Produit (selon ce qui est indiqué sur le numéro de série du Produit). Une preuve d'achat pourra être exigée au moment du service.
2. Cette garantie limitée est uniquement valide si le Produit a été installé et tout le travail d'entretien requis sur le Produit effectué par un distributeur ou agent de service autorisé de Taylor et si des pièces Taylor neuves et authentiques ont été utilisées.
3. L'installation, l'utilisation, l'entretien et la maintenance doivent être normaux et conformes à toutes les consignes contenues dans le manuel de l'utilisateur de Taylor.
4. Les pièces défectueuses doivent être renvoyées au distributeur ou à l'agent de service autorisé de Taylor pour remboursement.
5. L'utilisation de tout fluide frigorigène autre que celui spécifié sur l'étiquette de données du Produit annulera cette garantie limitée.

EXCEPTIONS À LA GARANTIE LIMITÉE

Cette garantie limitée ne couvre **pas** :

1. La main d'œuvre ou autres coûts encourus dans le cadre du diagnostic, de la réparation, de la dépose, de l'installation, de l'envoi, de l'entretien ou de la manutention de pièces défectueuses, de pièces de rechange ou de nouveaux Produits.
2. L'entretien, le nettoyage et la lubrification normaux, selon ce qui est décrit dans le manuel de l'utilisateur de Taylor, y compris le nettoyage des condenseurs.
3. Le remplacement des articles d'usure considérés comme pièces de classe « 000 » dans le manuel de l'utilisateur de Taylor.

4. Les tuyaux externes, les fournitures électriques, et la mise à la terre de la machine.
5. Les pièces non fournies ou non désignées par Taylor ou les dommages résultant de leur utilisation.
6. Les allers et retours et les temps d'attente dus au fait qu'un technicien de service a été empêché de commencer le travail de service couvert par la garantie promptement, à son arrivée.
7. Les défaillances, dommages ou réparations dus à une installation défectueuse, à une application fautive, à un abus, à l'absence d'entretien ou à un entretien inapproprié, à des modifications non autorisées ou à une utilisation inappropriée, selon ce qui est indiqué dans le manuel de l'utilisateur de Taylor, y compris mais sans s'y limiter, le manquement à utiliser les bonnes techniques, les bons outils et les fournitures de nettoyage approuvées pour le montage et le nettoyage.
8. Les défaillances, dommages ou réparations dus au vol, au vandalisme, au vent, à la pluie, aux inondations, aux crues, à l'eau, aux orages, aux tremblements de terre ou à toute autre catastrophe naturelle, incendie, environnements corrosifs, infestation par insectes ou rongeurs ou autres sinistre, accident ou cas de force majeure échappant au contrôle de Taylor ; l'utilisation de la machine sans respect des spécifications d'alimentation en eau ou en électricité du Produit, en excès ou en manque ; ou les composants réparés ou modifiés de telle manière que, selon l'avis du Fabricant, la performance, l'usure normale ou la détérioration en ont été affectées négativement.
9. Tout produit acheté sur Internet.
10. Les défaillances de démarrage dues à des problèmes de tension, de fusibles ayant sauté, de disjoncteurs ouverts, ou de dommages dus aux insuffisances ou à une interruption du service électrique.
11. Les coûts en carburant ou en électricité ou les augmentations des coûts du carburant ou de l'électricité, pour quelque raison que ce soit.
12. Les dommages résultant de l'utilisation de tout fluide frigorigène autre que celui spécifié sur l'étiquette signalétique du Produit annuleront cette garantie limitée.
13. Tout coût de remplacement, de remplissage ou de dépose du fluide frigorigène, y compris le coût du fluide frigorigène.
14. **TOUT DOMMAGE MATÉRIEL OU COMMERCIAL PARTICULIER, INDIRECT OU CONSÉCUTIF DE QUELQUE NATURE QUE CE SOIT.** Certaines juridictions n'autorisent pas l'exclusion des dommages consécutifs ou indirects ; il est donc possible que cette limitation ne s'applique pas à votre situation.

Cette garantie limitée vous octroie des droits juridiques spécifiques ; il est possible que vous ayez également d'autres droits qui varient d'une juridiction à l'autre.

LIMITATION DE LA GARANTIE

CETTE GARANTIE LIMITÉE EST EXCLUSIVE ET SE SUBSTITUE À TOUTE AUTRE GARANTIE, CONDITION ET/OU VOIE DE DROIT, Y COMPRIS TOUTE GARANTIE OU CONDITION IMPLICITE DE QUALITÉ MARCHANDE OU D'APTITUDE À UN OBJET SPÉCIFIQUE. LE SEUL RECOURS DU PROPRIÉTAIRE ORIGINAL EN CE QUI CONCERNE TOUT PRODUIT SERA LA RÉPARATION OU LE REMPLACEMENT DES COMPOSANTS DÉFECTUEUX, SELON LES MODALITÉS DE CETTE GARANTIE LIMITÉE. TOUS LES DROITS À DES DOMMAGES IMMATÉRIELS OU ACCESSOIRES (Y COMPRIS LES RÉCLAMATIONS POUR PERTES DE GAINS, PERTES DE PROFITS, PERTES DE PRODUITS, ENDOMMAGEMENT DE BIENS OU DÉPENSES EN SERVICE) SONT EXPRESSÉMENT EXCLUS. LES GARANTIES EXPLICITES DÉFINIES DANS LE CADRE DE CETTE GARANTIE LIMITÉE NE POURRONT ÊTRE NI MODIFIÉES, NI ÉLARGIES, NI CHANGÉES PAR QUELQUE DISTRIBUTEUR, CONCESSIONNAIRE OU AUTRE PERSONNE QUE CE SOIT.

RECOURS JURIDIQUES

Le propriétaire **est tenu** d'informer Taylor par écrit, par courrier recommandé ou enregistré envoyé à l'adresse suivante, de tout défaut ou toute plainte concernant le Produit en indiquant le défaut ou la plainte, ainsi qu'une requête spécifique de réparation, remplacement ou autre correction du Produit dans le cadre de la garantie ; ce courrier devra être envoyé au moins trente (30) jours avant tout recours en justice.

Taylor Company
750 N. Blackhawk Blvd.
Rockton, IL 61072, États-Unis

Section 11 Garantie limitée sur les pièces

GARANTIE LIMITÉE DE TAYLOR COMPANY SUR LES PIÈCES AUTHENTIQUES DE TAYLOR

Taylor Company, a le plaisir de fournir cette garantie limitée sur les composants et les pièces de remplacement neufs et authentiques (les « Pièces ») vendus par Taylor sur tout le marché, à l'acheteur original uniquement.

GARANTIE LIMITÉE

Taylor garantit les Pièces contre toute défaillance due à une déficience du matériel ou de la fabrication, dans le cadre d'une utilisation et d'un entretien normaux, comme suit. Toutes les périodes de garantie commencent à la date d'installation originale de la Pièce sur l'unité Taylor. En cas de défaillance d'une Pièce due à une déficience pendant la période de garantie applicable, Taylor, par l'intermédiaire d'un distributeur ou d'une agence de service autorisés de Taylor, fournira gratuitement une Pièce neuve ou réusinée, selon son choix, en remplacement de la Pièce défectueuse ayant causé la défaillance. À moins d'indication du contraire dans le présent document, ceci représente les obligations exclusives de Taylor dans le cadre de cette garantie limitée, en cas de défaillance d'une Pièce. Cette garantie limitée est soumise à toutes les dispositions, conditions, limitations et exclusions énumérées ci-dessous et au dos (le cas échéant) de ce document.

Pièce ou code de classe de garantie de la Pièce	Période de garantie limitée
Pièces de classe 103 ¹	Trois (3) mois
Pièces de classe 212 ²	Douze (12) mois
Pièces de classe 512	Douze (12) mois
Pièces de classe 000	Aucune garantie
Pièce Taylor N° 072454 (moteur-24VCC *C832/C842*)	Quatre (4) ans

CONDITIONS DE LA GARANTIE LIMITÉE

1. S'il n'est pas possible de vérifier autrement la date d'installation originale de la Pièce, une preuve d'achat pourra être exigée au moment du service.
2. Cette garantie limitée est uniquement valide si la Pièce est installée et tout le travail d'entretien requis en lien avec la Pièce effectué par un distributeur ou agent de service autorisé de Taylor.
3. La garantie limitée concerne uniquement les Pièces étant toujours utilisées par leur propriétaire original sur le lieu d'installation original et contenues dans l'unité d'installation originale.
4. L'installation, l'utilisation, l'entretien et la maintenance doivent être normaux et conformes à toutes les consignes contenues dans le manuel de l'utilisateur de Taylor.
5. Les Pièces défectueuses doivent être renvoyées au distributeur ou à l'agent de service autorisé de Taylor pour remboursement.
6. Cette garantie n'a pas pour objet de réduire la durée de toute période de garantie fournie conformément à une garantie limitée de Taylor séparée sur un équipement de réfrigération ou un gril.
7. L'utilisation de tout fluide frigorigène autre que celui spécifié pour l'unité dans laquelle la Pièce est installée annulera cette garantie limitée.

^{1,2} À l'exception de la pièce Taylor N° 032129SER2 (compresseur d'air 230V SERV) et de la pièce Taylor N° 075506SER1 (compresseur d'air 115V 60HZ) dont la période de garantie limitée est de douze (12) mois si elles sont utilisées dans une unité de réfrigération Taylor et de deux (2) ans si elles sont utilisées dans un gril Taylor.

EXCEPTIONS À LA GARANTIE LIMITÉE

Cette garantie limitée ne concerne **pas** :

1. La main d'œuvre ou autres coûts encourus dans le cadre du diagnostic, de la réparation, de la dépose, de l'installation, de l'envoi, du service ou de la manutention de Pièces défectueuses, de Pièces de rechange ou de nouvelles Pièces.
2. L'entretien, le nettoyage et la lubrification normaux, selon ce qui est décrit dans le manuel de l'utilisateur de Taylor, y compris le nettoyage des condenseurs et de l'accumulation de carbone et de graisse.
3. L'entretien obligatoire, que ce soit le nettoyage ou les réparations d'ordre général, pour remettre les surfaces de cuisson, dont la plaque supérieure et la plaque inférieure, en état de fonctionnement afin d'obtenir une cuisson adéquate ou de permettre le montage adéquat des feuilles de protection et des attaches suite à une accumulation de graisse sur les surfaces de cuisson, dont, entre autres, les plaques inférieures et supérieures, les côtés de la gaine et le haut de la gaine.
4. Le remplacement des surfaces de cuisson, dont la plaque supérieure et la plaque inférieure, pour des raisons de piqures ou de corrosion (ou, dans le cas de la plaque supérieure, de perte de revêtement) résultant de dommages causés par le choc des spatules ou autres petits ustensiles utilisés pendant le processus de cuisson ou du fait de l'utilisation d'agents et de matériaux ou processus de nettoyage non approuvés de Taylor.
5. Le remplacement des articles d'usure désignés comme pièces de classe « 000 » dans le manuel de l'utilisateur de Taylor, ainsi que de toute feuille antiadhésive et attache utilisées pour le montage de la plaque supérieure du Produit.
6. Les tuyaux externes, les fournitures électriques, et la mise à la terre de la machine.
7. Les pièces non fournies et non désignées par Taylor ou les dommages résultant de leur utilisation.
8. Les allers et retours et les temps d'attente dus au fait qu'un technicien de service a été empêché de commencer le travail de service couvert par la garantie promptement, à son arrivée.
9. Les défaillances, dommages ou réparations dus à une installation défectueuse, à une application fautive, à un abus, à l'absence d'entretien ou à un entretien inapproprié, à des modifications non autorisées ou à une utilisation ou un usage inappropriés, selon ce qui est indiqué dans le manuel de l'utilisateur de Taylor, y compris mais sans s'y limiter, le manquement à utiliser les bonnes techniques, les bons outils et les fournitures de nettoyage approuvées pour le montage et le nettoyage.
10. Les défaillances, dommages ou réparations dus au vol, au vandalisme, au vent, à la pluie, aux inondations, aux crues, à l'eau, aux orages, aux tremblements de terre ou à toute autre catastrophe naturelle, incendie, environnements corrosifs, infestation par insectes ou par rongeurs ou autres sinistre, accident ou cas de force majeure échappant au contrôle de Taylor ; l'utilisation de l'unité dans laquelle une pièce est installée sans respect des spécifications d'alimentation en gaz, en eau ou en électricité, en excès ou en manque ; ou les Pièces ou unités dans lesquelles elles sont installées qui sont réparées ou modifiées de telle manière que, selon l'avis de Taylor, la performance, l'usure normale ou la détérioration en a été affectée négativement.
11. Toute Pièce achetée sur Internet.
12. Les défaillances de démarrage dues à des problèmes de tension, de fusibles ayant sauté, de disjoncteurs ouverts, ou de dommages dus aux insuffisances ou à une interruption du service électrique.
13. Les coûts en électricité, en gaz ou autre combustible ou les augmentations des coûts du combustible ou de l'électricité, pour quelque raison que ce soit.
14. Les dommages résultant de l'utilisation de tout fluide frigorigène autre que celui spécifié pour l'unité dans laquelle la Pièce est installée annuleront cette garantie limitée.
15. Tout coût de remplacement, de remplissage ou de dépose du fluide frigorigène, y compris le coût du fluide frigorigène.
16. **TOUT DOMMAGE MATÉRIEL OU COMMERCIAL PARTICULIER, INDIRECT OU CONSÉCUTIF DE QUELQUE NATURE QUE CE SOIT.** Certaines juridictions n'autorisent pas l'exclusion des dommages consécutifs ou indirects ; il est donc possible que cette limitation ne s'applique pas à votre situation.

Cette garantie limitée vous octroie des droits juridiques spécifiques ; il est possible que vous ayez également d'autres droits qui varient d'une juridiction à l'autre.

LIMITATION DE LA GARANTIE

CETTE GARANTIE LIMITÉE EST EXCLUSIVE ET SE SUBSTITUE À TOUTE AUTRE GARANTIE, CONDITION ET/OU VOIE DE DROIT, Y COMPRIS TOUTE GARANTIE OU CONDITION IMPLICITE DE QUALITÉ MARCHANDE OU D'APTITUDE À UN OBJET SPÉCIFIQUE. LE SEUL RECOURS DU PROPRIÉTAIRE ORIGINAL EN CE QUI CONCERNE TOUT PRODUIT SERA LA RÉPARATION OU LE REMPLACEMENT DES PIÈCES DÉFECTUEUSES, SELON LES MODALITÉS DE CETTE GARANTIE LIMITÉE. TOUS LES DROITS À DES DOMMAGES IMMATÉRIELS OU ACCESSOIRES (Y COMPRIS LES RÉCLAMATIONS POUR PERTES DE GAINS, PERTES DE PROFITS, PERTES DE PRODUITS, ENDOMMAGEMENT DE BIENS OU DÉPENSES EN SERVICE) SONT EXPRESSÉMENT EXCLUS. LES GARANTIES EXPLICITES DÉFINIES DANS LE CADRE DE CETTE GARANTIE LIMITÉE NE POURRONT ÊTRE NI MODIFIÉES, NI ÉLARGIES, NI CHANGÉES PAR QUELQUE DISTRIBUTEUR, CONCESSIONNAIRE OU AUTRE PERSONNE QUE CE SOIT.

RECOURS JURIDIQUES

Le propriétaire **est tenu** d'informer Taylor par écrit, par courrier recommandé ou enregistré envoyé à l'adresse suivante, de tout défaut ou de toute plainte concernant la Pièce en indiquant le défaut ou la plainte, ainsi qu'une requête spécifique de réparation, de remplacement ou autre correction de la Pièce dans le cadre de la garantie ; le courrier devra être envoyé au moins trente (30) jours avant tout recours en justice.

Taylor Company
750 N. Blackhawk Blvd.
Rockton, IL 61072, États-Unis