



**Modello 428**

# **Refrigeratore dello shake/slush**

**Istruzioni per l'uso**

055058IM



2/2001

**Compilare questo breve modulo ogni volta che si richiede assistenza:**

Distributore Taylor: \_\_\_\_\_

Indirizzo: \_\_\_\_\_

Telefono: \_\_\_\_\_

Assistenza: \_\_\_\_\_

Ricambi: \_\_\_\_\_

Data di installazione: \_\_\_\_\_

**Informazioni trovate sull'etichetta dati:**

Modello numero: \_\_\_\_\_

Numero di serie: \_\_\_\_\_

Specifiche elettriche: Voltaggio \_\_\_\_\_ Ciclo \_\_\_\_\_

Fase \_\_\_\_\_

Dimensioni massime fusibile: \_\_\_\_\_ A.

Corrente nominale minima del filo: \_\_\_\_\_ A.

© Febbraio, 2001 Taylor Company  
Tutti i diritti riservati.  
055058IM



*La parola TAYLOR e la corona ad essa affiancata sono marchi registrati negli Stati Uniti d'America e in altri Paesi.*

Taylor Company  
750 N. Blackhawk Blvd.  
Rockton, IL 6107

# Inserto Manuale dell'operatore Taylor®

Si prega di aggiungere le seguenti fasi alle procedure del proprio Manuale dell'operatore se pertinenti alle macchine utilizzate.

## Gruppo battitore

### Fase 1

Prima di installare il gruppo battitore, ispezionare le condizioni di raschietti e clip.

Innanzitutto controllare che i raschietti non siano usurati o danneggiati. Se un raschietto è incurvato o usurato, sostituire entrambe le lame.

Controllare le clip dei raschietti e assicurarsi che non siano piegate e che lo spazio sia costante per tutta la loro lunghezza. Sostituire tutte le clip danneggiate.



Figura 1

### Fase 2

Prima di installare i pattini del battitore, verificare che non siano scheggiati, incurvati o usurati. Sostituire i pattini del battitore se hanno dei difetti.

E 2015 Taylor Company

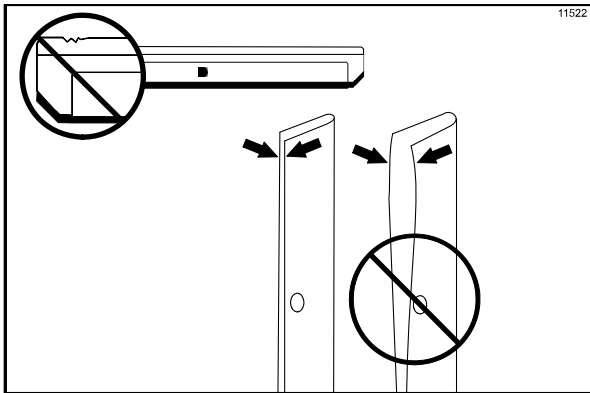
La riproduzione, divulgazione o distribuzione non autorizzata di copie di qualsiasi parte di questo manuale da parte di qualsiasi persona può essere vietata dalla legge di Copyright degli Stati Uniti e di altri Paesi e può risultare in danni statutari fino ad un massimo di \$250.000 (17 USC 504) per violazione, ed a possibili ulteriori sanzioni civili e penali.

Tutti i diritti riservati.



## Gruppo sportello refrigeratore

### Fase 1

Prima di installare lo sportello del refrigeratore, verificare che i seguenti pezzi non siano scheggiati, incurvati o usurati:

cuscinetti e guarnizioni dello sportello, valvola erogatrice, o-ring, e tutti i lati del gruppo sportello, incluso l'interno del foro della valvola erogatrice. Sostituire tutti i pezzi danneggiati.

## Gruppo pompa miscela

Se la vostra unità è dotata di pompa miscela, eseguire le seguenti fasi:

### Fase 1

Controllare i pezzi di gomma e plastica della pompa. Affinché la pompa e l'intera macchina possano funzionare regolarmente, gli o-ring, gli anelli di ritegno e la guarnizione devono essere al 100% in ottime condizioni. Non possono svolgere il loro compito se sono ammaccati, tagliati o bucati.

Verificare che i pezzi di plastica della pompa non siano crepati, usurati o delaminati.

Sostituire immediatamente i pezzi difettosi e cestinarli.

## Procedure di disinfezione e adescamento

**IMPORTANTE!** NON mettere l'unità in AUTO fino a quando tutta la soluzione disinfettante è uscita dal cilindro refrigerante e le adeguate procedure di adescamento sono state completate. La mancata osservanza di questa avvertenza può causare danni al cilindro refrigerante.

Taylor Company  
750 N. Blackhawk Blvd.  
Rockton, IL 61072





# Sommario

---

<b>Sezione 1</b>	<b>Per l'installatore.....</b>	<b>1</b>
<b>Sezione 2</b>	<b>Per l'operatore .....</b>	<b>4</b>
<b>Sezione 3</b>	<b>Sicurezza .....</b>	<b>5</b>
<b>Sezione 4</b>	<b>Identificazione ricambi operatore .....</b>	<b>7</b>
<b>Sezione 5</b>	<b>IMPORTANTE: per l'operatore.....</b>	<b>10</b>
<b>Sezione 6</b>	<b>Procedure d'uso .....</b>	<b>12</b>
	Assemblaggio .....	12
	Disinfezione .....	16
	Adescare il cilindro refrigerante.....	17
	Procedure di chiusura .....	18
	Drenaggio del prodotto dal cilindro refrigerante.....	18
	Risciacquo .....	18
	Pulizia .....	19
	Smontaggio.....	19
	Pulizia con le spazzole.....	19
<b>Sezione 7</b>	<b>IMPORTANTE: lista di verifica per l'operatore .....</b>	<b>20</b>
	Durante le operazioni di pulizia e disinfezione: .....	20
	Individuazione e risoluzione di problemi al controllo batteri: .....	20
	Operazioni di manutenzione ordinaria: .....	20
	Conservazione durante l'inverno.....	21

<b>Sezione 8</b>	<b>Guida alla soluzione dei problemi.....</b>	<b>22</b>
<b>Sezione 9</b>	<b>Programma ricambi.....</b>	<b>24</b>

**Nota: la nostra costante ricerca ci porta a continui miglioramenti, pertanto le informazioni contenute in questo manuale sono soggette a cambiamenti senza nessun preavviso.**

© Febbraio, 2001 Taylor Company  
Tutti i diritti riservati.  
055058IM



*La parola TAYLOR e la corona ad essa affiancata sono marchi registrati negli Stati Uniti d'America e in altri Paesi.*

Taylor Company  
750 N. Blackhawk Blvd.  
Rockton, IL 6107

Le seguenti sono istruzioni generali per l'installazione. Dettagli completi sull'installazione sono a disposizione nella scheda di checkout.

## Sicurezza dell'installatore



In tutti gli altri paesi al di fuori degli USA, l'apparecchiatura deve essere installata in ottemperanza alla normativa vigente. Se avete domande al riguardo, per cortesia contattate le autorità locali.

Durante l'installazione e la manutenzione delle attrezzature Taylor usare la massima attenzione per garantire che tutte le pratiche di base sulla sicurezza vengano rispettate.

- L'installazione e le riparazioni delle attrezzature devono essere svolte solo dal personale autorizzato Taylor.
- Il personale autorizzato dovrebbe consultare gli standard OSHA 29CFR1910.147 o il codice vigente della zona di competenza per quanto riguarda gli standard del settore sulle procedure di blocco/disinnesto della corrente.
- Il personale autorizzato deve garantire che sia disponibile un adeguato equipaggiamento di protezione individuale, e che lo stesso sia indossato, quando richiesto, durante l'installazione e la manutenzione.
- Prima di lavorare su attrezzature elettriche, il personale autorizzato deve rimuovere tutti gli oggetti metallici che porta, come gioielli, anelli ed orologi.



Prima di iniziare le operazioni di riparazione bisogna scollegare il congelatore dalla rete elettrica. La mancata osservanza di queste istruzioni può provocare lesioni o morte da scossa elettrica o da movimento di parti pericolose, oppure danneggiare l'attrezzatura e ridurne la prestazione.

**Nota: tutte le riparazioni devono essere effettuate da tecnici autorizzati Taylor.**



Questa unità ha molti bordi taglienti che potrebbero causare gravi lesioni.

## Preparazione dell'ambiente

Esaminare l'area dove si intende installare l'unità prima di toglierla dall'imballo accertandosi che tutti i pericoli che si possono presentare per l'unità stessa o per l'operatore siano stati discussi.

## Unità raffreddate ad aria

Le unità raffreddate ad aria richiedono che si lasci uno spazio libero da entrambi i lati del congelatore di almeno 76 mm (3 pollici). Si raccomanda di posizionare la parte posteriore dell'unità contro la parete onde evitare la ricircolazione di aria calda. Gli spazi minimi liberi attorno all'unità devono essere rispettati per assicurare un flusso d'aria adeguato e ottenere prestazioni ottimali. Se questi spazi liberi attorno all'unità non vengono rispettati si potrebbe ridurre la capacità refrigerante del congelatore ed anche causare danni permanenti al compressore.

**Da usarsi esclusivamente al coperto:** questa unità è stata progettata per funzionare al chiuso, a temperature ambientali normali di 21–24 °C (70–75 °F). Il congelatore funziona correttamente, anche se con capacità ridotta, anche se usato in ambienti con temperature elevate fino a 40 °C (104 °F).



Questa unità **NON** deve essere installata in un'area vicina ad apparecchiature che possono generare getti o spruzzi d'acqua. **Non** usare getti o spruzzi d'acqua per sciacquare o pulire l'unità. Se non seguite tale istruzione, ciò potrebbe causare elettrocuzione.



Questa macchina deve essere installata su una superficie a livello per evitare pericoli. Se per qualsiasi motivo si deve spostare la macchina usare estrema cautela. Per spostare in sicurezza l'unità sono necessarie due persone. La mancata osservanza di questa avvertenza può provocare lesioni personali o danni all'apparecchiatura.

Togliere l'unità dall'imballo ed ispezionarla per accertare che non vi siano danni apparenti. Informare il distributore Taylor se l'unità è danneggiata.

Questa macchina è stata costruita negli USA e tutte le sue parti sono dimensionate secondo standard USA. Le conversioni nel sistema metrico sono approssimative e possono variare dimensionalmente.

## Collegamenti elettrici

Questa macchina è provvista di un cavo a 3 fili e di una presa con messa a terra, per collegamenti a fase singola, 60 cicli, circuito derivato. Questa unità deve essere collegata ad una presa di corrente con messa a terra. Il cavo e la presa di cui la 115/60/1 è dotata è a 20 A, mentre per la 208-230/60/1 è a 15 A; pertanto la presa a muro per la 115/60/1 deve essere a 20 A e per la 208-230/60/1 a 15 A.

**Nota:** le seguenti procedure devono essere eseguite da un tecnico specializzato.

Se richiesto dalla normativa locale si può usare un collegamento permanente. Per effettuare un collegamento permanente, seguire le seguenti istruzioni:

1. Assicuratevi che il refrigeratore sia scollegato dalla rete elettrica.
2. Rimuovere IL pannello adeguato ed individuare la piccola scatola elettrica che si trova alla base del refrigeratore.
3. Rimuovere il cavo installato in fabbrica e la boccia fermacavo.
4. Inserire il cavo permanente nel foro da 22 mm (7/8 di pollice) nella vaschetta inferiore.
5. Collegare due conduttori elettrici. Fissare il cavo di terra all'aletta di messa a terra all'interno della scatola elettrica.
6. Assicurarvi che l'unità sia messa a terra correttamente prima di collegarla alla rete elettrica.

Negli Stati Uniti, questa attrezzatura deve essere installata in conformità al NEC (National Electric Code, codice elettrico nazionale), ANSI/NFPA 70-1987. Lo scopo di tale normativa è la salvaguardia pratica di persone e proprietà contro i rischi derivanti dall'uso dell'elettricità. Questo codice contiene provvedimenti ritenuti necessari per la sicurezza. In tutti gli altri paesi del mondo, l'apparecchiatura deve essere installata in ottemperanza della normativa vigente. Contattare le autorità locali.



**RISPETTARE LA NORMATIVA LOCALE  
IN MATERIA DI ELETTRICITÀ!**

Ciascuna unità richiede una fonte d'alimentazione per ciascuna etichetta dati che si trova sull'unità. Controllare l'etichetta dati sul refrigeratore per informazioni circa il fusibile, la corrente nominale del circuito e le specifiche elettriche. Per il collegamento corretto all'alimentazione, fare riferimento allo schema elettrico fornito nella scatola di controllo.



**ATTENZIONE: QUESTA MACCHINA  
DEVE ESSERE MESSA A TERRA IN MODO  
ADEGUATO! LA MANCATA OSSERVANZA DI  
QUANTO SOPRA POTREBBE CAUSARE  
LESIONI PERSONALI DA SCOSSA ELETTRICA!**



**NON USATE** il refrigeratore con fusibili più grandi di quelli indicati nell'etichetta dati dell'unità. La mancata osservanza di queste istruzioni potrebbe causare elettrocuzione o danni alla macchina.



Questa macchina è provvista di un capocorda di messa a terra che deve essere collegato alla parte posteriore del telaio da un tecnico specializzato. Il luogo dell'installazione è contrassegnato dal simbolo legante equipotenziale 5021 della IEC 60417-1 sul pannello rimuovibile e sul telaio.



Apparati elettrici fissi non dotati di un cavo di alimentazione e di una spina o di altri dispositivi atti a scollegare l'apparato elettrico dalla rete devono essere dotati di un interruttore, installato esternamente, in grado di scollegare tutti i fili con uno spazio di separazione dei contatti di almeno 3mm.





Gli apparati elettrici che sono permanentemente collegati alla rete elettrica e che potrebbero avere perdite di corrente superiori a 10 mA, particolarmente quando sono scollegati o quando non vengono usati per lunghi periodi di tempo, o durante l'installazione iniziale, devono essere provvisti di apparati di sicurezza come un interruttore di protezione contro le sovratensioni (GFI), come protezione contro eventuali perdite di corrente, che devono essere installati da un tecnico specializzato e secondo la normativa locale vigente.



I cavi di alimentazione usati in questa unità devono essere resistenti all'olio, devono essere flessibili, sotto guaina e non più leggeri dei cavi standard con guaina in policloroprene o altro equivalente elastomero sintetico (codice di designazione 60245 IEC 57), e devono essere installati con adeguato ancoraggio per limitare le sollecitazioni ai conduttori come per esempio torsione dei terminali, e devono proteggere l'isolamento dei conduttori dall'abrasione.

## Rotazione impastatrice



La rotazione dell'impastatrice deve avvenire in senso orario guardando all'interno del cilindro refrigerante.

**Nota: le seguenti procedure devono essere eseguite da un tecnico specializzato.**

Per correggere la rotazione in un'unità a fase singola, cambiare conduttori all'interno del motore del battitore. (Seguire lo schema stampato sul motore).

## Refrigerante



Nel rispetto dell'ambiente, Taylor è orgogliosa di usare esclusivamente refrigeranti HFC a basso impatto ambientale. Il refrigerante HFC usato in questa unità è il R404A. Questo refrigerante viene generalmente considerato non tossico e non infiammabile, con un potenziale di riduzione dell'ozono pari a 0.

Nonostante ciò, tutti i gas sotto pressione rappresentano dei pericoli potenziali e devono essere maneggiati con cura.

Non riempire MAI completamente con liquido il cilindro del refrigerante. Una normale espansione si ottiene riempiendo il cilindro approssimativamente fino all'80%.



Se liquido refrigerante entra in contatto con la cute si possono causare gravi danni ai tessuti. Proteggere gli occhi e la cute. Se ci si ustiona, lavare immediatamente con acqua fredda. Se le ustioni sono gravi, applicare impacchi di ghiaccio e contattare immediatamente un medico.

La Taylor Company ricorda ai tecnici di rispettare le leggi relative al recupero, al riciclaggio del refrigerante e ai sistemi di riutilizzo. Per eventuali domande su queste leggi, contattare l'ufficio assistenza della Taylor.



**ATTENZIONE:** Il refrigerante R404A utilizzato insieme agli oli sintetici di poliesteri assorbe moltissimo l'umidità. Quando si apre un sistema di refrigerazione, il sistema non deve restare aperto per più di 15 minuti. Tappare tutti i tubi aperti per impedire che l'olio assorba aria umida o acqua.

Il refrigeratore che avete acquistato è stato progettato e costruito in modo accurato per garantire un funzionamento affidabile. Il Modello Taylor 428, se adoperato e mantenuto in modo adeguato, produrrà un prodotto di qualità costante. Come tutti i prodotti meccanici, richiede pulizia e manutenzione. Se le procedure operative di questo manuale vengono seguite in modo adeguato, il refrigeratore richiederà cure ed attenzioni ridotte.

Prima di effettuare operazioni di manutenzione sul refrigeratore bisogna leggere il presente Manuale dell'Operatore.

Il refrigeratore Taylor NON compenserà e correggerà eventuali errori durante le operazioni di settaggio e riempimento. Pertanto, le procedure di assemblaggio e di adescamento iniziale sono di importanza estrema. Si raccomanda vivamente che il personale responsabile del funzionamento, dell'assemblaggio e dello smontaggio dell'attrezzatura si riunisca per discutere di tali procedure per essere addestrato in modo adeguato e per evitare che si creino fraintendimenti.

Nel caso sia necessaria assistenza tecnica, vi preghiamo di contattare il vostro distributore autorizzato Taylor.

**Nota:** la garanzia è valida solo se i pezzi di ricambio usati sono originali Taylor acquistati da un distributore Taylor autorizzato ed il lavoro è stato svolto da un tecnico autorizzato Taylor. Taylor si riserva il diritto di rifiutare la garanzia su attrezzature o parti se nella macchina sono state installate parti o refrigerante non approvati, se nel sistema sono state implementate delle modifiche che non rispecchiano quanto raccomandato dal produttore o se viene stabilito che il malfunzionamento è stato causato da negligenza o abuso.

**La nostra costante ricerca ci porta a continui miglioramenti, pertanto le informazioni contenute in questo manuale sono soggette a cambiamenti senza nessun preavviso.**



Se il simbolo di cui sopra rappresentante un bidone della spazzatura con ruote è affisso a questo prodotto significa che lo stesso è conforme alla Direttiva EU e ad altre normative simili in vigore dal 13 agosto 2005. Pertanto non potrà essere trattato come rifiuto municipale indifferenziato ma dovrà venire prelevato separatamente.

L'utente è responsabile per far pervenire il prodotto al centro raccolta adeguato, a seconda di quanto previsto dal codice locale.

Per informazioni aggiuntive riguardo la normativa locale, per cortesia contattare il municipio di appartenenza e/o il proprio distributore locale.

### Dichiarazione di non responsabilità relativa alla garanzia del compressore

I compressori di refrigerazione di questa macchina sono garantiti per il termine indicato sulla scheda della garanzia che accompagna questa macchina. Tuttavia, in seguito al Protocollo di Montreal e all'U.S. Clean Air Act Amendments del 1990, vengono testati e sviluppati molti nuovi refrigeranti, che quindi si presentano sul mercato dell'industria della manutenzione. Alcuni di questi nuovi refrigeranti vengono pubblicizzati come sostituzioni pronte per numerose applicazioni. È necessario tenere presente che, in caso di manutenzione ordinaria al sistema di refrigerazione di questa macchina, **è necessario utilizzare solo il refrigerante specificato sull'etichetta dei dati affissa.** L'utilizzo non autorizzato di refrigeranti alternativi rende nulla la garanzia del compressore. Sarà responsabilità del proprietario rendere noto questo fatto ai tecnici suoi dipendenti.

Tenere presente che la Taylor non garantisce il refrigerante utilizzato in questa apparecchiatura. Ad esempio, se durante interventi di manutenzione ordinaria su questa macchina si perde del refrigerante, la Taylor non ha alcun obbligo di rifornire il refrigerante né gratis né a pagamento. La Taylor non ha l'obbligo di raccomandare un sostituto adeguato se il refrigerante originale viene tolto dal commercio, diventa obsoleto o non è più disponibile nei cinque anni della garanzia del compressore.

La Taylor Company continuerà a monitorare l'industria e a testare le nuove alternative sviluppate. Se una nuova alternativa, dopo essere stata sottoposta ai nostri test, viene accettata come sostituzione adeguata, la presente dichiarazione di non responsabilità diventa nulla. Per determinare la situazione corrente di un refrigerante alternativo relativamente al compressore, rivolgersi al proprio Distributore Taylor o alla fabbrica. Tenere a portata di mano il modello e il numero di serie dell'unità in questione.

Noi della Taylor Company teniamo in modo particolare alla sicurezza dell'operatore quando questi è a contatto con il refrigeratore e le sue parti. Taylor ha fatto di tutto sia durante la progettazione che la costruzione per produrre macchine sicure sia per l'utente che per i tecnici dell'assistenza. Per esempio ha affisso al refrigeratore una serie di etichette per evidenziare all'operatore le questioni di sicurezza.



**IMPORTANTE** - La mancata osservanza di queste istruzioni di sicurezza può provocare lesioni personali gravi ed anche la morte. **La mancata osservanza di queste avvertenze potrebbe danneggiare la macchina ed i suoi componenti.** Il danno a componenti vuol dire spese per la sostituzione di tali componenti e per la manodopera.



**NON** fate funzionare il refrigeratore senza aver prima letto il presente manuale dell'operatore. La mancata osservanza di queste istruzioni può danneggiare l'attrezzatura, ridurre la prestazione del refrigeratore, rappresentare pericoli alla salute o causare lesioni personali.



Questa macchina è provvista di un capocorda di messa a terra che deve essere collegato alla parte posteriore del telaio da un tecnico specializzato. Il luogo dell'installazione è contrassegnato dal simbolo legante equipotenziale 5021 della IEC 60417-1 sul pannello rimuovibile e sul telaio.



**NON** usare getti o spruzzi d'acqua per sciogliere o pulire l'unità. La mancata osservanza di questa avvertenza può provocare gravi scosse elettriche.



- **NON** far funzionare il refrigeratore a meno che non sia messo a terra in modo adeguato.
- **NON USATE** il refrigeratore con fusibili più grandi di quelli indicati nell'etichetta dati dell'unità.
- **NON** cercare di effettuare riparazioni a meno che il refrigeratore sia scollegato dall'alimentazione elettrica.
- Gli apparati elettrici fissi non dotati di un cavo di alimentazione e di una spina o di altri dispositivi atti a scollegare l'apparato elettrico dalla rete devono essere dotati di un interruttore, installato esternamente, in grado di scollegare tutti i fili con uno spazio di separazione dei contatti di almeno 3mm.
- Gli apparati elettrici che sono permanentemente collegati alla rete elettrica e che potrebbero avere perdite di corrente superiori a 10 mA, particolarmente quando sono scollegati o quando non vengono usati per lunghi periodi di tempo, o durante l'installazione iniziale, devono essere provvisti di apparati di sicurezza come un interruttore di protezione contro le sovratensioni (GFI), come protezione contro eventuali perdite di corrente, che devono essere installati da un tecnico specializzato e secondo la normativa locale vigente.
- I cavi di alimentazione usati in questa unità devono essere resistenti all'olio, devono essere flessibili, sotto guaina e non più leggeri dei cavi standard con guaina in policloroprene o altro equivalente elastomero sintetico (codice di designazione 60245 IEC 57), e devono essere installati con adeguato ancoraggio per limitare le sollecitazioni ai conduttori come per esempio la torsione dei terminali, e devono proteggere l'isolamento dei conduttori dall'abrasione.

La mancata osservanza di queste istruzioni potrebbe causare elettrocuzione. Contattare il vostro Distributore autorizzato Taylor.



- **NON** consentire a personale non addestrato di lavorare su questa macchina.
- **NON** lavorare sul refrigeratore a meno che tutti i pannelli di servizio e gli sportelli d'accesso siano fissati dalle apposite viti.
- **NON** rimuovere le parti funzionanti interne (come per esempio: il portellone del refrigeratore, il battitore, i raschietti, ecc.) a meno che tutti gli interruttori dei comandi non siano in posizione OFF.

La mancata osservanza di queste istruzioni può causare lesioni personali alle dita od alle mani a causa delle parti in movimento.



Questa unità ha molti bordi taglienti che potrebbero causare gravi lesioni.

- **NON** mettere oggetti o le dita nella bocchetta del portello. In questo modo si potrebbe contaminare il prodotto e causare gravi lesioni personali dovute al contatto con la lama.
- **USARE ESTREMA CAUTELA durante la rimozione del gruppo battitore.** I raschietti sono molto taglienti.



Questa macchina deve essere montata su una superficie a livello. La mancata osservanza di questa avvertenza può provocare lesioni personali o danni all'apparecchiatura.



Le operazioni di pulizia e disinfezione programmate e stabilite dagli enti statali e locali devono essere seguite in modo adeguato. Per cortesia fare riferimento alla sezione di questo manuale dedicata alla pulizia dove viene indicata la procedura adeguata da seguire per pulire l'unità.

**IMPORTANTE:** **NON** ostruire le vie di ingresso dell'aria e le aperture di scarico. Lasciare uno spazio libero da entrambi i lati del refrigeratore di almeno 76 mm (3 pollici). Si raccomanda di posizionare la parte posteriore dell'unità contro una parete onde evitare la ricircolazione di aria calda. La mancata osservanza di queste istruzioni può danneggiare l'attrezzatura e ridurre la prestazione del refrigeratore.

**Da usarsi esclusivamente al coperto:** Questa unità è stata progettata per funzionare al chiuso, a temperature ambientali normali di 21–24 °C (70–75 °F). Il refrigeratore funziona correttamente, anche se con capacità ridotta, anche se usato in ambienti con temperature elevate fino a 40 °C (104 °F).

**LIVELLO DI RUMORE:** L'emissione di rumore non supera i 78 dB(A) se misurata a una distanza di 1 metro dalla superficie della macchina e a un'altezza di 1,6 metri da terra.

# Sezione 4 Identificazione ricambi operatore

Model 428



Figura 1

VOCE	DESCRIZIONE	PEZZO N.
1	LUCE LENTE	052952
2	PIASTRA A. - ILLUMINATA	X52936
3	FILTRO ARIA - 17 X 13 X 7/16	052951
4	PANNELLO A. - LATO* SINISTRO	X52931
5	COPERCHIO A. - VASCA	X51152
6	TUBO ALIMENTAZIONE FORO 5/16 ACCIAIO INOX	028967-7
7	PANNELLO POSTERIORE	052930
8	PANNELLO LATO* DESTRO	052935

VOCE	DESCRIZIONE	PEZZO N.
9	CAVO ALIMENTAZIONE 125V - 15A - 95"L	042936-12
10	GUARNIZIONE VASCHETTA INFERIORE	052953
11	PANNELLO FRONTALE	054933
12	PARASPRUZZI	052980
13	MENSOLA VASSOIO RACCOGLIGOCCE	052979
14	VASSOIO RACCOGLIGOCCE	052978
15	VASSOIO RACCOGLIGOCCE LUNGO 22-29/32	053048
16	PERNO RACCORDO CONI 5/16-18	013496

## Gruppo portello battitore

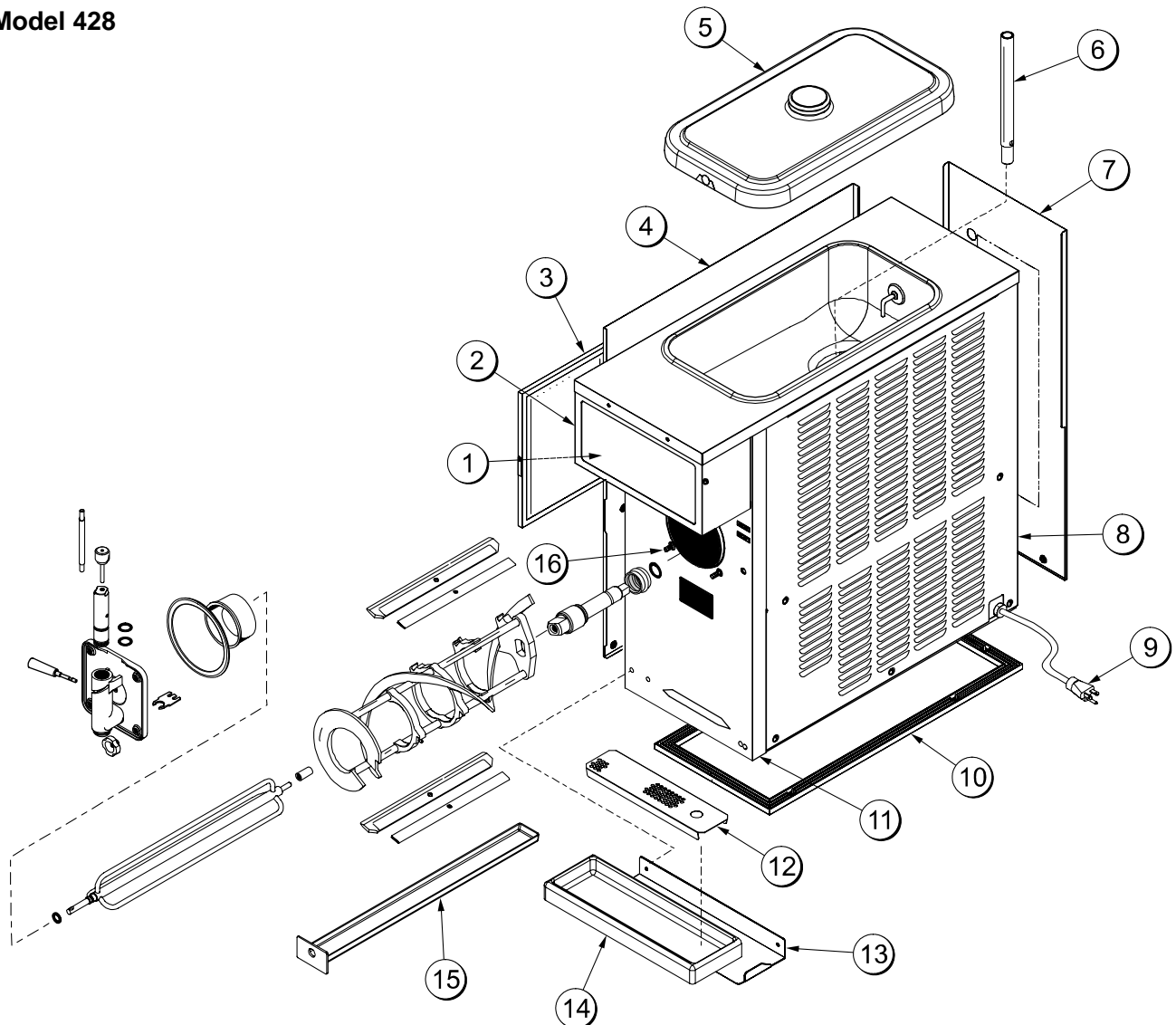

Figura 2

VOCE	DESCRIZIONE	PEZZO N.
1	SPORTELLA A. - PARZIALE	X39248
2	MANIGLIA A. - EROGAZIONE SLUSH, NERA	X47384
3	VALVOLA EROGAZIONE CON ANTISGOCCIOLO	051797
4	VALVOLA A. - PERNO MANIGLIA	X25929
5	O-RING - 1"OD X .139W	032504
6	FRANGI GHIACCIO	047735
7	O-RING - .291 ID X .080W	018550
*8	COPPIA A. *428*	X55056
9	GUIDA CUSCINETTI	014496
10	GUARNIZIONE SPORTELLA 5.109"ID	014030

VOCE	DESCRIZIONE	PEZZO N.
11	CUSCINETTO FRONTALE	013116
12	BATTITORE A. - 7QT - 1 SPIN.	X53274
13	RASCHIETTO DI PLASTICA	046237
14	FERMA LAMA RASCHIETTO 8.75"	046238
15	ALBERO BATTITORE NO OVERRUN	053258
16	GUARNIZIONE ALBERO DI TRASMISSIONE	032560
17	O-RING - 7/8 OD X .139W	025307
18	DADO PERNO	029880
19	BRACCIO CONTROLLO COPPIA	052450

\*NOTA: COPPIA OPZIONALE A. = X27027-1

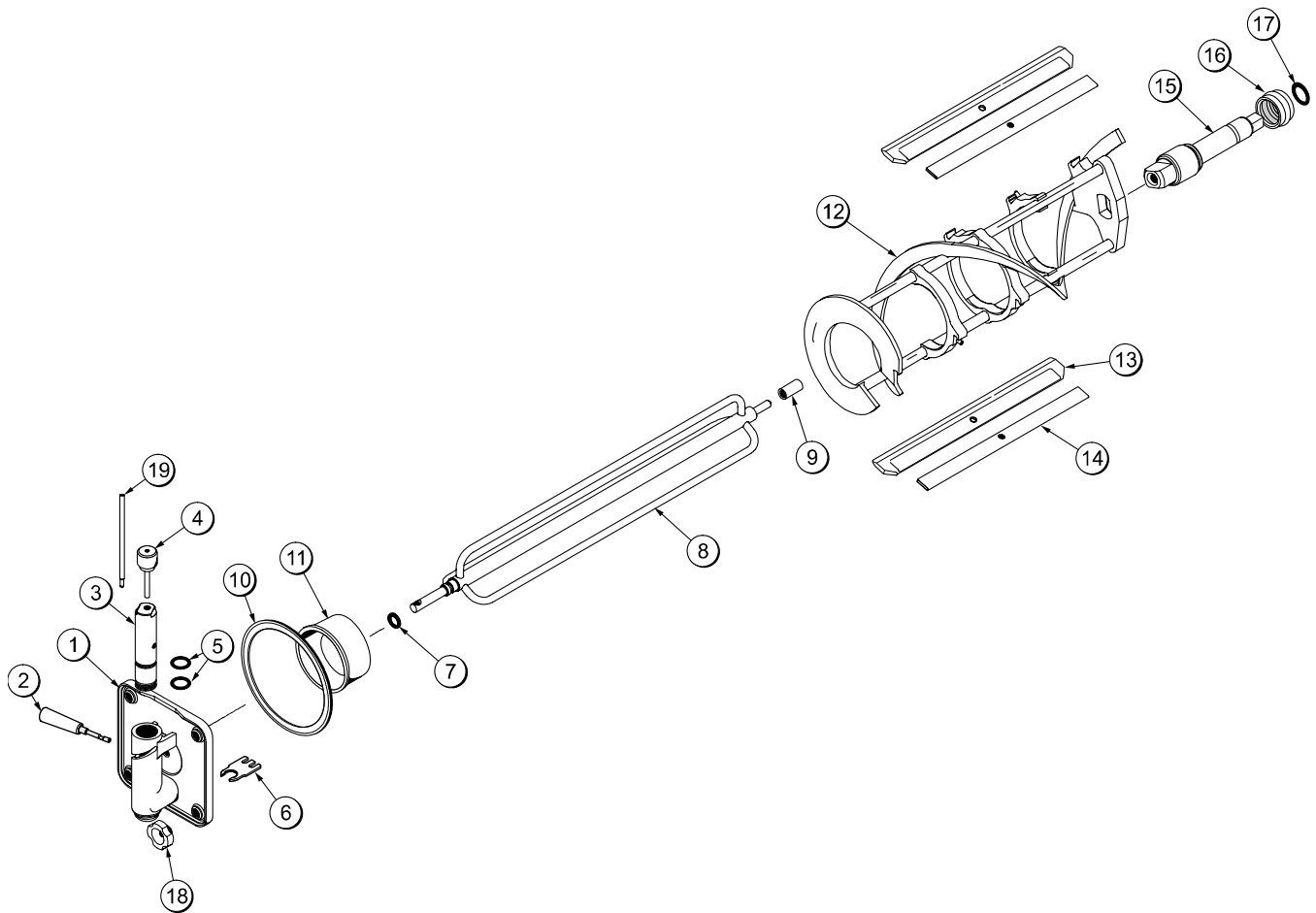
## Accessori



Figura 3

VOCE	DESCRIZIONE	PEZZO N.
1	KIT A. - MESSA A PUNTO	X50413
2	SPAZZOLA PER CORPO POMPA DEL MISCELATORE	023316
3	SPAZZOLA A DUE LATI	013072
4	SPAZZOLA POSTERIORE BRG 1IN.DX2IN	013071
5	SPAZZOLA PER VALVOLA DI EROGAZIONE 1X2X17	013073

VOCE	DESCRIZIONE	PEZZO N.
6	SECCHIELLO MISCELA DA 10 QUARTI	013163
7	4 ONCE DI LUBRIFICANTE TAYLOR	047518
8	DISINFETTANTE KAY-5 125 PACCHI	041082
9	SPAZZOLA SPORTELLO SCIROPPO	045079

# Sezione 5

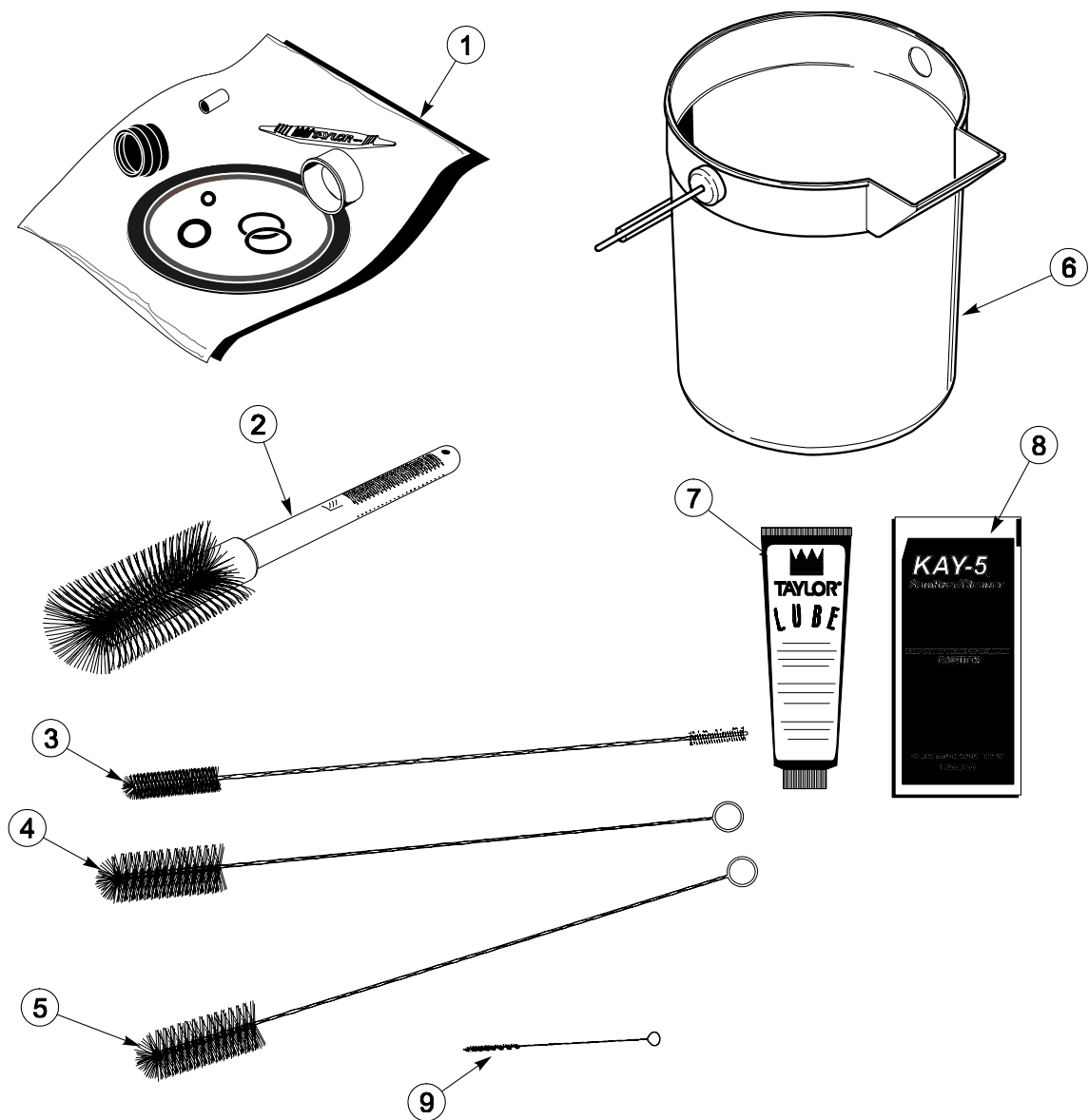
# IMPORTANTE: per l'operatore



Figura 4

VOCE	DESCRIZIONE	PEZZO N.
1	INTERRUTTORE BASCULANTE AUTO / LAVAGGIO (INTERRUTTORE DI ALIMENTAZIONE)	048420
2	INTERRUTTORE BISTABILE TIPO SPST 3/4 HP/250V (LUCE DISPLAY)	012626
3	BOCCOLA A. - COPPIA (REGOLAZIONE VISC.)	X50399-SER
4	LUCE AMBRA RETT. 12 VDC AGGIUNGI MISCELA	052486-02

VOCE	DESCRIZIONE	PEZZO N.
5	LUCE AMBRA RETT. 12 VDC MISCELA FINITA	052487-02
6	INTERRUTTORE BISTABILE TIPO SPST 3/4 HP/250V (INTERRUTT. STANDBY)	012626
6a	ALLOGGIAMENTO INTERRUTTORE BISTABILE	043398

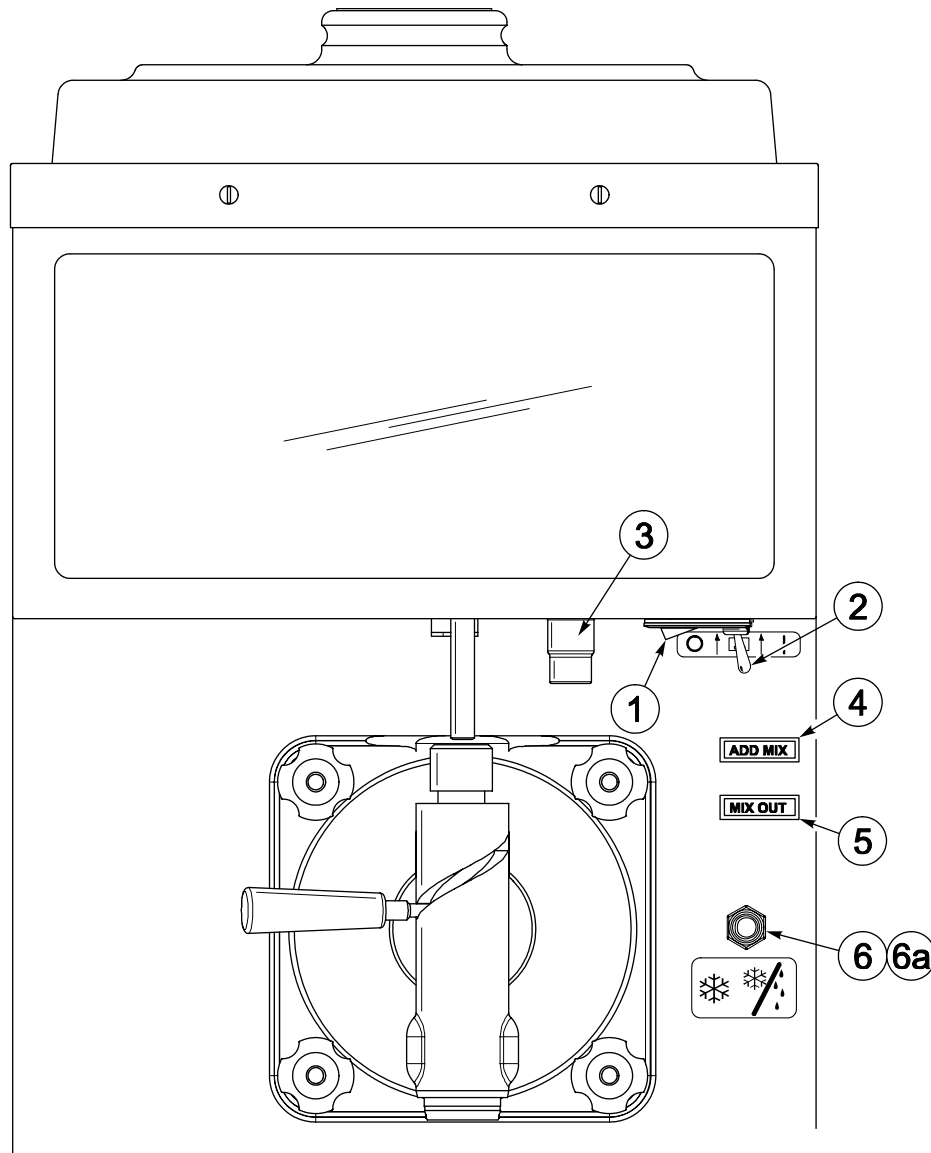

## Interruttore di alimentazione

In posizione centrale è spento (OFF). La posizione a destra è AUTO, che attiva il motore del battitore ed il sistema di refrigerazione. La posizione a sinistra è WASH (LAVAGGIO), che attiva solo il motore del battitore. 1

## Interruttore della luce del display

L'interruttore della luce del display si trova sotto la canalina di controllo. Nella posizione a sinistra è spento (OFF). Nella posizione a destra è ACCESO (ON), ed attiva la luce del display.

## Regolazione della viscosità

La viscosità (densità / consistenza) del prodotto può essere regolata ruotando la vite di regolazione della viscosità che si trova sul lato destro dell'unità, sotto la luce del display. Se volete ottenere un prodotto più viscoso, o più denso, girare la vite di regolazione della viscosità in senso orario, oppure in senso antiorario se desiderate un prodotto meno denso. Dopo aver effettuato tale regolazione, attendere che il sistema di raffreddamento compia il ciclo 2 o 3 volte prima di poter valutare la viscosità in modo accurato.



**Non usare oggetti metallici per premere il pulsante di ripristino.** Se non seguite tale istruzione ciò potrebbe causare elettrocuzione.

## Luce indicatore - "AGGIUNGI MISCELA"

Un indicatore luminoso indicante il livello della miscela si trova nella parte frontale della macchina. Tale indicatore luminoso lampeggia per indicare quando la miscela della vaschetta è bassa e dovrebbe essere aggiunto prodotto il più presto possibile.

## Indicatore luminoso - "MISCELA ESAURITA"

Un indicatore luminoso indicante che la miscela è esaurita si trova nella parte frontale della macchina. Quando tale indicatore luminoso lampeggia vuol dire che la miscela della vaschetta è finita e che bisogna aggiungere prodotto. Per prevenire che l'unità si danneggi, il sistema refrigerante si interrompe immediatamente quando l'indicatore MISCELA ESAURITA lampeggia.

## Interruttore di stanby (interruttore bistabile)

Questo interruttore determina in quale modalità il cilindro refrigerante sta funzionando. La posizione a sinistra mette l'unità nella modalità AUTO. La posizione a destra mette l'unità nella modalità STANDBY.

Nota: l'interruttore di alimentazione deve essere nella posizione AUTO affinché l'interruttore di standby possa funzionare.

## Meccanismo di ripristino.

In caso di sovraccarico, il refrigeratore si spegnerà automaticamente. Per reimpostare il refrigeratore in modo adeguato, posizionare su OFF l'interruttore bistabile. Attendere due o tre minuti, poi premere il pulsante di ripristino che si trova nel pannello di sinistra. Posizionare l'interruttore nella posizione WASH (LAVAGGIO) e osservare la prestazione del refrigeratore; rimettere l'interruttore bistabile nella posizione AUTO.



Figura 5

Il refrigeratore Modello 428 è stato progettato per produrre shake o slush di densità desiderata. L'unità è provvista di un cilindro refrigerante da 7 quarti di gallone (ca. 6.63 litri)

Iniziamo le nostre istruzioni partendo dal momento in cui al mattino entriamo nel locale e troviamo i pezzi smontati e lasciati ad asciugare dalla sera precedente quando erano stati puliti a spazzola.

Le procedure a seguire vi spiegheranno come montare tali pezzi nel refrigeratore, come disinfettarli, e come adescare il refrigeratore con miscela fresca in preparazione all'erogazione della prima porzione di prodotto.

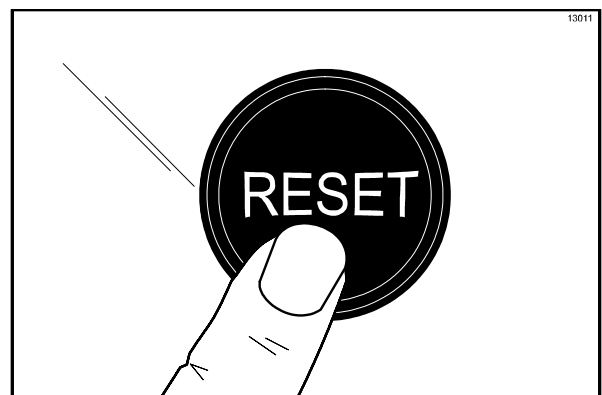
Se state per smontare la macchina per la prima volta o se avete bisogno di informazioni su come arrivare a questo punto, andate a pagina 19, "Smontaggio", e partite da quel punto.

## Assemblaggio

Nota: Quando volete lubrificare dei componenti, usate un lubrificante approvato per uso alimentare (per esempio: Taylor Lube).

### Fase 1

Fate scorrere l'O-ring nella scanalatura dell'albero di trasmissione. Lubrificare l'O-ring e la porzione di albero che andrà a contatto con il cuscinetto. **NON** lubrificare l'estremità squadrata dell'albero di trasmissione.



Figura 6

Nota: Per assicurare che la miscela non coli fuori dalla parte posteriore del cilindro refrigerante, la sezione centrale della guarnizione dovrebbe essere convessa oppure la guarnizione stessa dovrebbe essere più larga dell'area da sigillare. Se la sezione centrale della guarnizione è concava o se si estende nel mezzo della parte da sigillare, girare la guarnizione dalla parte opposta.

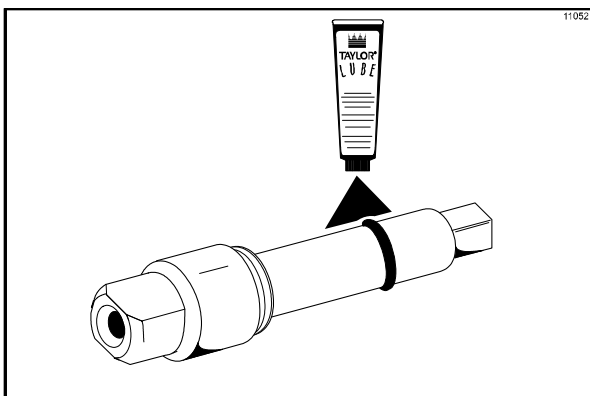

Figura 7

### Fase 2

Lubrificare la scanalatura della guarnizione e fate scorrere la guarnizione sopra l'albero e verso la scanalatura fino a quando entra nella scanalatura stessa. Riempire la porzione interna della guarnizione con 1/4 di pollice (ca. 6 mm) in più di lubrificante. Installare l'albero maestro.

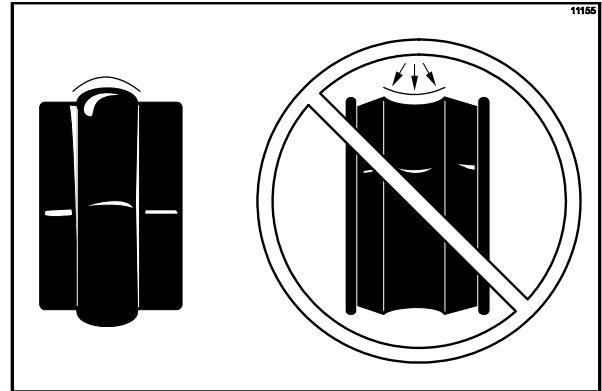

Figura 8

### Fase 3

Inserire l'albero di trasmissione attraverso il cuscinetto a guscio posteriore ed innestare saldamente l'estremità quadrata nell'attacco femmina dell'unità di trasmissione. Accertatevi che l'albero di trasmissione entri nell'innesto della trasmissione senza scosse.

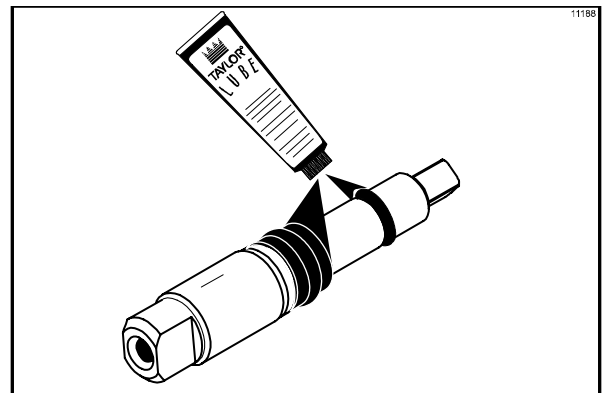

Figura 9

### Fase 4

**Installare il gruppo battitore.** Innanzi tutto controllare che i raschietti non siano usurati o danneggiati. Se appaiono segni di usura o danneggiamento, sostituire entrambe le lame.

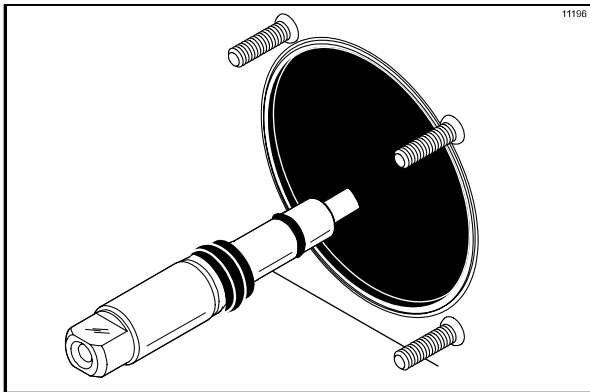

Figura 10

Se le lame sono in buone condizioni, installare i ferma raschietti sui raschietti. Montare il raschietto posteriore nel perno di sostegno (con la lama verso l'esterno). Tenendo il raschietto sul battitore, giratelo ed installate la lama frontale nello stesso modo.

### Fase 5

Tenendo le lame in posizione, inserire il gruppo battitore nel cilindro refrigerante, e far scorrere in posizione il gruppo sul cilindro di trasmissione. Far girare leggermente il battitore accertandovi che il battitore sia stato installato nel modo corretto.

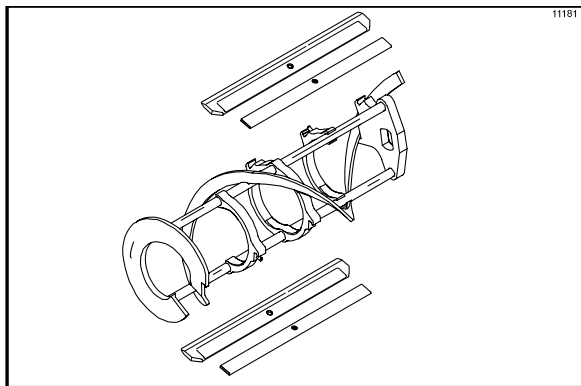
Quando è in posizione, il battitore non dovrà sporgere oltre il lato frontale del cilindro refrigerante.



Figura 11

### Fase 6

Inserire il cuscinetto di guida in plastica bianca sul lato corto del rotore di coppia. Far scorrere l'O-ring nella scanalatura sul lato più lungo del rotore di coppia e lubrificare l'O-ring. Non lubrificare il cuscinetto di guida.

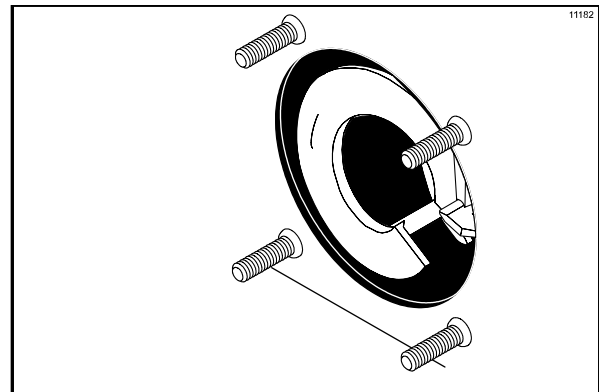

Figura 12

### Fase 7

Inserite il lato del rotore di coppia con il cuscinetto di guida nel foro pilota nel centro dell'albero di trasmissione. Il foro nell'albero del rotore di coppia dovrebbe essere ruotato nella posizione ore dodici.

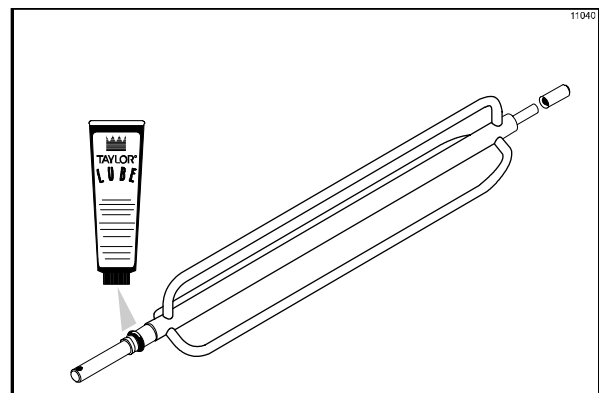

Figura 13

### Fase 8

Montare lo sportello del refrigeratore con il "frangighiaccio" (apparato per pulire la bocchetta dello sportello). Per montare la porta con il frangighiaccio, installare l'O-ring sulla valvola di erogazione e lubrificare.

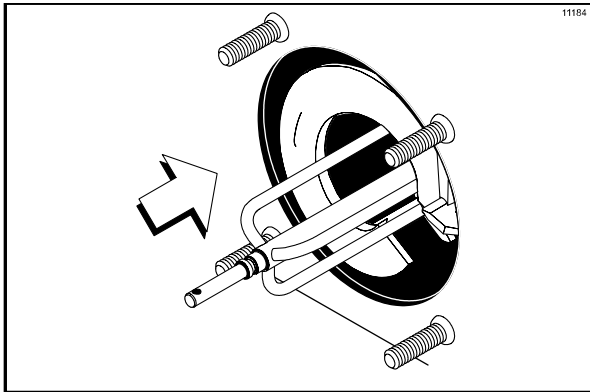

Figura 14

### Fase 9

Inserire la valvola di erogazione nello sportello, lasciando che approssimativamente 1/2 pollice (ca. 1.25 cm) di valvola fuoriesca al di sopra dello sportello.

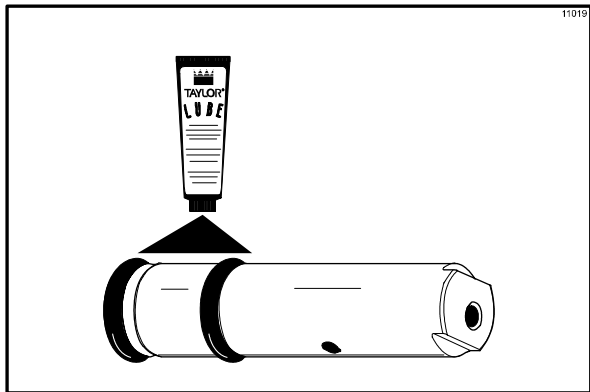

Figura 15

### Fase 10

Ruotate la valvola di erogazione di modo che le parti piatte della parte superiore della valvola di erogazione siano perpendicolari alla parte frontale dello sportello.

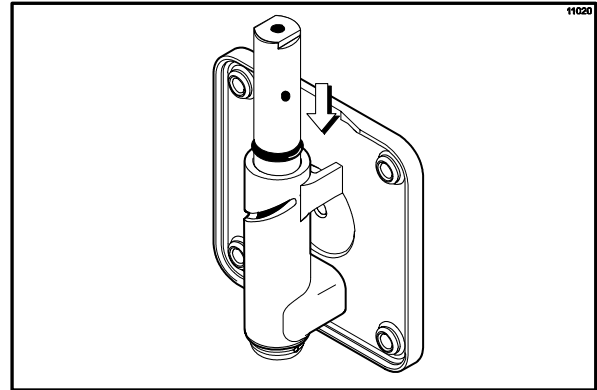

Figura 16

### Fase 11

Inserire il frangighiaccio attraverso la bocchetta dello sportello e dentro l'alloggiamento che si trova immediatamente al di sopra dell'O-ring inferiore.

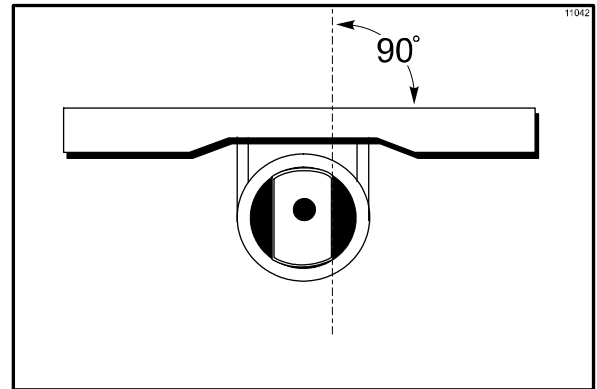

Figura 17

### Fase 12

Dopo aver posizionato il franghiaccio, ruotate la valvola di erogazione per poter installare la maniglia di erogazione. In questo modo il franghiaccio verrà bloccato al suo posto. Installare il perno dello sportello di erogazione e chiudere la valvola di erogazione muovendo la maniglia verso sinistra.

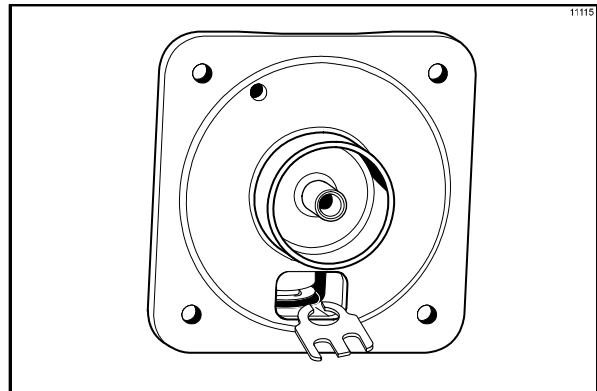

Figura 18

### Fase 13

Mettere la grande guarnizione di gomma nella scanalatura che si trova nella parte posteriore dello sportello del refrigeratore. Far scorrere il cuscinetto frontale di plastica bianca nel cuscinetto del mozzo, assicurandovi che il lato flangiato del cuscinetto sia contro lo sportello del refrigeratore. **NON** lubrificare la guarnizione o il cuscinetto frontale dello sportello.

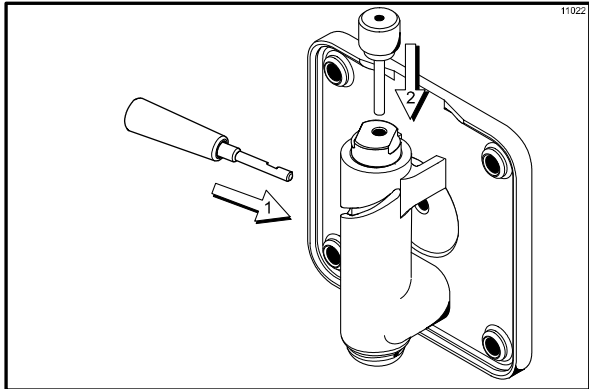

Figura 19

### Fase 14

Installare lo sportello del refrigeratore. Posizionare lo sportello del refrigeratore sui quattro perni della parte frontale del cilindro refrigerante. Installare le viti a mano. Serrare le viti a mano in uno schema a croce per assicurare che lo sportello sia ben fissato. **Non serrare troppo.**

### Fase 15

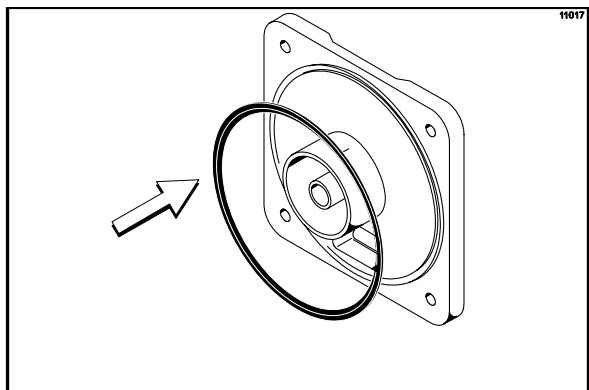
Posizionare il braccio di reazione inserendolo attraverso la feritoia che si trova nel braccio dell'interruttore di reazione e in basso nel foro del rotore della coppia che sporge dallo sportello. Verificare la corretta installazione muovendo il rotore della coppia avanti ed indietro assicurandosi che si muova liberamente e facilmente.



Figura 20

### Fase 16

Installare il vassoio raccogliogocce. Inserirlo nel foro del pannello frontale.

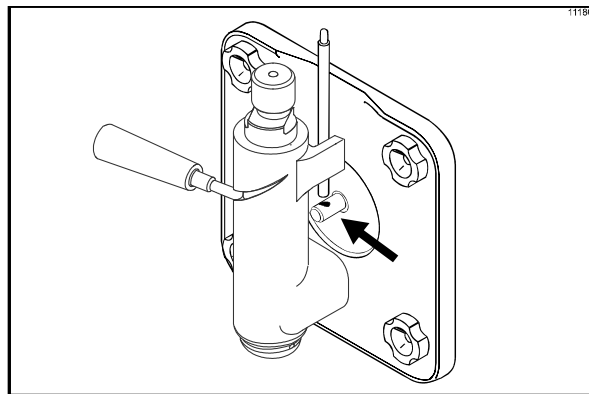

Figura 21

### Fase 17

Installare il vassoio raccogli gocce frontale e il paraspruzzi sotto la bocchetta dello sportello.

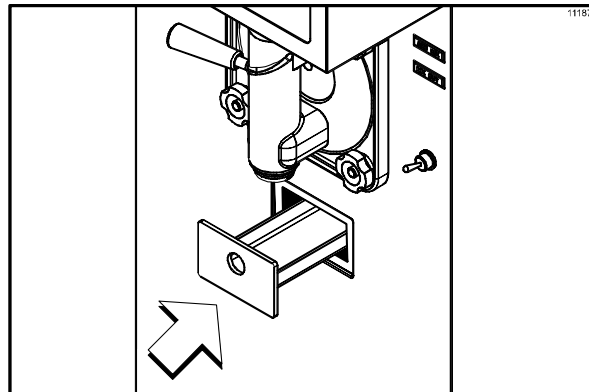

Figura 22

### Fase 18

Con le mani disinfettate, oppure con un guanto di plastica disinfettato, posizionare il tubo di alimentazione aria/miscela (opzionale) nella parte inferiore della vasca.

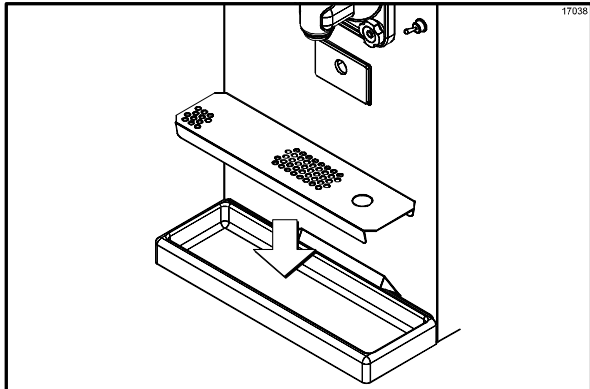

Figura 23

## Disinfezione

### Fase 1

Preparare una soluzione disinfettante approvata 100 PPM (per esempio: 2,5 galloni [9,5 litri] di Kay-5R o 2 galloni [7,6 litri] di Stera-SheenR). **USARE ACQUA CALDA E SEGUIRE LE ISTRUZIONI DEL PRODUTTORE.**

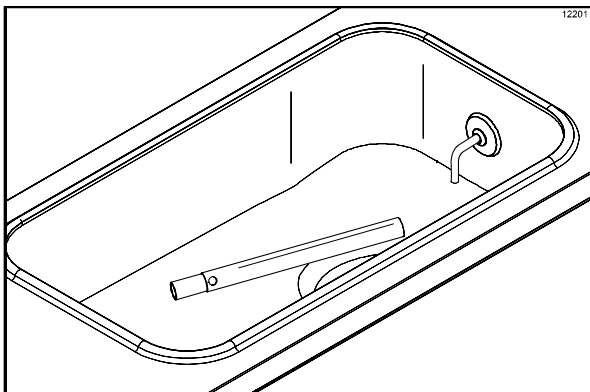
### Fase 2

Versate la soluzione disinfettante nella vasca e lasciatela defluire nel cilindro refrigerante.



Figura 24

### Fase 3

Mentre la soluzione defluisce verso il cilindro refrigerante, pulite a spazzola la vasca della miscela, il tubo di alimentazione aria/miscela (opzionale) ed il foro di immissione della miscela.

### Fase 4

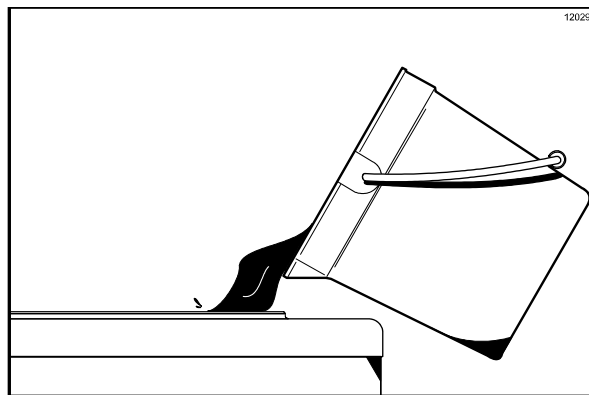
Posizionare l'interruttore di alimentazione su WASH (LAVAGGIO). In questo modo la soluzione disinfettante verrà agitata all'interno del cilindro refrigerante. Lasciate che la soluzione venga agitata per circa 5 minuti.



Figura 25

### Fase 5

Mettere un secchio per la miscela vuoto sotto la bocchetta dello sportello e spostare la maniglia di erogazione a destra. Fare fuoriuscire tutta la soluzione disinfettante. Quando la soluzione disinfettante smette di fuoriuscire dalla bocchetta dello sportello, spostare la maniglia di erogazione a destra e posizionare l'interruttore di alimentazione sulla posizione OFF (SPENTO).

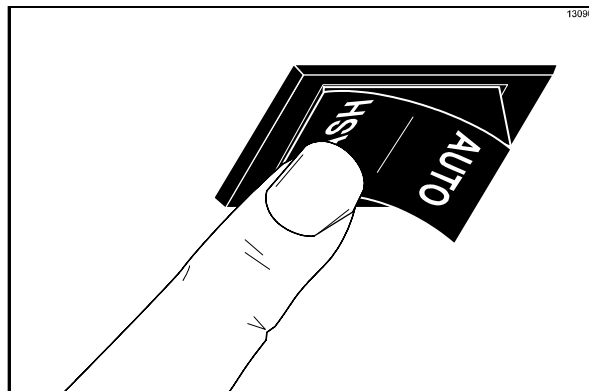

Figura 26

### Fase 6

Posizionare verticalmente il tubo di alimentazione aria/miscela (opzionale) in un lato della vasca.

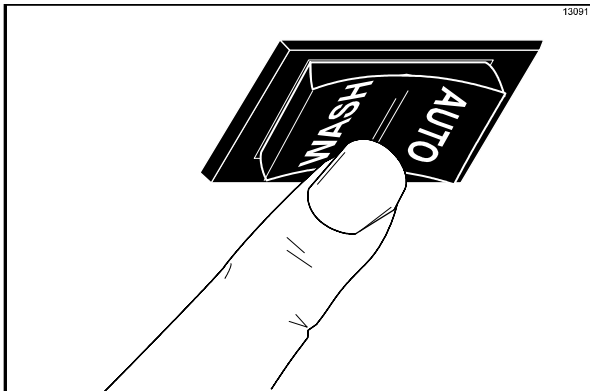

Figura 27

## Adescare il cilindro refrigerante.

### Fase 1

Dopo aver posizionato un secchio sotto la bocchetta dello sportello, spostare la maniglia di erogazione a destra. Versare due galloni (7,6 litri) di miscela FESCA nella vasca e lasciare che fluisca nel cilindro refrigerante. In questo modo ogni eventuale deposito di soluzione disinfettante sarà forzato ad uscire. Quando la miscela esce copiosamente dalla bocchetta dello sportello spostare la maniglia di erogazione a sinistra.

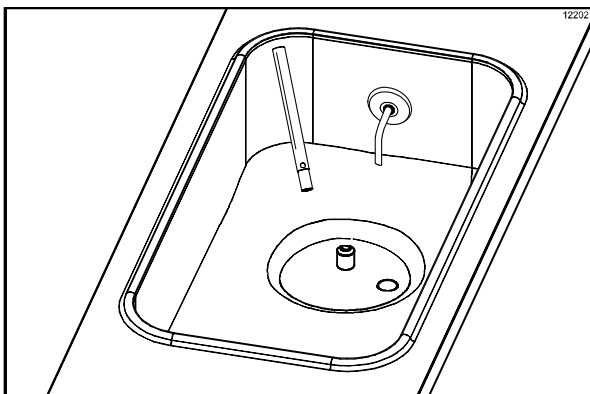
### Fase 2

Quando la miscela non fluisce più nel cilindro refrigerante, installare il tubo di alimentazione aria/miscela (opzionale) nel foro di immissione della miscela con il foro verso il basso.



Figura 28

### Fase 3

Posizionare l'interruttore di alimentazione su AUTO. Quando la unità termina il ciclo, il prodotto sarà a viscosità adeguata per essere servito. La viscosità (densità / consistenza) del prodotto può essere regolata ruotando la vite di regolazione della viscosità che si trova sul lato destro dell'unità, sotto la luce del display. Se volete ottenere un prodotto più viscoso, o più denso, girare la vite di regolazione della viscosità in senso orario, oppure in senso antiorario se desiderate un prodotto meno denso. Dopo aver effettuato tale regolazione, attendere che il sistema di raffreddamento compia il ciclo 2 o 3 volte prima di poter valutare la viscosità in modo accurato.

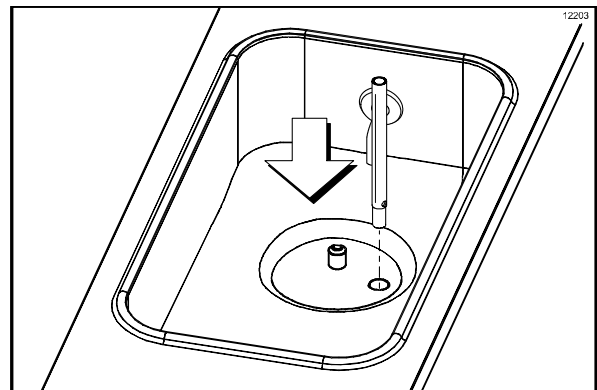

Figura 29

### Fase 4

Mettere al suo posto il coperchio della vasca. Affinché funzioni in modo adeguato, nella vasca ci deve essere una quantità consistente di prodotto. Se l'indicatore luminoso ADD MIX (AGGIUNGI MISCELA) si accende, aggiungere miscela nella vasca il più presto possibile.

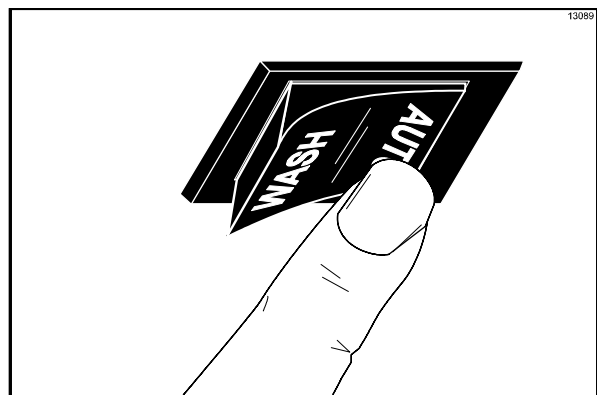

Figura 30

alimentazione sulla posizione OFF (SPENTO).  
Mettere il coperchio disinfettato sul contenitore contenente l'agente disinfettante riusato e mettetelo nella cella frigorifero.

**Nota: se i codici sanitari locali NON consentono il riutilizzo dell'agente disinfettante, il prodotto deve essere eliminato.** Fate drenare il prodotto in un secchio ed eliminatelo in modo adeguato.

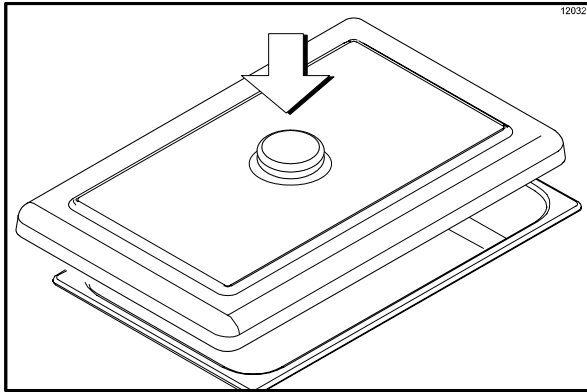

**ATTENERSI SEMPRE ALLE NORMATIVE IGIENICHE LOCALI.**

## Procedure di chiusura

Per smontare l'unità, sono necessari i seguenti articoli:

- Due secchi per la pulizia
- Le spazzole necessarie (fornite assieme al refrigeratore)
- Agente pulente
- Salviette monouso

## Drenaggio del prodotto dal cilindro refrigerante.

### Fase 1

Posizionare l'interruttore di alimentazione nella posizione OFF (SPENTO) il più avanti possibile rispetto al programma di pulizia per consentire che il prodotto diventi il più liquido possibile e facilitare le operazioni di pulizia.

### Fase 2

Rimuovere il coperchio della vasca ed il tubo di alimentazione aria/miscela (se l'unità è provvista di un tubo di alimentazione aria/miscela). Portare questi componenti nel lavello per pulirli.

### Fase 3

**Se i codici sanitari locali consentono il riutilizzo dell'agente disinfettante, mettere un contenitore disinfettato in acciaio inossidabile certificato NSF al di sotto della bocchetta dello sportello. Posizionare l'interruttore di alimentazione su WASH (LAVAGGIO) e girare la maniglia di erogazione a destra. Quando il prodotto smette di fuoriuscire dalla bocchetta dello sportello, spostare la maniglia di erogazione a sinistra e posizionare l'interruttore di**

## Risciacquo

### Fase 1

Versare 2 galloni (7,6 litri) di acqua fredda e pulita nella vasca della miscela. Con le spazzole fornite, pulire la vasca della miscela, l'interruttore galleggiante ed il foro di immissione della miscela.



Figura 31

### Fase 2

Dopo aver posizionato un secchio sotto la bocchetta dello sportello, posizionare l'interruttore di alimentazione su WASH (LAVAGGIO) e spostare la maniglia di erogazione a destra. Fate drenare tutta l'acqua di risciacquo dal cilindro refrigerante. Quando l'acqua di risciacquo smette di fuoriuscire dalla bocchetta dello sportello, spostare la maniglia di erogazione a sinistra e posizionare l'interruttore di alimentazione sulla posizione OFF (SPENTO).

Ripetere questa operazione fino a quando l'acqua di risciacquo che esce dal cilindro refrigerante è pulita.

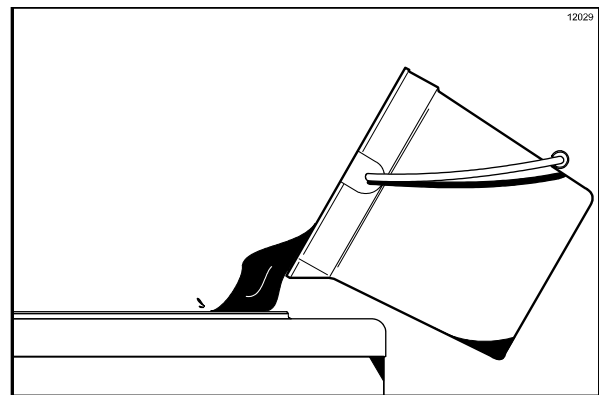

## Pulizia

### Fase 1

Preparare una soluzione disinfettante approvata 100 PPM (per esempio: 2,5 galloni [9,5 litri] di Kay-5R o 2 galloni [7,6 litri] di Stera-SheenR). **USARE ACQUA CALDA E SEGUIRE LE ISTRUZIONI DEL PRODUTTORE.**

### Fase 2

Versate la soluzione disinfettante nella vasca e lasciatela defluire nel cilindro refrigerante.

### Fase 3

Mentre la soluzione defluisce verso il cilindro refrigerante, pulite a spazzola la vasca della miscela, l'interruttore galleggiante ed il foro di immissione della miscela.

### Fase 4

Posizionare l'interruttore di alimentazione su WASH (LAVAGGIO). In questo modo la soluzione disinfettante verrà agitata all'interno del cilindro refrigerante.

### Fase 5

Mettere un secchio per la miscela vuoto sotto la bocchetta dello sportello e spostare la maniglia di erogazione a destra. Fare fuoriuscire tutta la soluzione disinfettante. Quando la soluzione disinfettante smette di fuoriuscire dalla bocchetta dello sportello, spostare la maniglia di erogazione a sinistra e posizionare l'interruttore di alimentazione sulla posizione OFF (SPENTO).

## Smontaggio



**ASSICURARSI CHE L'INTERRUTTORE DI ALIMENTAZIONE SIA NELLA POSIZIONE OFF (SPENTO).** La mancata osservanza di questa istruzione può causare gravi lesioni personali a causa delle parti in movimento.

### Fase 1

Rimuovere il braccio di reazione, le viti a mano, lo sportello del refrigeratore, il rotore di coppia, il gruppo battitore, i raschietti ed il cilindro di trasmissione dal cilindro refrigerante. Portare questi componenti nel lavello per pulirli.

### Fase 2

Rimuovere il vassoio raccogliogocce frontale ed il paraspruzzi. Portare questi componenti nel lavello per pulirli.

### Fase 3

Rimuovere il raccogliogocce posteriore dal pannello frontale. Nota: Se il raccogliogocce contiene troppa miscela, ciò vuol dire che la guarnizione dell'albero di trasmissione dovrebbe essere sostituita o lubrificata in modo adeguato.

## Pulizia con le spazzole

### Fase 1

Preparare in un lavandino una soluzione con agente pulente (per esempio: Kay-5R o Stera-SheenR). **USARE ACQUA CALDA E SEGUIRE LE ISTRUZIONI DEL PRODUTTORE.** (Se usate un altro agente pulente, diluirlo secondo le istruzioni contenute sull'etichetta. **IMPORTANTE:** Seguire attentamente le istruzioni contenute sull'etichetta. Una soluzione troppo **CONCENTRATA** potrebbe causare danni ai componenti, mentre una soluzione troppo **BLANDA** non assicura una pulizia adeguata. Assicuratevi che tutte le spazzole fornite di corredo al refrigeratore siano disponibili per la pulizia a spazzola.

### Fase 2

Rimuovere l'O-ring e la guarnizione dall'albero di trasmissione. Rimuovere l'O-ring ed il cuscinetto dal rotore della coppia.

### Fase 3

Rimuovere la valvola di erogazione, il franghiaccio, il cuscinetto frontale e la guarnizione dallo sportello del refrigeratore. Rimuovere tutti gli O-ring.

Nota: per rimuovere l'O-ring, usare una salvietta monouso per afferrare l'O-ring, ed applicare forza verso l'alto fino a che l'O-ring esce dal suo alloggiamento. Con l'altra mano, spingere in avanti la parte superiore dell'O-ring fino a quando esce dal suo alloggiamento e può venire rimosso facilmente.

### Fase 4

Pulire accuratamente con le spazzole tutte le parti smontate immerse nella soluzione detergente, ed assicuratevi che ogni residuo di miscela e lubrificante venga rimosso. Collocare tutte le parti pulite su una superficie asciutta e lasciarle asciugare all'aria.

### Fase 5

Ritornare al refrigeratore con una piccola quantità di soluzione detergente. Pulire il cuscinetto a guscio posteriore sul retro del cilindro refrigerante utilizzando la spazzola di setole nere.



Figura 32

### Fase 6

Pulire con un panno le superfici esterne del refrigeratore.

## Durante le operazioni di pulizia e disinfezione:

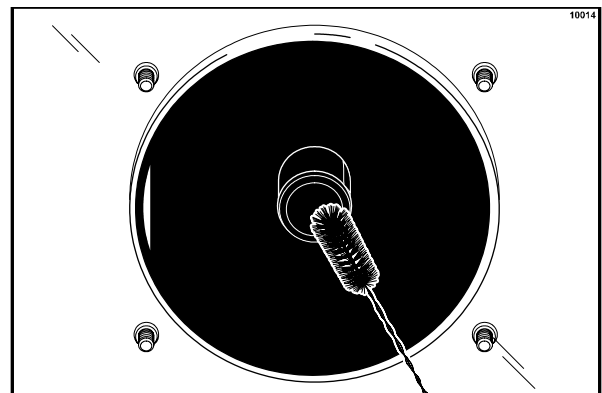
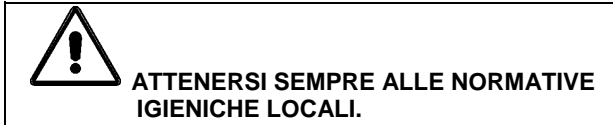

Le operazioni di pulizia e disinfezione previste e stabilite dagli enti statali e locali devono essere seguite in modo adeguato. Se l'unità è fornita di "modalità Stanby", tale modalità non può essere usata al posto delle operazioni di pulizia e disinfezione e delle operazioni previste dalle autorità sanitarie competenti. Le seguenti procedure di controllo dovrebbero essere implementate durante le operazioni di pulizia e disinfezione.

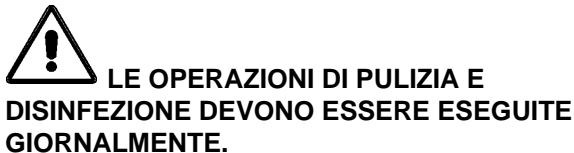

## Individuazione e risoluzione di problemi al controllo batteri:

- 1. Pulite e disinfettate con cura la macchina regolarmente, compresa la pulizia dei pezzi completamente smontati e la pulizia a spazzola.
- 2. Usare tutte le spazzole fornite per la pulizia. Le spazzole sono state progettate appositamente per raggiungere tutte i posti attraverso i quali passa la miscela.
- 3. Usate la spazzola di setole nere per pulire il tubo di alimentazione della miscela, che collega la vasca con la parte posteriore del cilindro refrigerante.
- 4. Usate la spazzola di setole nere per pulire accuratamente il cuscinetto a guscio posteriore sul retro del cilindro refrigerante. Assicuratevi di usare una generosa quantità di soluzione detergente con la spazzola.
- 5. SE I CODICI SANITARI LOCALI CONSENTONO IL RIUTILIZZO DELL'AGENTE DISINFETTANTE, assicuratevi che il liquido disinfettante usato sia conservato in un contenitore di acciaio inox disinfettato e coperto e che tale liquido venga usato il giorno seguente. NON adescate la macchina con liquido usato. Quando utilizzate liquido già usato, raccogliete ed eliminate la schiuma formatasi

in superficie, e mescolate tale liquido, con rapporto 50/50, con una miscela fresca durante le operazioni giornaliere.

- 6. Nel giorno della settimana prescelto, fate girare la miscela a livello più basso possibile, e poi eliminatela dopo la chiusura. In questo modo si interrompe il ciclo di riuso del prodotto e si riduce la possibilità che si formi un alto numero di batteri e coliformi.
- 7. Preparare in modo adeguato le soluzioni per la pulizia e disinfezione. Leggere e seguire attentamente le indicazioni contenute sull'etichetta. Una soluzione troppo concentrata potrebbe causare danni ai componenti, mentre una soluzione troppo blanda non assicura una pulizia adeguata.
- 8. La temperatura della miscela nella vasca e nella cella frigorifera dovrebbe essere inferiore a 40 °F. (4,4 °C.).

## Operazioni di manutenzione ordinaria:

- 1. Sostituire i raschietti se appaiono segni di usura o danneggiamento. Prima di installare il battitore, assicuratevi che il raschietto sia inserito in modo adeguato.
- 2. Controllate che il cuscinetto a guscio posteriore non presenti segni di usura (perdite di miscela eccessive nel vassoio raccogliogocce) e assicuratevi che sia ben pulito.
- 3. Usando un cacciavite ed un panno pulito, fate in modo che il cuscinetto a guscio posteriore e l'attacco femmina dell'unità di trasmissione siano puliti e che non contengano lubrificante o depositi di miscela.
- 4. Sostituire gli O-ring e le guarnizioni se sono usurati, danneggiati o se si sono allentati troppo.
- 5. Seguire le procedure di lubrificazione indicate nella sezione "Assemblaggio".
- 6. Controllare che nei condensatori non si sia accumulata sporcizia o filaccia. Se i condensatori sono sporchi l'efficienza e la prestazione della macchina saranno ridotte. I condensatori dovrebbero essere puliti mensilmente con una spazzola morbida. Non usare mai cacciaviti o altre sonde metalliche per pulire tra le alette del condensatore.

**Nota:** In caso la macchina sia provvista di filtro ad aria, sarà necessario pulire mensilmente i filtri tramite aspirazione.

## Conservazione durante l'inverno

Se la vostra attività è stagionale ed è chiusa durante i mesi invernali, è importante proteggere il refrigeratore seguendo alcune precauzioni, soprattutto se l'edificio in cui si trova viene abbandonato e se la temperatura potrebbe scendere sotto lo zero. Scollegare il refrigeratore dalla presa elettrica per prevenire potenziali danni elettrici. Il vostro distributore Taylor locale può effettuare tale operazione.

Avvolgere tutte le parti del refrigeratore che si possono smontare come il battitore, il cilindro di trasmissione, e lo sportello del refrigeratore e metterli in un posto sicuro ed asciutto. Le parti in gomma e le guarnizioni possono essere avvolte in carta resistente all'acqua. Tutti i componenti dovrebbero essere puliti con attenzione e dovrete assicurarvi che siano liberi da resti di miscela o lubrificante che potrebbero attirare topi o altri parassiti.

# Sezione 8 Guida alla soluzione dei problemi

PROBLEMA	CAUSA PROBABILE	SOLUZIONE	PAGINA RIF.
1. Il prodotto non viene erogato.	a. L'interruttore di alimentazione è in posizione OFF (spento).	a. Posizionare l'interruttore di alimentazione in posizione AUTO.	17
	b. Prodotto miscelato in modo improprio.	b. Seguire con attenzione le istruzioni di miscelazione prodotto.	---
	c. Miscela inadeguata nella vasca.	c. Riempire la vasca con la miscela.	18
	d. Prodotto ghiacciato nel cilindro refrigeratore.	d. Regolare la viscosità di conseguenza.	10
	e. Unità ferma su ripristino.	e. Posizionare l'interruttore di alimentazione in posizione OFF. Premere il pulsante di ripristino. Riportare l'interruttore di alimentazione su AUTO.	11
	f. Il gruppo battitore non ruota o ruota in senso antiorario. L'interruttore di alimentazione non è in posizione AUTO.	f. L'interruttore di alimentazione deve essere in posizione AUTO. Se il battitore ruota in senso antiorario, contattare un tecnico per l'assistenza per cambiare la rotazione.	1
	g. Unità scollegata dalla presa a muro.	g. Collegare il cavo di alimentazione.	---
	h. Interruttore principale scattato o fusibile saltato.	h. Ripristinare l'Interruttore principale o sostituire il fusibile.	---
2. L'unità non funziona in modalità AUTO o "WASH".	a. Unità scollegata dalla presa a muro.	a. Collegare il cavo di alimentazione.	---
	b. Interruttore principale scattato o fusibile saltato.	b. Ripristinare l'Interruttore principale o sostituire il fusibile.	---
	c. Unità ferma su ripristino.	c. Posizionare l'interruttore di alimentazione in posizione OFF. Premere il pulsante di ripristino. Riportare l'interruttore di alimentazione su AUTO.	11
3. Il compressore non funziona in modalità AUTO.	a. Il motore del battitore si è fermato in sovraccarico.	a. Posizionare l'interruttore di alimentazione in posizione OFF. Premere il pulsante di ripristino. Riportare l'interruttore di alimentazione su AUTO.	10
	b. Condensatore sporco A/C (raffreddamento ad aria)	b. Pulire il condensatore mensilmente.	20

<b>PROBLEMA</b>	<b>CAUSA PROBABILE</b>	<b>SOLUZIONE</b>	<b>PAGINA RIF.</b>
4. Prodotto troppo denso.	a. Miscela inadeguata nella vasca.	a. Riempire la vasca con la miscela.	18
	b. Prodotto miscelato in modo improprio.	b. Seguire con attenzione le istruzioni di miscelazione prodotto.	---
	c. La viscosità è stata regolata incorrettamente.	c. Regolare il regolatore della viscosità.	10
	d. Il braccio di reazione non è montato.	d. Montare il braccio di reazione.	15
5. Prodotto troppo liquido.	a. Raschietto difettoso, male installato o assente.	a. Installare o sostituire il raschietto.	13
	b. Prodotto miscelato in modo improprio.	b. Seguire con attenzione le istruzioni di miscelazione prodotto.	---
	c. La viscosità è stata regolata incorrettamente.	c. Regolarla di conseguenza.	10
	d. Rotazione del battitore sbagliata.	d. Contattare un tecnico dell'assistenza.	---
	e. Condensatori sporchi.	e. Pulirli regolarmente.	20
6. Pareti del cilindro refrigerante rigate.	a. Perno del gruppo battitore rotto.	a. Riparare o sostituire il gruppo battitore.	---
	b. Cuscinetto anteriore usurato o assente.	b. Sostituire o installare il cuscinetto anteriore.	13
7. Perdita eccessiva nel raccogliocce posteriore.	a. Lubrificazione impropria o inadeguata della guarnizione dell'albero di trasmissione.	a. Utilizzare il lubrificante adeguato (Taylor Lube) seguendo le istruzioni di lubrificazione.	12
	b. Guarnizione dell'albero di trasmissione rotta o assente.	b. Sostituire la guarnizione ogni 3 mesi.	24
	c. Cuscinetto a guscio posteriore usurato.	c. Contattare un tecnico dell'assistenza per sostituirlo.	---
	d. Guarnizione montata al contrario.	d. Montare la guarnizione correttamente.	12
8. Eccessiva perdita dalla bocchetta dello sportello.	a. La lubrificazione degli O-ring della valvola di erogazione è impropria o inadeguata.	a. Utilizzare il lubrificante adeguato (Taylor Lube) seguendo le istruzioni di lubrificazione.	12
	b. O-ring della valvola di erogazione rotti o assenti.	b. Sostituire gli O-ring ogni 3 mesi.	24
9. Impossibile rimuovere l'albero di trasmissione.	a. Lubrificazione sull'estremità quadra dell'albero di trasmissione.	a. Non lubrificare l'estremità quadra. Contattare un tecnico dell'assistenza per la sostituzione.	12
	b. Angoli arrotondati di albero di trasmissione, innesto o di entrambi.	b. Contattare tecnico dell'assistenza per sostituzione di albero, innesto o di entrambi.	---

## Sezione 9

## Programma ricambi

DESCRIZIONE PEZZO	OGNI 3 MESI	OGNI 6 MESI	OGNI ANNO	QUANTITÀ DA SOSTITUIRE
Guarnizione albero di trasmissione	X			1
O-ring albero di trasmissione	X			1
Raschietti	X			1
Guarnizione sportello refrigeratore	X			1
Cuscinetto anteriore	X			1
O-ring valvola di erogazione	X			2
Spazzola a setole nere 1" x 2"		Ispezionare e sostituire se necessario	Come minimo	1
Spazzola a setole bianche, -1-1/2" x 2"		Ispezionare e sostituire se necessario	Come minimo	1
Spazzola a setole bianche 3" x 7"		Ispezionare e sostituire se necessario	Come minimo	1

Fare riferimento alla lista ricambi nella pagina successiva quando si ordinano i pezzi sopraelencati.