

사용자 설명서



모델 430 토크 쉐이크/슬러시 냉동기

사용 설명서 원본의 번역본

051430KM

1997년 3월 최초 발행
(2014년 1월 2일 업데이트됨)

정비가 필요할 때 신속히 참조할 수 있도록 이 페이지를 작성하십시오:

Taylor 공인 판매점: _____

주소: _____

전화: _____

정비: _____

부품: _____

설치일: _____

데이터 플레이트에 있는 정보:

모델 번호: _____

일련번호: _____

전기 사양: 전압 _____ 사이클 _____

 위상 _____

최대 퓨즈 크기: _____ 암페어

최소 전선 전류용량: _____ 암페어

부품 번호: _____

© 1997 Taylor Company Inc.
051430KM

어느 누구든지 이 설명서를 일부라도 무단 복제, 공개 또는 배포하는 것은 미국 및 기타 국가의 저작권법의 위반이 될 수 있어 최대 25만달러의 법정손해배상금이 부과될 수 있으며 추가로 민형사상(17 USC 504)의 처벌을 받을 수도 있습니다. 제반 권리 당사 보유.



Taylor Company
750 N. Blackhawk Blvd.
Rockton, IL 61072

Taylor® 운전자 설명서 인서트

귀하의 장비에 해당되는 경우, 운전자 설명서 절차에 다음 단계들을 추가하십시오.

비터 어셈블리

1 단계

비터 어셈블리를 설치하기 전에, 스크레이퍼 블레이드와 클립의 상태를 검사합니다.

스크레이퍼 블레이드에 마모나 손상의 흔적이 있는지 확인하십시오. 스크레이퍼 블레이드에 찌히거나 마모된 부분이 있으면, 양쪽 블레이드를 모두 교체하십시오.

스크레이퍼 블레이드 클립을 검사하여 그 클립이 구부러지지 않고 클립의 전장에 걸쳐 슬롯이 평평한지 확인하십시오. 모든 손상된 클립들을 교체하십시오.



그림 1

2 단계

비터 슈들을 설치하기 전에, 찌힘, 균열, 또는 마모 흔적이 있는지 확인하십시오. 결함이 있으면, 비터 슈들을 교체하십시오.

냉동기 도어 어셈블리

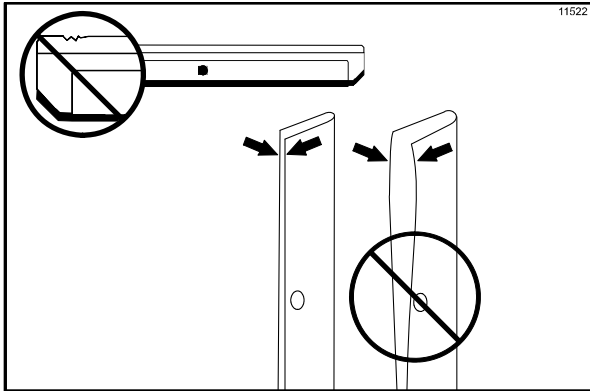
1 단계

냉동고 도어를 조립하기 전에, 다음 부품들에 찌힘, 균열 또는 마모 흔적이 있는지 확인합니다.

도어 베어링, 도어 개스킷, 드로 밸브, O링, 그리고 드로 밸브 보어의 내부를 포함하여, 도어 어셈블리의 모든 측면들. 손상된 부품이 있으면 교체하십시오.

믹스 펌프 어셈블리

귀하의 장치에 믹스 펌프가 장착되어 있는 경우 다음 단계를 수행하십시오.

1 단계

고무 및 플라스틱 펌프 부품들을 검사합니다. 펌프와 전체 기계가 올바르게 작동하려면 O링과 체크링, 그리고 개스킷들이 100% 양호한 상태를 유지해야 합니다.

재료에 찌힘, 상처 또는 구멍이 있는 경우에는 소기의 기능을 제대로 발휘할 수 없습니다.

플라스틱 펌프 부품들에 플라스틱의 균열, 마모 및 박리가 있는지 검사합니다.

모든 불량 부품을 즉시 교체하고 노후 부품은 폐기합니다.

위생처리 및 프라이밍 절차

중요! 이 장치는 모든 위생처리 용액을 냉동 실린더에서 제거하고 적절한 프라이밍 절차가 완료되기 까지 자동(AUTO) 모드에 두지 않아야 합니다. 이 지시를 따르지 않으면 냉동 실린더가 손상될 수 있습니다.

© 2015 Taylor Company Inc.

어느 누구든지 이 설명서를 일부라도 무단 복제, 공개 또는 배포하는 것은 미국 및 기타 국가의 저작권법의 위반이 될 수 있어, 침해에 대해 최대 25만달러의 법정손해배상금이 부과될 수 있으며(17 USC 504), 추가로 민형사상의 처벌을 받을 수도 있습니다. 제반 권리 당사 보유.



Taylor Company
750 N. Blackhawk Blvd.
Rockton, IL 61072

목차

제1절	설치자 주의사항	1
	설치자 안전	1
	현장 준비	1
	공냉식 냉동기	2
	전기 연결	2
	비터 회전	3
	냉매	3
제2절	조작자 주의사항	4
제3절	안전	5
제4절	조작자 부품 식별	7
제5절	중요: 조작자 주의사항	10
	점도 조정	10
	전원 스위치	10
	리셋 버튼	10
	표시등 - 믹스 적음	10
	표시등 - 믹스 소진	10
제6절	작동 절차	11
	어셈블리	11
	소독	14
	기동	15
	작동 종료 절차	16
	냉동 실린더에서 제품 배출하기	16
	행구기	16
	청소	17
	분해	17
	브러시 청소	17

제7절	중요: 조작자 체크리스트	18
	청소 및 소독 중:	18
	세균수 문제해결:	18
	정기 유지보수 점검:	18
	겨울철 보관	19
제8절	문제 해결 가이드	20
제9절	부품 교체 일정	22
제10절	장비에 대한 제한적 보증	23
제11절	부품에 대한 제한적 보증	25

주: 끊임없는 연구로 인해 기능이 지속적으로 개선되고 있습니다; 따라서 이 설명서의 정보는 고지없이 변경될 수 있습니다.

주: 공장에서 또는 허가 받은 번역 대리인(들)이 작성한 설명서만 원본 설명서로 간주됩니다.

© 1997 Taylor Company Inc.

(2014년 1월에 업데이트됨)

051430KM

어느 누구든지 이 설명서를 일부라도 무단 복제, 공개 또는 배포하는 것은 미국 및 기타 국가의 저작권법의 위반이 될 수 있어 최대 25만달러의 법정손해배상금이 부과될 수 있으며 추가로 민형사상(17 USC 504)의 처벌을 받을 수도 있습니다. 제반 권리 당사 보유.



Taylor Company
750 N. Blackhawk Blvd.
Rockton, IL 61072

다음과 같은 정보는 안전 및 규제 지침으로서 이 설명서에 포함되었습니다. 설치 설명서 전부에 대해서는, 설치 체크리스트를 참조하십시오.



이 냉동기에는 심한 부상을 야기할 수 있는 날카로운 모서리가 많이 있습니다.

설치자 안전



세계 모든 지역에서, 장비는 현존하는 현지 법규에 따라 설치하여야 합니다. 문의 사항이 있으면 현지 기관에 문의하십시오.

Taylor 장비의 설치 및 정비와 관련된 설치 및 정비 활동 중에는 모든 기본 안전 수칙을 반드시 준수하도록 주의를 기울여야 합니다.

- 장비의 설치 및 수리는 공인 Taylor 정비 기사만이 수행하여야 합니다.
- 공인 정비 기사는 설치 또는 수리를 시작하기 전에 로크아웃/태그아웃 절차에 관한 업계 표준에 대하여 OSHA 표준 29CFR1910.147 또는 현지의 해당 법규를 참고하여야 합니다.
- 공인 정비 기사는 반드시 적절한 개인보호장구(PPE)를 준비하고, 설치 및 정비 중에 필요할 때는 이를 착용해야 합니다.
- 공인 정비 기사는 전기 장비에 대한 작업을 하기 전에 금속으로 된 보석류, 반지, 시계 등을 모두 제거해야 합니다.



냉동기의 주 전원공급기는 수리를 시행하기 전에 전원을 차단해야 합니다. 이 지침을 따르지 않으면 장비의 성능이 저하되거나 손상될 뿐만 아니라, 감전 또는 위험한 가동부로 인해 상해를 입거나 심지어 사망에 이를 수도 있습니다.

주: 모든 수리는 공인 Taylor 정비 기사가 시행해야 합니다.

현장 준비

냉동기의 포장을 풀기 전에 냉동기가 설치될 지역을 살펴보십시오. 사용자와 장비에 대한 모든 잠재적 위험요인이 제거되었는지 확인하십시오.

실내 전용: 이 냉동기는 통상적인 주위 온도가 70°~75°F (21°~24°C)인 옥내에서 작동하도록 설계되어 있습니다. 냉동기는 104°F (40°C)의 높은 주위 온도에서 감소된 용량으로 만족스러운 성능을 발휘하였습니다.



이 냉동기는 물분무 장치나 호스를 사용할 수 있는 지역에 설치하지 **않아야** 합니다. 물분무 장치나 호스를 사용하여 냉동기를 헹구거나 청소하지 **마십시오**. 이 지침을 따르지 않으면 감전사를 초래할 수도 있습니다.



이 냉동기는 넘어지는 위험을 방지하기 위해 평평한 표면 위에 설치해야 합니다. 어떠한 이유든지 이 냉동기를 옮길 때는 극도로 조심하여야 합니다. 이 냉동기를 안전하게 옮기는 데는 2명 이상이 필요합니다. 이를 따르지 않으면 사람이 부상을 입거나 장비가 손상될 수도 있습니다.

공인 설치자는 장치의 손상을 검사하고 손상이 있으면 신속히 현지 Taylor 공인 판매점에 보고해야 합니다.

이 냉동기는 미국 하드웨어 크기를 사용하여 만들어졌습니다. 모든 미터법 환산값은 근사값이며, 크기 별로 다릅니다.

공냉식 냉동기

공기흡입구와 공기배출구를 막지 **마십시오**: 공냉식 냉동기는 응축기를 가로 질러 공기가 적절히 흐를 수 있도록 냉동기의 사방에 최소 3" (76.2 mm)의 이격거리가 필요합니다. 적절한 이격거리를 확보하지 못하면 냉동기의 냉동능력을 떨어뜨릴 수 있으며 압축기의 영구 손상을 일으킬 수도 있습니다.

전기 연결

이 장치에는 단상 60 사이클 분기회로 공급장치와 연결하기 위한 3선 코드와 접지형 플러그가 구비되어 있습니다. 본 장치는 적절히 접지된 콘센트에 연결해야 합니다. 제공된 코드와 플러그는 115/60/1용 20A 또는 208-230/60/1용 15A 입니다. 따라서 벽 콘센트도 115/60/1용 20A 또는 208-230/60/1용 15A이어야 합니다. 전기 사양에 대하여는 측면 패널에 있는 데이터 라벨을 살펴보십시오. 현지 법규에서 요구할 경우 영구 배선을 사용할 수도 있습니다. 영구 배선으로 전환하는 방법은 아래와 같습니다:

1. 냉동기가 전기적으로 분리되었는지 확인합니다.
2. 해당 패널을 제거하고 냉동기 기저부에 있는 작은 전기함을 찾습니다.
3. 공장에서 설치된 코드와 스트레인 릴리프 부상을 떼어 냅니다.
4. 인입 영구 배선을 베이스 팬에 있는 7/8" (22 mm) 구멍으로 통과시킵니다.
5. 두 개의 전원공급기 리드선을 연결합니다. 접지선을 전기함 내부에 있는 접지 러그에 부착합니다.
6. 전원을 공급하기 전에 장치가 적절히 접지되었는지 확인합니다.

미국에서, 이 장비는 미국전기규격(NEC), ANSI/NFPA 70-1987에 따라 설치하도록 되어 있습니다. NEC의 목적은 전기 사용으로 인해 발생하는 위험으로부터 사람과 재산을 실질적으로 보호하는 것입니다. 이 규격에는 안전에 필요하다고 여겨지는 규정들이 포함되어 있습니다. 세계의 다른 모든 지역에서, 장비는 현존하는 현지 법규에 따라 설치되어야 합니다. 현지 기관에 문의하십시오.



현지 전기법규를 준수하십시오!

각 냉동기에는 냉동기에 부착된 각 데이터 라벨에 맞는 전원공급기 1개가 필요합니다. 분기회로 과전류 보호 또는 퓨즈, 회로 전류용량 및 기타 전기 규격에 대해서는 냉동기의 데이터 라벨(들)을 살펴보십시오. 올바른 전원 연결을 위해, 전기함 안쪽에 부착된 배선도를 참조하십시오.



주의: 이 장비는 적절하게 접지해야 합니다! 적절하게 접지하지 못하면 감전으로 인해 심한 부상을 입을 수 있습니다!



이 냉동기에는 공인 설치자가 프레임의 후면에 적절하게 부착한 등전위 접지 러그가 구비되어 있습니다. 설치 위치는 탈착식 패널과 장비의 프레임 위에 등전위 접합 기호(IEC 60417-1의 5021)로 표시되어 있습니다.



- 기기의 전원을 차단하기 위한 전선 및 플러그 또는 기타 장치가 장착되어 있지 않은 고정식 기기에는 전극 차단 장치가 있어야 하며 외부 설치 시 최소 3mm의 접촉 간격을 유지해야 합니다.
- 고정 배선에 영구 결선되어 있거나 누설 전류가 10 mA를 초과할 수 있는 기기들은, 특히 차단되어 있거나 장기간 사용하지 않을 때, 또는 최초 설치 중에 전류 누설을 방지하기 위하여 현지 기준에 따라 공인 정비 기사가 설치한 보호 장치(GFI 등)가 있어야 합니다.
- 이 냉동기와 함께 사용된 전원공급 코드는 보통의 폴리클로로프렌 또는 이와 동등한 합성 탄성체 피복 케이블(코드 명칭 60245 IEC 57)보다 가볍지 않은 내구성 및 가요성 피복 케이블이어야 하며, 단자에서 도체가 변형(꼬임 등)되지 않게 하고, 마모로부터 도체의 절연을 보호하는 적절한 코드 고정장치가 함께 설치되어야 합니다.
전원공급 코드가 손상된 경우, 위험을 방지하기 위하여 Taylor 공인 정비 기사가 그 코드를 교체해야 합니다.

비터 회전



비터는 냉동 실린더를 살펴볼 때 시계방향으로 회전하여야 합니다.

주: 다음 절차는 공인 Taylor 정비 기사가 시행해야 합니다.

단상 냉동기에서의 회전을 시정하기 위해, 비터 모터 내부에 있는 리드선을 교체한다. (모터에 인쇄된 도표를 따르십시오.)

냉매



환경을 고려하여, Taylor는 지구 친화적인 HFC 냉매만을 사용합니다. 이 냉동기에 사용된 HFC 냉매는 R404A입니다. 이 냉매는 일반적으로 비-독성 및 비-인화성으로 간주되며, 오존성 파괴지수(OPD)가 0입니다. 하지만, 압축된 가스는 잠재적으로 위험하므로 주의하여 취급해야 합니다.

냉매 실린더에 액체를 완전히 채우는 것은 **절대로 안 됩니다**. 정상적인 팽창을 위해 실린더는 약 80%만 채워야 할 것입니다.



AHRI 표준 700 규격에 부합하는 R404A 냉매만 사용하십시오. 어떤 다른 냉매를 사용하게 되면 사용자 및 조작자가 예기치 않은 안전 위험요소에 노출될 수도 있습니다.



냉매액이 피부에 분무되어 닿으면 피부조직이 심하게 손상될 수도 있습니다. 눈과 피부가 보호되게 하십시오. 냉매로 인해 화상을 입는 경우, 즉시 찬물로 씻어내십시오. 화상이 심하면, 얼음주머니를 대고 즉시 의사의 진료를 받으십시오.



Taylor는 기사들에게 냉매 회수, 재활용 및 재이용 방식에 관한 정부 법률을 위반하지 않도록 조심하기를 상기시킵니다. 이런 법률에 관해 문의 사항이 있으면, 공장 정비 부서에 문의하십시오.



경고: 폴리에스테르 오일과 함께 사용되는 R404A 냉매는 흡습성이 매우 뛰어납니다. 냉매장치를 열 때, 냉매장치의 최대 개방 시간은 15분을 초과하지 않아야 합니다. 습공기나 물이 오일에 흡수되지 않도록 열려 있는 모든 배관을 마개로 막으십시오.

구입하신 냉동기는 신뢰할 수 있는 작동이 이루어지도록 정교하게 공학적으로 설계되어 제조된 것입니다. Taylor 모델 104 토크를 올바르게 조작하고 관리한다면, 일관성 있는 품질의 제품이 생산될 것입니다. 모든 기계 제품과 마찬가지로, 이 냉동기도 청소 및 유지보수를 하여야 합니다. 약간의 주의와 관심만 기울이면 이 설명서에 개요가 설명된 조작 절차를 충실히 따를 수 있습니다. 이 사용자 설명서는 장비를 조작하거나 유지보수를 시행하기 전에 읽어보아야 합니다.

Taylor 냉동기 설치 또는 충전 작업 중에 발생한 오류는 보상 및 시정 대상이 아닙니다. 따라서, 최초 조립과 기동 절차는 매우 중요합니다. 장비의 조립과 분해 조작을 책임지는 모든 담당자들은 이 절차를 제대로 익히고 반드시 혼동하지 않도록 같이 모여서 이 절차를 꼼꼼히 검토할 것을 강력히 권고합니다.

기술 지원이 필요한 경우에는, 현지 Taylor 공인 판매점에 문의하십시오.

주: Taylor 보장은 현지 Taylor 공인 판매점을 통해 구입한 Taylor 공인 부품에 대해서만, 그리고 모든 필요한 정비 작업을 Taylor 공인 정비 기사가 한 경우에만 유효합니다. Taylor는 Taylor가 승인하지 않은 부품이나 부적합한 냉매를 냉동기에 설치한 경우, 공장 권고값 이상으로 시스템을 변경한 경우, 또는 고장이 모든 사용 설명서들의 남용, 오용, 무시하거나 이를 따르지 않아 생긴 것으로 판명된 경우에는 냉동기나 그 부품에 관한 보증 클레임을 거부할 권리를 보유하고 있습니다. Taylor 보증에 관한 자세한 사항은 이 설명서의 제한적 보증 절을 참조하십시오.

주: 끊임없는 연구로 인해 기능이 지속적으로 개선되고 있습니다; 따라서 이 설명서의 정보는 고지없이 변경될 수 있습니다.



이 제품에 분리배출기호가 부착되어 있으면, 이 제품은 2005년 8월 13일 이후 유효한 EU 지침뿐 아니라 그 밖의 유사한 법률을 준수하고 있음을 의미합니다. 그러므로, 냉동기의 사용 수명이 다한 경우에는 별도로 수거해야 하며, 미분류 도시 폐기물로 처분할 수 없습니다.

사용자는 현지 법규에 명시된 적합한 수거시설로 제품을 반송할 책임이 있습니다. 해당 현지 법률에 관한 자세한 정보는, 현지 지방정부 기관 및/또는 현지 판매점에 문의하십시오.

압축기 보증의 부인

이 냉동기의 냉매 압축기는 이 설명서의 제한적 보증 절에 명시된 기간 동안 보증됩니다. 하지만, 몬트리올 의정서와 미국 1990년 청정대기법으로 인해, 많은 새로운 냉매들이 시험 및 개발되고 있으며, 서비스 산업에 활용될 방안이 모색되고 있습니다. 이 새로운 냉매들 중 일부는 다양한 용도의 드롭-인 대체품으로서 광고되고 있습니다. 이 냉동기의 냉동 시스템을 통상적으로 정비하는 경우에는, **부착된 데이터 라벨에 명시된 냉매만을 사용하여야 한다는 점을** 유의하십시오. 대체 냉매를 무단으로 사용하면 Taylor 압축기 보증은 무효가 됩니다. 이런 사실을 자신이 고용한 기사들에게 알리는 것은 냉동기 소유자의 책임입니다.

Taylor는 자신의 냉동기에 사용된 냉매는 보증하지 않는다는 것도 유의하십시오. 예를 들어, 장비의 통상적 정비 중에 냉매가 손실되더라도, Taylor는 비용청구 가능 조건으로 또는 비용청구 불가 조건으로 그 대체 냉매를 공급하거나 제공할 의무가 없습니다. Taylor는 Taylor사가 제공하는 압축기의 5년 보증 기간 중에 원래의 냉매가 판매금지되거나, 구식이 되거나, 더 이상 구입할 수 없게 되는 경우에는 적합한 대체품을 추천할 것입니다.

수시로 Taylor는 새로운 대체 냉매들을 시험할 수도 있습니다. 새로운 대체 냉매가 Taylor의 시험을 통해 본 냉동기를 위한 교체용으로 수용될 수 있음이 입증될 경우에는, "압축기 보증의 부인" 절에 있는 보증 부인은 Taylor가 승인한 대체 냉매의 사용에는 적용되지 않습니다.

사용중인 컴프레서 보증과 관련되는 경우 대체 냉매의 현재 상태를 확인하려면, Taylor 또는 해당 지역의 Taylor 공인 판매점에 연락하십시오. 문의할 때는 해당 냉동기의 모델번호/일련번호를 알려주실 준비를 해두십시오.

주: 끊임없는 연구로 인해 기능이 지속적으로 개선되고 있습니다; 따라서 이 사용자 설명서의 정보는 고지없이 변경될 수 있습니다.

Taylor 사는 장치 및 그 부품들을 사용하는 조작자의 안전에 대해 관심을 갖고 있습니다. Taylor는 조작자와 정비 기사 모두를 보호하기 위해 내장 안전 기능을 설계하고 구현하기 위해 최대한 노력합니다.

냉동 장비를 설치하고 수리하는 일은 시스템 압력과 전기 부품들로 인해서 위험할 수 있습니다. 훈련 받고 자격이 있는 정비 요원들만 냉동 장비의 설치, 수리 또는 정비 작업을 해야 합니다. 냉동 장비에 대한 작업을 할 때는 문서, 장치에 부착된 태그 및 라벨의 주의사항, 그리고 적용될 수도 있는 기타 안전 주의사항들을 지키십시오. 모든 안전 법규의 요구사항을 따르십시오. 보안경과 작업용 장갑을 착용하십시오.



중요 - 다음의 안전 주의사항을 준수하지 못하면 중상을 입거나 사망에 이를 수 있습니다. 이런 경고를 준수하지 않으면 냉동기와 그 구성품이 손상될 수도 있습니다. 구성품이 손상되면 부품 교체 비용과 정비 수리 비용이 발생하게 됩니다.



이 사용자 설명서를 반드시 읽은 후에 냉동기를 조작하십시오. 이 설명을 따르지 않으면 장비가 손상되거나, 냉동기 성능이 저하되거나, 건강에 해가 되거나, 부상을 입을 수 있습니다.



이 기기는 숙련된 요원만 사용하여야 합니다. 이 기기는 안전을 책임지는 자가 기기의 사용에 관하여 감독을 하거나 설명을 하지 않는 한, 어린이 또는 물리적 능력이나 감각능력, 정신능력이 부족한 사람, 또는 경험이나 지식이 부족한 사람이 사용하도록 되어 있지 않습니다. 어린이가 기기를 가지고 장난치지 않도록 확실히 하기 위해 감독하여야 합니다.



물분무 장치를 사용해 냉동기를 청소하거나 행구지 **마십시오**. 이 지침을 따르지 않으면 심한 감전을 당할 수도 있습니다.



- 제대로 접지되어 있지 않는 한 냉동기를 조작하지 **마십시오**.
- 냉동기 데이터 라벨에 명시된 것보다 큰 퓨즈를 사용하여 냉동기를 조작하지 **마십시오**.
- 모든 수리는 공인 Taylor 정비 기사가 시행해야 합니다.
- 냉동기의 주 전원공급기는 수리하기 전에 차단해야 합니다.
- 코드가 연결된 냉동기: Taylor 공인 정비 기사 또는 허가 받은 전기기사만 이 냉동기에 플러그 또는 교체 코드를 설치할 수 있습니다.
- 기기의 전원을 차단하기 위한 전선 및 플러그 또는 기타 장치가 장착되어 있지 않은 고정식 기기에는 전극 차단 장치가 있어야 하며 외부 설치 시 최소 3mm의 접촉 간격을 유지해야 합니다.
- 고정 배선에 영구 결선되어 있거나 누설 전류가 10 mA를 초과할 수 있는 기기들은, 특히 차단되어 있거나 장기간 사용하지 않을 때, 또는 최초 설치 중에 전류 누설을 방지하기 위하여 현지 기준에 따라 공인 정비 기사가 설치한 보호 장치(GFI 등)가 있어야 합니다.
- 이 냉동기와 함께 사용된 전원공급 코드는 보통의 폴리클로로프렌 또는 이와 동등한 합성 탄성체 피복 케이블(코드 명칭 60245 IEC 57)보다 가볍지 않은 내유성 및 가요성 피복 케이블이어야 하며, 단자에서 도체가 변형(꼬임 등)되지 않게 하고, 마모로부터 도체의 절연을 보호하는 적절한 코드 고정장치가 함께 설치되어야 합니다.
전원공급 코드가 손상된 경우, 위험을 방지하기 위하여 Taylor 공인 정비 기사가 그 코드를 교체해야 합니다.

이 지침을 따르지 않으면 감전사를 초래할 수도 있습니다. 정비에 대해서는 현지 Taylor 공인 판매점에 문의하십시오.



이 냉동기에는 공인 설치자가 프레임의 후면에 적절하게 부착한 등전위 접지 러그가 구비되어 있습니다. 설치 위치는 탈착식 패널과 장비의 프레임 위에 등전위 접합 기호(IEC 60417-1의 5021)로 표시되어 있습니다.



- 미숙련자가 이 냉동기를 조작하도록 하지 **마십시오**.
- 모든 서비스 패널과 액세스 도어가 나사로 체결되어 있지 않는 한 냉동기를 조작하지 **마십시오**.
- 모든 제어 스위치가 OFF 위치에 있지 않는 한 내부 작동부품(예: 냉동기 도어, 비터, 스크래퍼 블레이드 등)을 제거하지 **마십시오**.

이 지침을 따르지 않으면 위험한 가동부로 인해 중상을 입을 수도 있습니다.



이 냉동기에는 심한 부상을 야기할 수 있는 날카로운 모서리가 많이 있습니다.

- 도어 스파우트에 물체나 손가락을 넣지 **마십시오**. 도어 틈새에 손가락을 넣으면 제품이 오염될 수 있고 블레이드에 접촉하여 중상을 입을 수도 있습니다.
- 비터 어셈블리를 제거할 때는 **각별히 주의하십시오**. 스크래퍼 블레이드는 매우 날카롭습니다.



이 냉동기는 평평한 표면에 설치되어야 합니다. 이를 따르지 않으면 사람이 부상을 입거나 장비가 손상될 수도 있습니다.



냉동기의 정비 영역에는 특히 안전 및 위생과 관련하여 기기에 대한 실무 지식과 경험을 갖춘 자만이 접근하도록 해야만 합니다.



청소 및 위생소독 일정은 주/지역 규제기관이 규율하며, 그에 따라야 합니다. 이 냉동기를 청소하는 올바른 절차에 대해서는 이 설명서의 청소 절을 참조하십시오.



이 냉동기는 제품 온도를 41°F (5°C) 미만으로 유지하도록 설계되어 있습니다. 이 냉동기에 추가되는 어떠한 제품도 41°F (5°C) 미만이어야 합니다. 이 지침을 따르지 않으면 건강에 해가 되며 냉동기 성능이 저하될 수 있습니다.

공기흡입구와 공기배출구를 막지 **마십시오**:

공냉식 냉동기는 응축기를 가로 질러 공기가 적절히 흐를 수 있도록 냉동기의 사방에 최소 3" (76.2 mm)의 이격거리가 필요합니다. 적절한 이격거리를 확보하지 못하면 냉동기의 냉동능력을 떨어뜨릴 수 있으며 압축기의 영구 손상을 일으킬 수도 있습니다.

실내 전용: 이 냉동기는 통상적인 주위 온도가 70°~75°F (21°~24°C)인 옥내에서 작동하도록 설계되어 있습니다. 냉동기는 104°F (40°C)의 높은 주위 온도에서 감소된 용량으로 만족스러운 성능을 발휘하였습니다.

제품이 없는 상태에서 냉동기를 운전하지 **마십시오**. 이 지침을 따르지 않으면 냉동기가 손상될 수 있습니다.

소음 레벨: 공중 소음 방출은 냉동기 표면에서 1.0 M 떨어진 거리에서 그리고 바닥에서 1.6 M 떨어진 높이에서 측정하였을 때 78 dB(A)를 초과하지 않습니다.

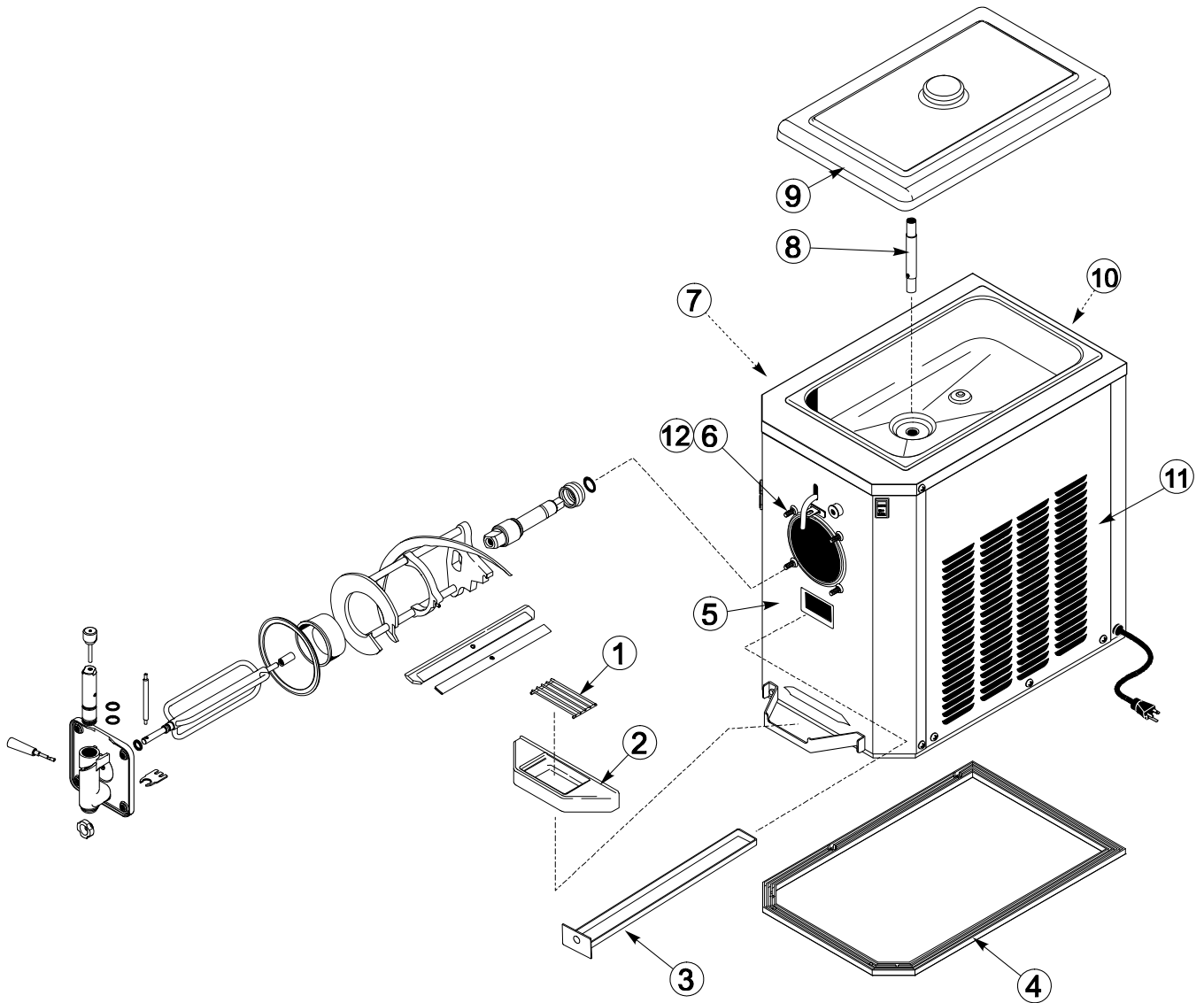

품목	설명	부품 번호
1	실드 - 튜브 방지용	049320
2	트레이 - 드립	049319
3	팬 - 드립 17-1/4" 길이	027504
4	개스킷 - 베이스 팬	049420
5	패널 A. - 앞면	X50678
6	스터드 - 노즈 콘	013496

품목	설명	부품 번호
7	패널 - 왼쪽 옆면	049639
8	튜브 - 이송 13/32 구멍	025663-10
9	커버 A. - 흑색 단열	X49679-BLA
10	패널 - 후면	049325
11	패널 - 옆면 오른쪽	049640
12	와셔 - 냉동기 스팀드	049032

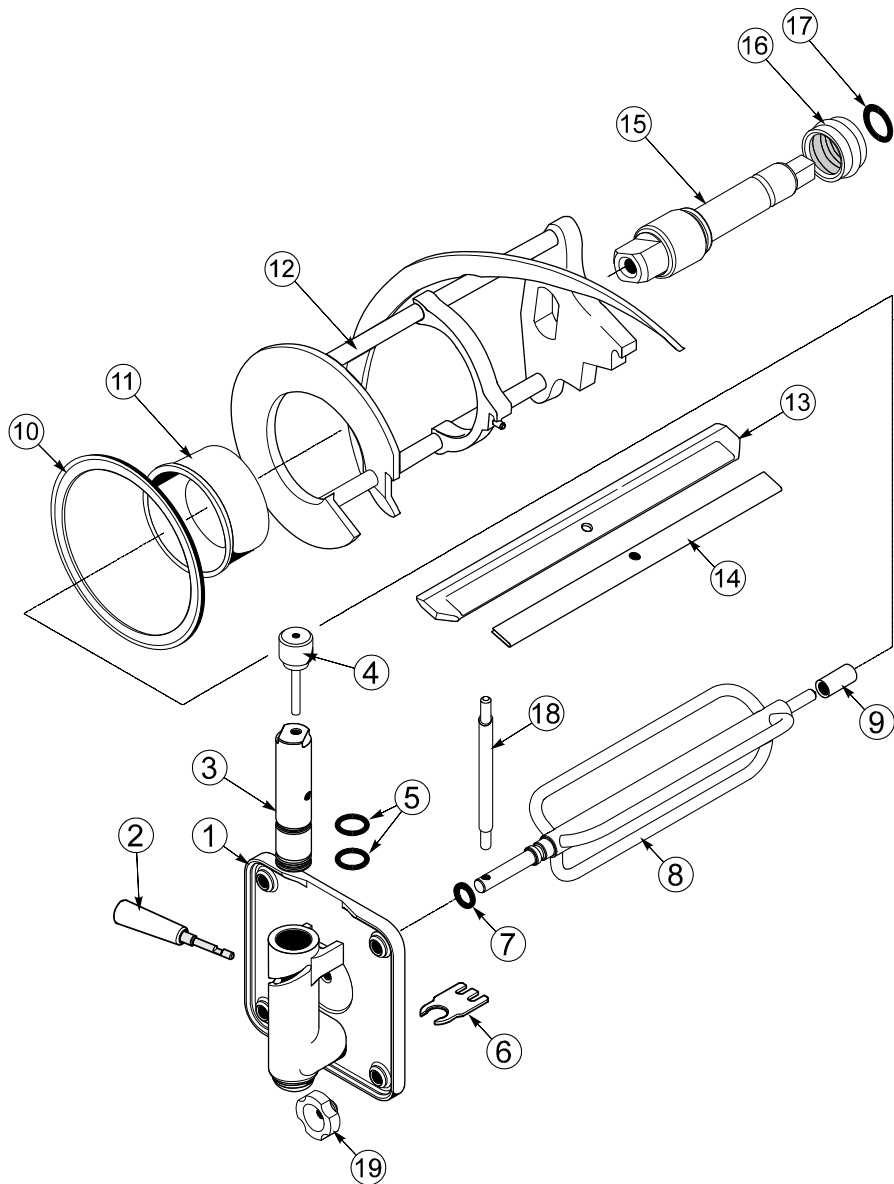

품목	설명	부품 번호
*1	도어 A. - 부분적	X39248-SER
2	핸들 A. - 취출	X47384
3	밸브 - 취출	047734
4	밸브 A. - 핸들 핀	X25929
5	O-링 - 1" (외경) x .139 (너비)	032504
6	파쇄기 - 얼음	047735
7	O-링 - .291 (내경) x .080 (너비)	018550
8	토크 어셈블리	X50382
9	베어링 - 가이드	014496
10	개스킷 - 도어 5.109" (내경) x 5.630	014030

품목	설명	부품 번호
11	베어링 - 앞면	013116
12	비터 A. - 4쿼트 1 핀 지지	X49490
13	블레이드 - 스크래퍼 - 플라스틱	046237
14	클립 - 스크래퍼 블레이드	046238
15	축 - 비터	035418
16	셸 - 구동축	032560
17	O-링 7/8 (외경) x .139 (너비)	025307
18	암 - 토크	025660
19	너트 - 스톨드	029880

***중요!** 프라임 플러그 도어가 장착된 모델 430 냉동기: 도어 A. - 부분 - 프라임 X50403-SER, 플러그 프라임 050405 및 O-링 043758 (미도시)

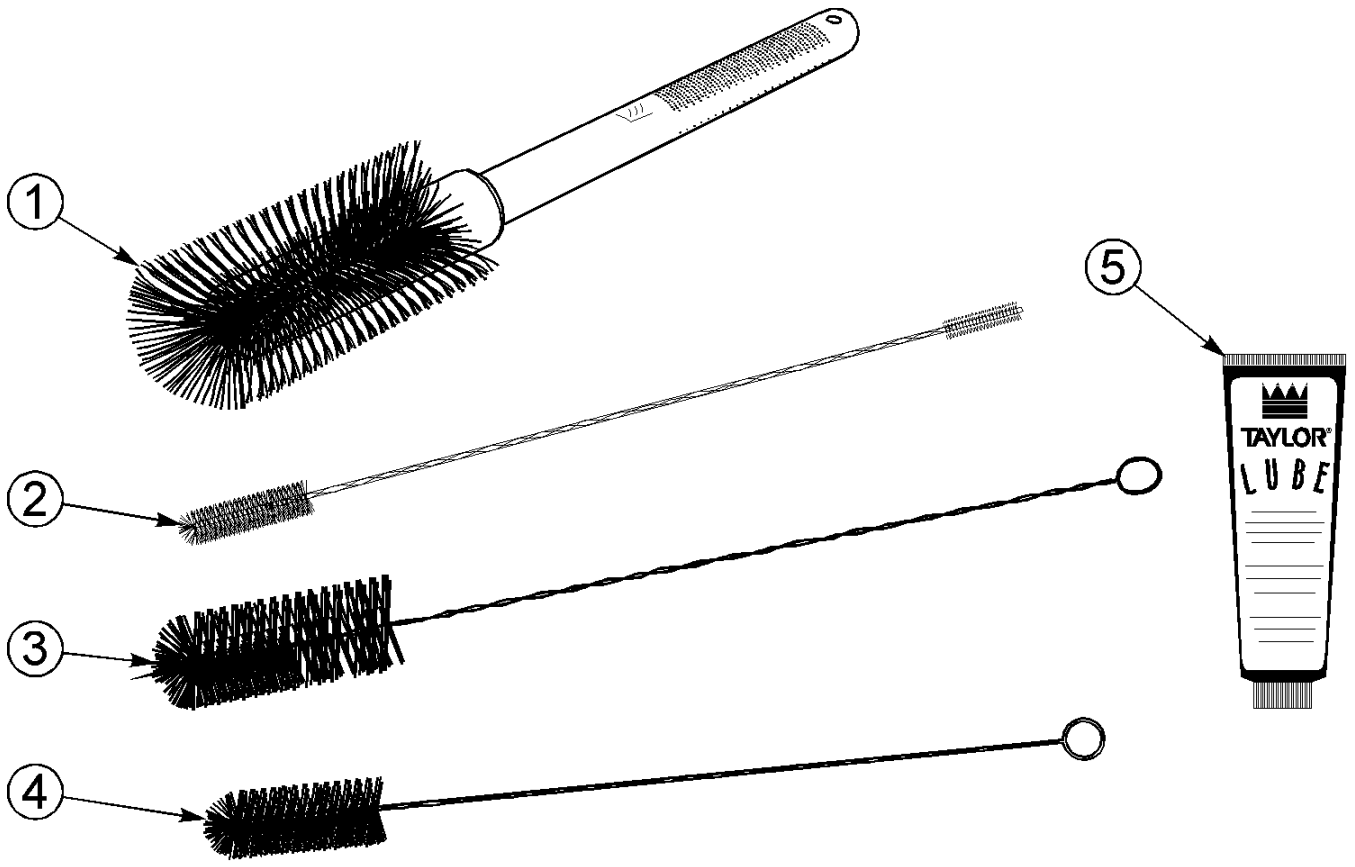

품목	설명	부품 번호
1	브러시 - 3" x 7" 백색	023316
2	브러시 - 이중 단부	013072
3	브러시 - 취출 밸브	014753

품목	설명	부품 번호
4	브러시 - 후면 베어링	013071
5	윤활유 - TAYLOR	047518
*6	동영상 - 교육 M430 토크	050987-DVD

*미도시.

점도 조정

슬러시의 점도(진함)는 전면 패널의 상단 오른쪽에 있는 점도 조정 나사를 돌려서 조정할 수 있습니다. 더 진한 제품을 만들려면 점도 조정 나사를 시계방향으로 돌리고, 더 묽은 제품을 만들려면 시계 반대방향으로 돌리십시오. 조정을 한 후에, 냉동 시스템을 2-3회 순환시켜서 점도를 정확히 평가하십시오.



그림 1

전원 스위치

중앙 위치는 OFF 입니다. 윗쪽 위치는 AUTO(자동)이며, 비터 모터와 냉동 시스템을 작동시킵니다. 아랫쪽 위치는 WASH(세척)이며 비터 모터만 작동합니다.

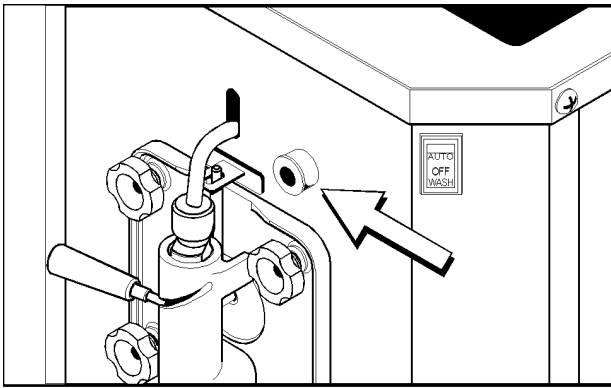

그림 2

리셋 버튼

리셋 버튼은 후면 패널에 있습니다. 이 리셋 버튼은 비터 모터를 과부하 상태에서부터 보호합니다. 과부하가 발생하면 리셋 기계장치가 트립됩니다. 냉동기를 제대로 리셋하기 위해서 전원 스위치를 OFF 위치에 놓습니다. 리셋 버튼을 꼭 누릅니다. 전원 스위치를 WASH 위치에 놓고 냉동기의 성능을 관찰합니다. 만족스러우면 제어 스위치를 AUTO 위치에 놓습니다.

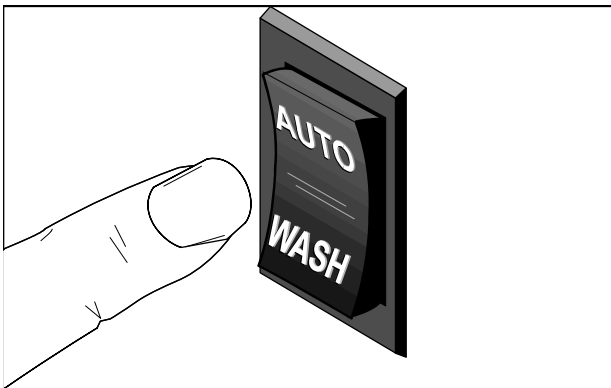

그림 3

중요: 금속 물체를 사용해 리셋 버튼을 누르지 마십시오.

표시등 - 믹스 적음

믹스 레벨 표시등은 기계의 전면에 있습니다. 불이 깜박하면, 믹스 호퍼에 있는 제품의 양이 적은 것이기 때문에 되도록 빨리 다시 채워야 합니다.

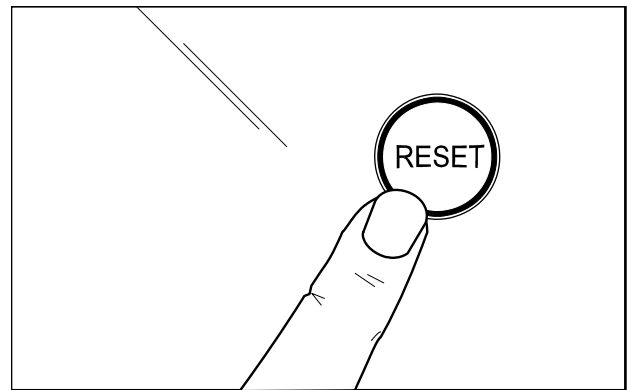
표시등 - 믹스 적음

믹스 소진 표시등은 기계의 전면에 있습니다. 불이 깜박거리면, 호퍼가 비어 있는 것을 나타내므로 믹스 공급이 보충되어야 합니다. 냉동기 손상을 방지하기 위해, 믹스 소진 표시등이 켜지면 냉동이 자동으로 중단됩니다.

모델 430 냉동기는 원하는 점도로 웨이크 또는 슬러시 제품을 생산하도록 설계되어 있습니다. 이 냉동기에는 4쿼트 냉동 실린더가 있습니다.

아침에 상점에 들어가서 전날 밤에 브러시 청소하고 나서 분해된 부품들이 놓여진 상태에서 자연 건조되고 있는 시점에서 설명을 시작합니다.

이 개시 절차는 이들 부품을 냉동기로 조립하고, 소독하며, 첫 번째 분량을 서빙하기 위한 준비로 냉동기를 새 믹스로 기동하는 방법을 알려드립니다.

냉동기를 처음으로 분해할 경우 또는 당사의 설명서에서 처음으로 분해하는 데 정보가 필요할 경우에는, 17 페이지 "분해"로 넘어가서, 그곳에서 시작하십시오.

어셈블리

주: 부품에 윤활유를 바를 시, 승인 받은 식품 등급 윤활제를 사용합니다(예: Taylor Lube).

1 단계

구동축에 있는 두 개의 홈에 윤활유를 도포하고 O-링을 미끄러뜨려 끼웁니다. 베어링과 접촉하는 O-링과 축 부분에 윤활유를 도포합니다. 구동축의 사각 엔드 부분에는 윤활유를 도포하지 **마십시오**. 부트 씰 홈에 윤활유를 도포하고 부트 씰이 제자리에 찰카하고 들어갈 때까지 부트 씰을 축과 홈 위로 미끄러뜨립니다. 1/4"만큼 윤활유를 추가하여 씰의 내부를 채우고 후면 셸 베어링에 맞는 씰의 단부에 윤활유를 균일하게 도포합니다. 구동축을 설치합니다.



그림 4

주: 부트 씰을 뒤집어서 설치하지 마십시오.

후면 셸 베어링으로 비터 구동축을 삽입하고 사각 단부를 구동 장치의 암 소켓 안에 단단히 맞물립니다. 반드시 구동축을 결속하지 않고 구동 커플링에 꼭 들어맞게 합니다.

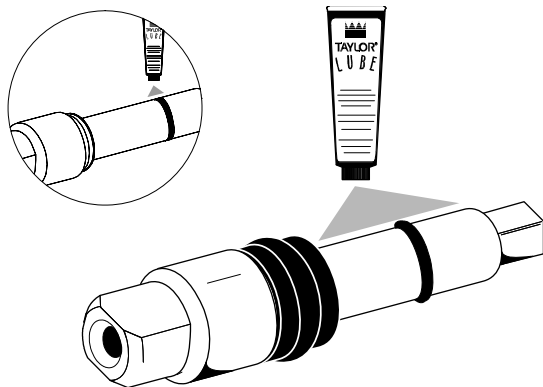

그림 5

2 단계

비터 어셈블리를 설치합니다. 우선, 스크래퍼 블레이드에 찍힌 자국이나 마모 흔적이 있는지 점검합니다. 찍힌 흔적이 있을 경우, 블레이드를 교체합니다. 블레이드 상태가 양호할 경우, 클립을 블레이드 위에 놓고 블레이드와 클립을 비터 어셈블리에 설치합니다. 블레이드 구멍과 클립이 비터 핀 위에 단단히 자리 잡은지 확인하십시오.

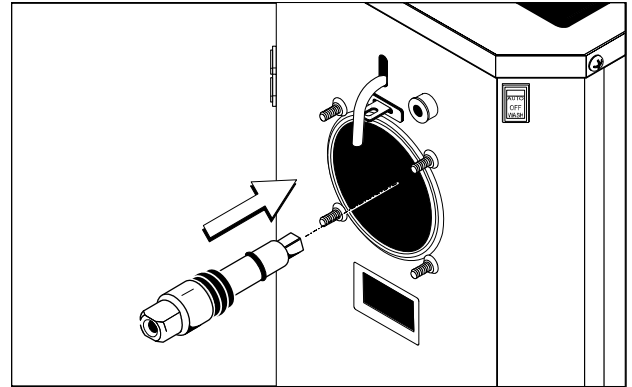

그림 6

비터를 단단히 잡고, 비터를 냉동 실린더 안으로 미끄러뜨려서 비터 후면에 있는 구멍을 구동축 끝의 평평한 부분과 정렬시킵니다.

비터를 냉동 실린더 안으로 나머지 부분까지 미끄러뜨려 구동축 단부 위로 끼웁니다. 비터는 냉동 실린더의 전면 너머로 돌출되지 않습니다.

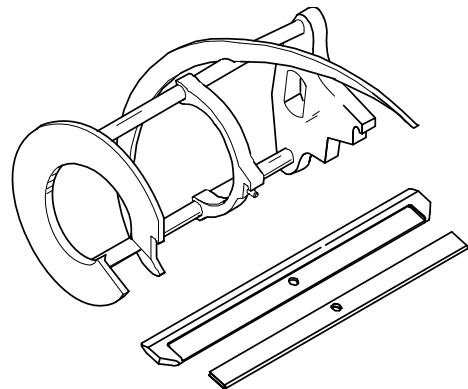

그림 7

3 단계

백색 플라스틱 가이드 베어링을 토크 회전자의 짧은 단부에 설치합니다. O-링을 토크 회전자의 긴 단부에 있는 홈에 미끄러뜨려 끼워 넣고 O-링에 윤활유를 바릅니다. 가이드 베어링에는 윤활유를 바르지 마십시오.

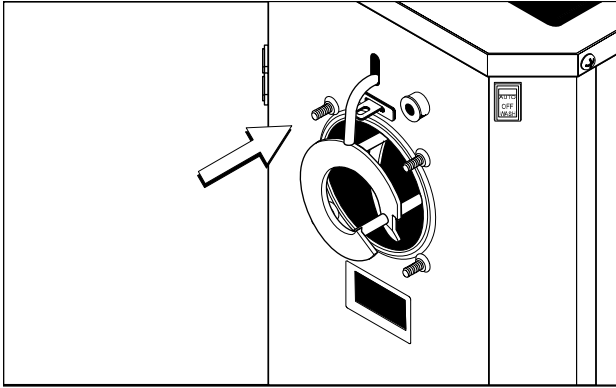

그림 8

4 단계

가이드 베어링이 있는 토크 회전자 단부를 구동축 중앙에 있는 파일럿 구멍 안에 삽입합니다. 토크 회전자 축의 구멍이 12시 위치로 돌려야 합니다.

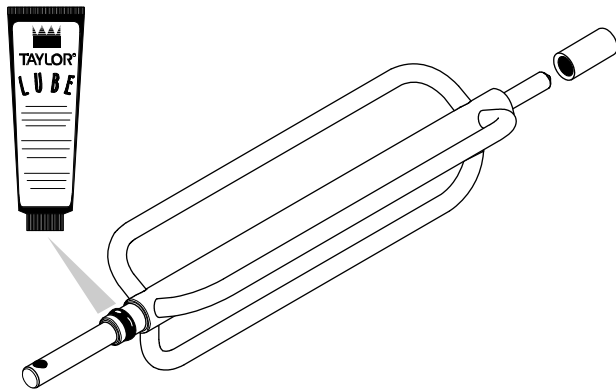

그림 9

5 단계

"얼음 파쇄기"(도어 스파우트 청소 장치)가 있는 냉동기 도어를 조립합니다. 얼음 파쇄기가 있는 도어를 조립하려면 추출 밸브에 O-링을 장착하고 윤활유를 도포합니다.

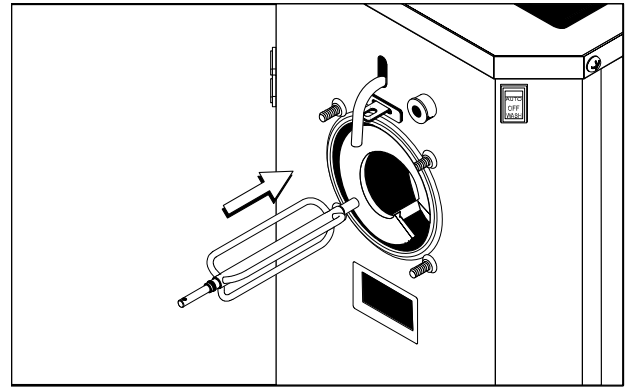

그림 10

도어 안에 추출 밸브를 삽입하고, 도어 상단 밖으로 밸브의 약 1/2"가 나오게 합니다.

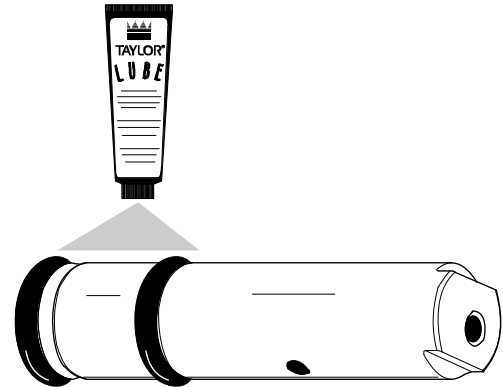

그림 11

취출 밸브를 돌려서 취출 밸브 상단의 평평한 부분이 도어 표면과 수직이 되게 합니다.

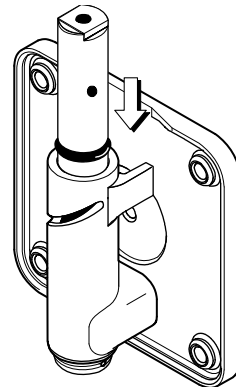

그림 12

얼음 파쇄기를 도어 스파우트를 통해 하단 O-링 위에 있는 슬롯 안으로 삽입합니다.

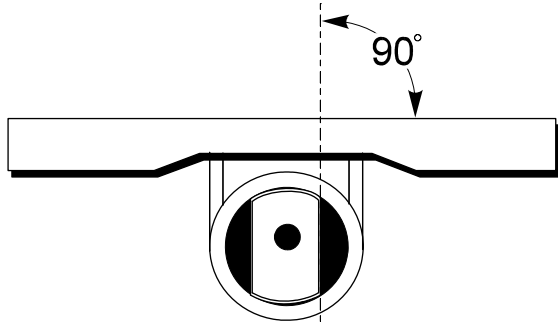

그림 13

얼음 파쇄기를 제자리에 놓고 취출 밸브를 돌려서 취출 핸들을 장착합니다. 이렇게 하면 얼음 파쇄기가 제자리에 고정됩니다. 취출 핸들 핀을 설치하고 핸들을 왼쪽으로 움직여서 취출 밸브를 닫습니다.

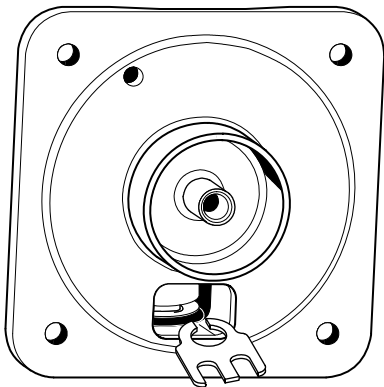

그림 14

냉동기 도어의 후면에 있는 홈에 큰 고무 개스킷을 삽입합니다. 백색 전면 베어링을 베어링 허브로 미끄러뜨립니다. 이 때 베어링의 플랜지형 선단이 냉동기 도어에 닿게 해야 합니다. 도어 개스킷 또는 전면 베어링에는 윤활유를 바르지 **마십시오**.

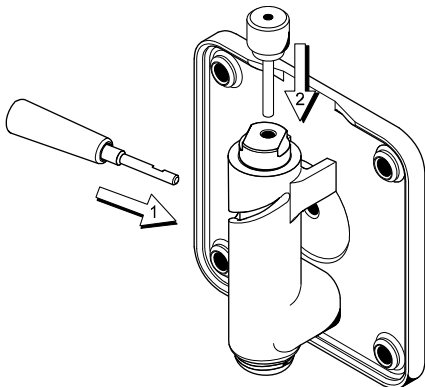

그림 15

6 단계

토크 암을 도어에서 튀어나온 토크 스위치 암에 있는 슬롯을 통해 삽입하여 도어에서 튀어나온 토크 회전자 구멍 안으로 넣어서 제자리에 위치시킵니다. 토크 회전자를 앞뒤로 움직여서 자유롭게 쉽게 움직이는지 확인하여 제대로 설치되었는지 검증합니다.

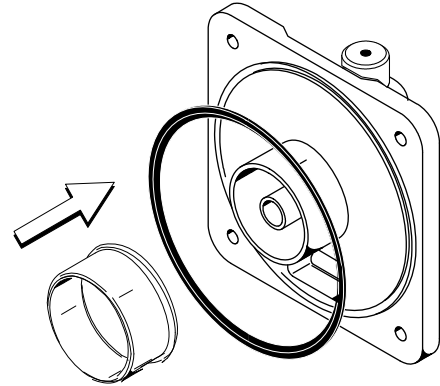

그림 16

7 단계

전면 드립 팬을 설치합니다. 긴 드립 팬을 전면 패널의 구멍 안으로 미끄러뜨려 끼웁니다.

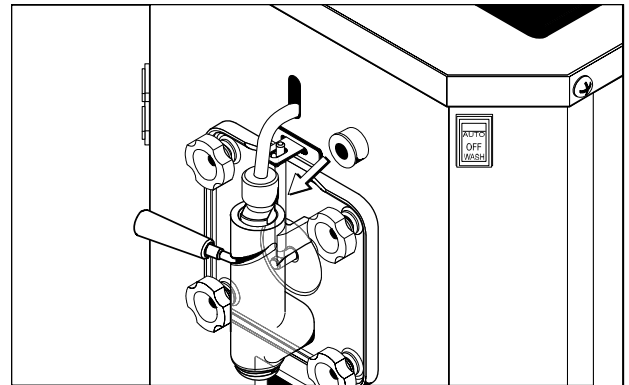

그림 17

8 단계

전면 드립 트레이 및 튼방지 실드를 도어 스파우트 밑에 설치합니다.

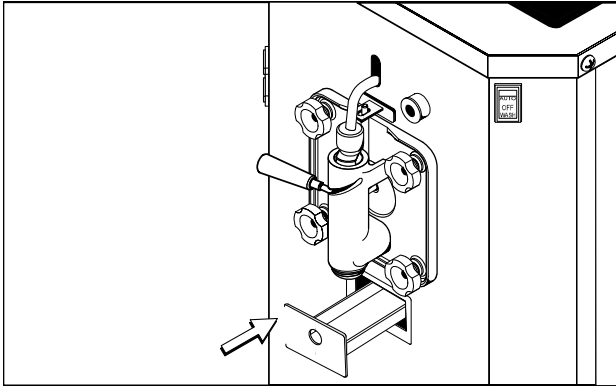

그림 18

9 단계

공기/믹스 이송 튜브(옵션)를 믹스 호퍼의 하단에 놓습니다.

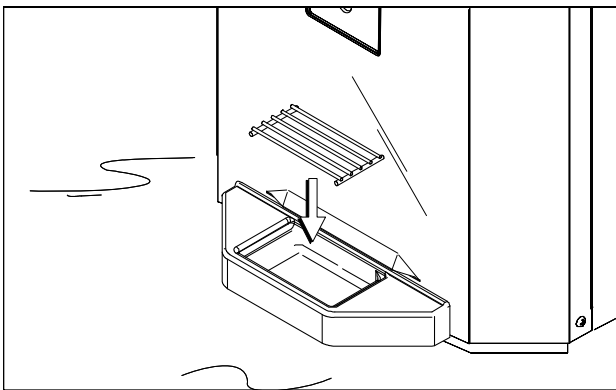

그림 19

소독

1 단계

한 통의 승인 받은 100 PPM 소독액을 준비합니다(예: 2-1/2 갤런 [9.5 리터]의 Kay-5R 또는 2 갤런[7.6 리터]의 Stera-SheenR). 온수를 사용하고 제조업체의 사양을 준수하십시오.

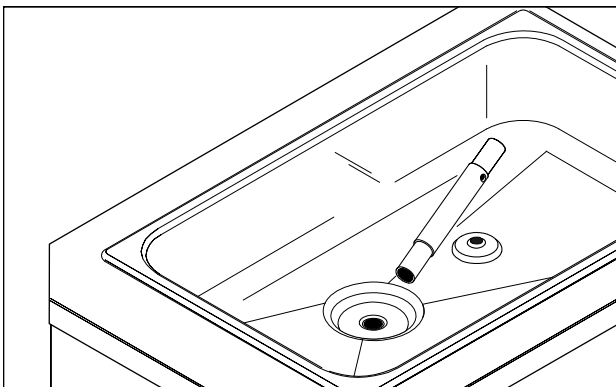
2 단계

소독액을 호퍼에 붓고 냉동 실린더에 유입되게 합니다.



그림 20

3 단계

세정액이 냉동 실린더 안으로 흘러 들어가는 동안 믹스 호퍼, 공기/믹스 이송 튜브 (선택) 및 믹스 주입구 구멍을 브러시로 청소합니다.

4 단계

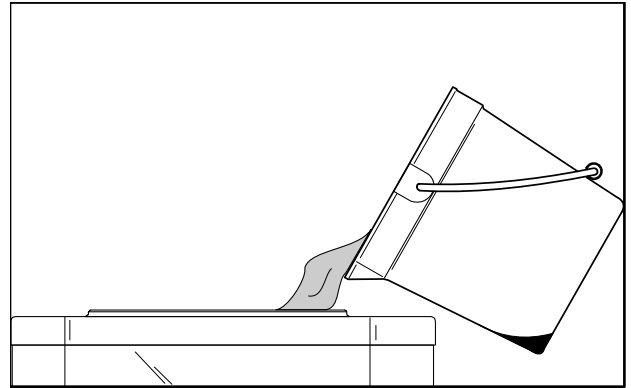
전원 스위치를 WASH(세척) 위치에 놓습니다. 이렇게 하면 냉동 실린더의 소독액이 교반됩니다. 5분 동안 용액을 교반시킵니다.



그림 21

5 단계

빈 믹스 통을 도어 스파우트 밑에 놓고 취출 핸들을 오른쪽으로 움직입니다. 남은 소독액을 완전히 취출시킵니다. 소독액이 도어 스파우트에서 흐름을 멈추면, 취출 핸들을 왼쪽으로 움직이고 제어 스위치를 OFF 위치로 돌리십시오.

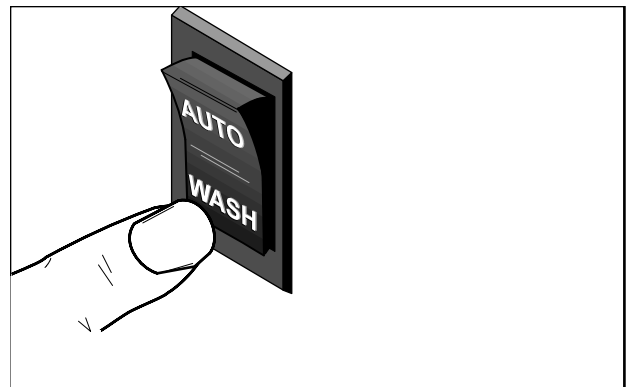

그림 22

6 단계

공기/믹스 이송 튜브(선택)를 믹스 호퍼의 모서리에 세웁니다.

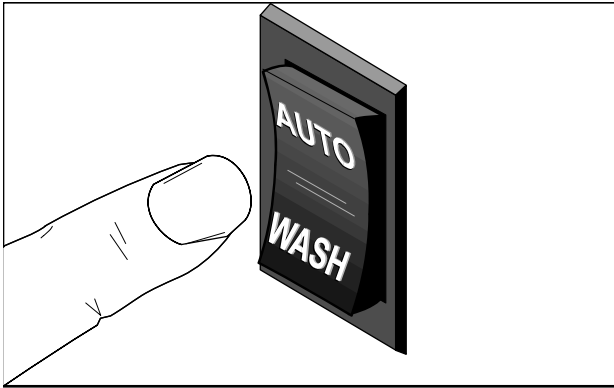

그림 23

기동

1 단계

통을 도어 스파우트 밑에 놓고, 취출 핸들을 오른쪽으로 움직입니다. 호퍼에 2 갤런(7.6 리터)의 새 믹스를 붓고 냉동 실린더로 유입되도록 합니다. 이렇게 함으로써 남아 있는 소독액을 배출합니다. 도어 스파우트에서 믹스가 최고 강도로 흘러나오면, 취출 핸들을 왼쪽으로 움직입니다.

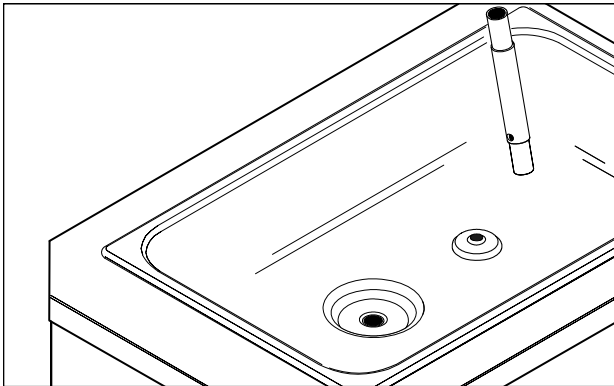
2 단계

믹스가 냉동 실린더 안으로 더 이상 거품을 내며 흘러 들어가지 않으면, 구멍이 아래로 향한 상태에서 공기/믹스 이송 튜브(옵션)를 믹스 주입구에 설치합니다.



그림 24

3 단계

전원 스위치를 AUTO 위치에 놓습니다. 냉동기 사이클이 꺼지면, 제품이 서빙 점도가 될 것입니다. 전면 패널의 상단 오른쪽에 있는 점도 조정 나사를 돌려서 슬러시의 점도(진함)를 조정할 수 있습니다. 더 진한 제품을 만들려면 점도 조정 나사를 시계방향으로 돌리고, 더 묽은 제품을 만들려면 시계 반대방향으로 돌리십시오. 조정을 한 후에 냉동 시스템을 2-3회 순환시켜서 점도를 정확히 평가하십시오.

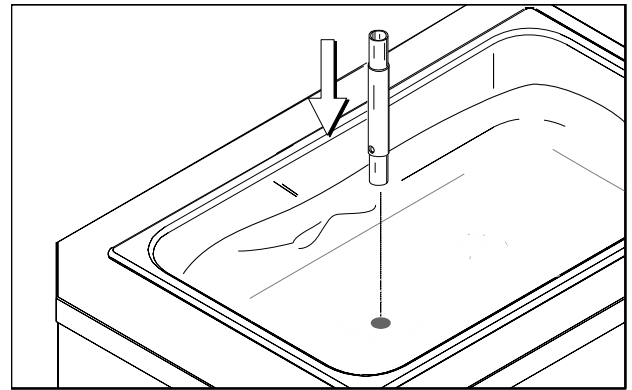

그림 25

4 단계

믹스 호퍼 커버를 제자리에 위치시킵니다. 하루 작동 중에 주기적으로, 호퍼 안에 믹스가 충분히 있는지 확인하십시오.

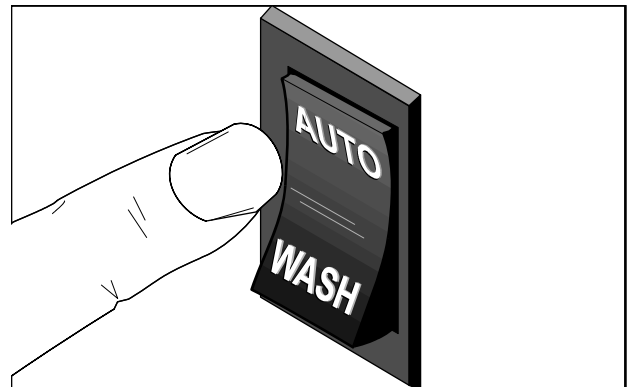

그림 26

작동 종료 절차

냉동기를 분해하려면 다음 품목들이 필요합니다.

- 청소 통 2개
- 필요한 브러시 (냉동기와 함께 제공됨)
- 세정제
- 일회용 타월

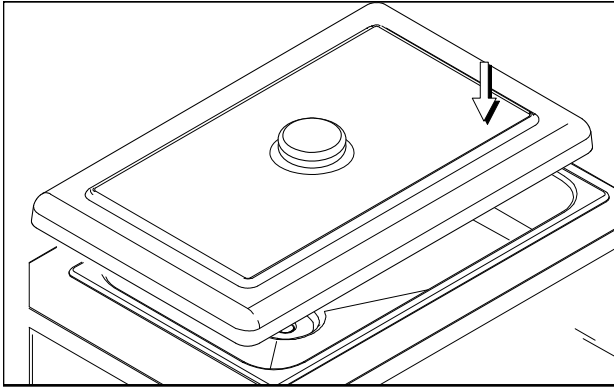
냉동 실린더에서 제품을 배출하기

1 단계

냉동 제품을 청소하기 쉽게 녹이기 위해 청소 시간 이전에 가능한 한 빨리 전원 스위치를 OFF 위치로 돌립니다.

2 단계

호퍼 커버를 올립니다. 냉동기에 공기/믹스 이송 튜브가 장착되어 있으면, 그 튜브를 싱크대로 가져가서 청소합니다.

3 단계

현지 보건법에 따라 재사용이 허가될 경우, 소독된 NSF 승인을 받은 스테인리스강 재사용 용기를 도어 스파우트 아래에 놓습니다. 전원 스위치를 WASH 위치에 놓고 취출 핸들을 오른쪽으로 움직입니다. 도어 스파우트에서 모든 제품이 흐름을 멈추면, 취출 핸들을 왼쪽으로 움직이고 전원 스위치를 OFF 위치로 돌립니다. 재사용 용기 위에 소독된 뚜껑을 닫고 워크인 쿨러 안에 놓습니다.

주: 현지 보건 법규에서 재사용을 허용하지 않을 경우에는 제품을 폐기해야 합니다. 이전 단계의 설명을 따르십시오. 다만, 제품을 믹스 통 안으로 배출해서 믹스를 적절히 폐기하십시오.

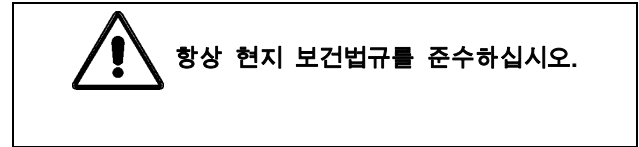

행구기

1 단계

2갤런(7.6리터)의 차갑고 깨끗한 물을 믹스 호퍼에 붓습니다. 제공된 브러시로, 믹스 호퍼 및 믹스 주입구를 문지릅니다.



그림 27

2 단계

통을 도어 스파우트 밑에 놓고, 전원 스위치를 WASH 위치로 돌리고 취출 핸들을 오른쪽으로 움직입니다. 냉동 실린더의 행금물을 모두 배출시킵니다. 행금물이 도어 스파우트에서 흐름을 멈추면, 취출 핸들을 왼쪽으로 움직이고 제어 스위치를 'OFF' 위치로 돌립니다.

냉동 실린더에서 배출되는 행금물이 깨끗할 때까지 이 절차를 반복합니다.

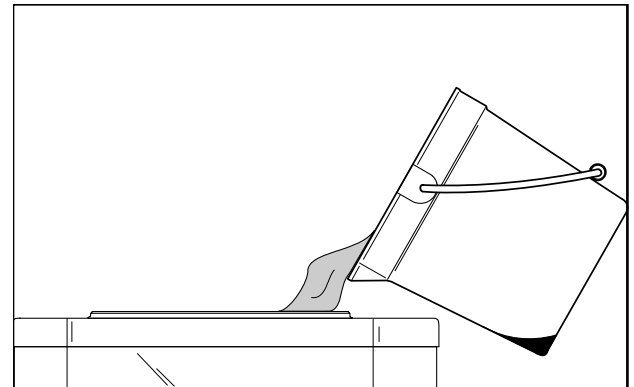
청소

1 단계

한 통의 승인 받은 100 PPM 세정액을 준비합니다(예: 2-1/2 갤런[9.5 리터]의 Kay-5R 또는 2 갤런[7.6 리터]의 Stera-Sheen^R). **온수를 사용하고 제조업체의 사양을 준수하십시오.**

2 단계

세정액을 호퍼에 붓고 냉동 실린더에 유입되게 합니다.

3 단계

세정액이 냉동 실린더 안으로 흘러 들어가는 동안 믹스 호퍼와 믹스 주입구를 브러시로 청소합니다.

4 단계

전원 스위치를 WASH 위치에 놓습니다. 이렇게 하면 냉동 실린더의 세정액이 교반됩니다.

5 단계

빈 통을 도어 스파우트 밑에 놓고 취출 핸들을 오른쪽으로 움직입니다. 세정액을 완전히 추출합니다. 세정액이 도어 스파우트에서 흐름을 멈추면, 취출 핸들을 왼쪽으로 움직이고 전원 스위치를 OFF로 돌립니다.

분해

1 단계

제어 스위치가 OFF 위치에 있는지 확인합니다.

2 단계

핸드스크류, 냉동기 도어, 비터 어셈블리, 토크 회전자, 스크래퍼 블레이드 및 구동축을 냉동 실린더에서 떼어 냅니다. 이들 부품을 청소하기 위해 싱크대로 가져갑니다.

3 단계

전면 드립 트레이 및 튜방지 실드를 제거합니다. 이들 부품을 청소하기 위해 싱크대로 가져갑니다.

4 단계

후면 드립 팬을 전면 패널에서 떼어 냅니다.

주: 드립 팬이 과도한 양의 믹스로 채워진 경우, 이는 구동축 실을 교체하거나 구동축 실에 윤활유를 적절히 발라야 한다는 것을 나타냅니다.

브러시 청소

1 단계

싱크대에 세정액(예: Kay-5R 또는 Stera-SheenR)을 준비합니다. **온수를 사용하고 제조업체의 사양을 준수하십시오.** (다른 승인된 세정제를 사용할 경우 라벨 지시에 따라 희석합니다. **중요:** 라벨의 지시 사항을 따르십시오. 너무 강한 세정액은 부품들을 손상시킬 수 있으며, 반면에 너무 **약한** 세정액으로는 적절한 청소를 하지 못합니다.) 냉동기와 함께 제공된 모든 브러시를 청소에 사용할 수 있는지 확인하십시오.

2 단계

구동축에서 O-링 및 실을 떼어 냅니다. 토크 회전자에서 O-링과 베어링을 떼어 냅니다.

3 단계

냉동기 도어에서 취출 밸브, 얼음 파쇄기, 전면 베어링, 그리고 개스킷을 떼어 냅니다. 모든 O-링을 떼어냅니다.

주: O-링을 떼어 낼 때에는 일회용 타월로 O-링을 잡으십시오. O-링이 홈에서 튀어 나올 때까지 위쪽으로 압력을 가합니다. 다른 손으로 O-링의 맨 위를 앞으로 밀면 O-링이 홈에서 빠져 나와 쉽게 떼어 낼 수 있습니다.

4 단계

모든 분해된 부품들을 세정액에 넣고 브러시로 빈틈없이 청소합니다. 모든 윤활유와 믹스 필름을 제거하십시오. 청소된 모든 부품들을 깨끗한 마른 표면에 올려 놓고 공기로 건조시킵니다.

5 단계

소량의 세정액을 가지고 다시 냉동기로 갑니다. 흑색 강모 브러시로 냉동 실린더의 뒤에 있는 후면 셀 베어링을 청소합니다.



그림 28

6 단계

냉동기의 모든 외부 표면을 닦아서 청소합니다.

청소 및 소독 중:

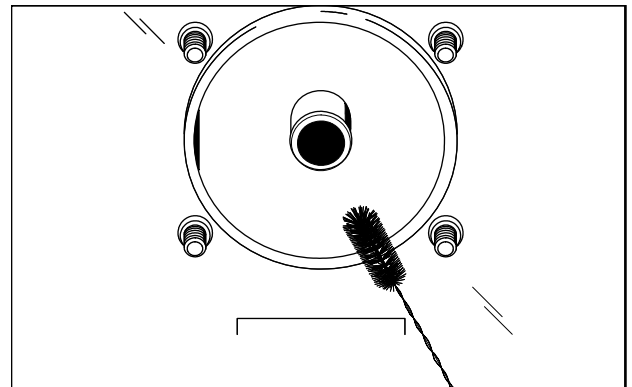
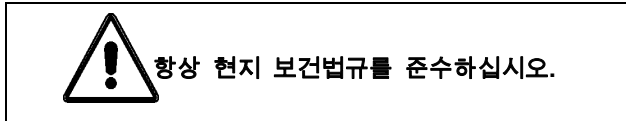

청소 및 소독 일정은 연방, 주 또는 지방 규제기관이 규율하며, 그에 따라야 합니다. 냉동기에 "대기 모드"가 있을 경우, 그 모드를 관할 보건 당국이 규정한 적절한 청소 및 소독 절차와 빈도 대신에 사용하지 말아야 합니다. 청소 및 소독 작업 중에는 다음과 같은 점검 항목들에 중점을 두어야 합니다.

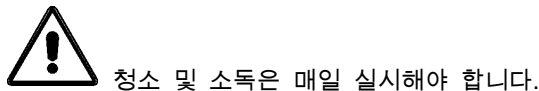

세균수 문제해결:

- 1. 냉동기를 정기적으로 빈틈없이 청소 및 소독하며, 이에는 완전 분해 및 브러시 청소가 포함됩니다.
- 2. 제공된 모든 브러시를 사용하여 빈틈없이 청소합니다. 브러시는 모든 믹스 통로에 닿을 수 있도록 특별히 설계된 것입니다.
- 3. 백색 강모 브러시를 사용하여 호퍼에서 냉동 실린더의 후면까지 쪽 이어진 믹스 이송 튜브를 청소합니다.
- 4. 냉동 실린더의 뒤에 있는 후면 셸 베어링을 흑색 강모 브러시로 빈틈없이 청소합니다. 브러시에 세정액을 많이 묻혀야 합니다.
- 5. 현지 보건법에 따라 믹스 재사용이 허가될 경우, 반드시 재사용 믹스를 소독되고 뚜껑이 있는 스테인리스강 용기 안에 보관하고 다음날 사용해야 합니다. 재사용 믹스로 기계를 기동하지 마십시오. 재사용 믹스를 사용할 경우에는 거품을 걸어서 버리십시오. 그런 다음 당일 작동 중 재사용 믹스를 새 믹스와 50/50의 비율로 섞으십시오.

- 6. 지정된 요일에는 가능한 한 믹스를 낮게 유지하고 작동 종료 후에 폐기하십시오. 이렇게 하면 재사용 사이클을 중단시켜서 세균 및 대장균 수가 증가할 가능성을 낮출 것입니다.
- 7. 세정액과 소독액을 제대로 준비합니다. 라벨의 지시 사항을 주의 깊게 읽고 따릅니다. 용액이 너무 강하면 부품들을 손상시킬 수 있고 너무 약하면 적절한 청소 또는 소독을 하지 못합니다.
- 8. 믹스 호퍼와 워크-인 쿨러 내의 믹스의 온도는 40°F (4.4°C)보다 낮아야 합니다.

정기 유지보수 점검:

- 1. 찌낀 자국이 낫거나, 손상되었거나 마모된 스크래퍼 블레이드를 교체합니다. 비터를 설치하기 전에, 스크래퍼 블레이드가 잘 부착되어 있는지 확인합니다.
- 2. 후면 셸 베어링의 마모 징후를 점검하고 (드립 팬에서 믹스가 과다하게 새어나가는지) 제대로 청소되어 있는지 확인합니다.
- 3. 스크루 드라이버와 헝겊 타월을 사용하여, 후면 셸 베어링과 암 사각 드라이브 소켓을 깨끗하게 닦아서 윤활유 및 믹스 침전물을 제거합니다.
- 4. O-링과 씰들이 마모되거나, 파열되거나, 너무 느슨해진 경우에는 O-링과 씰들을 폐기하고 새 것으로 교체합니다.
- 5. "조립" 절에 개요가 서술된 모든 윤활 절차를 따르십시오.
- 6. 콘덴서들에 먼지와 보푸라기들이 쌓여있는지 점검합니다. 더러운 콘덴서들은 냉동기의 효율과 능력을 저하시킵니다. 콘덴서들은 **매월** 부드러운 브러시로 청소해야 합니다. 스크루 드라이버나 기타 금속 프로브를 사용하여 핀들 틈새를 청소하지 **마십시오**.

주: 에어 필터가 장착된 냉동기의 경우에는, 필터들을 매월 진공 청소기로 청소해야 합니다.

겨울철 보관

겨울철에 사업장을 닫아야 할 경우에는, 특히 건물을 보온하지 않을 경우 및 냉동 상태가 될 수 있을 경우에는, 소정의 주의사항을 준수하여 냉동기를 보호하는 것이 중요합니다. 잠재적 전기 손상을 방지하기 위해 냉동기를 주 전원에서 분리하십시오.

현지 Taylor 공인 판매점은 고객을 위해 이 서비스를 제공해 드릴 수 있습니다.

비터, 블레이드, 구동축, 및 냉동기 도어와 같은 탈착 부품들을 감싸서 보호된 건조한 장소에 보관하십시오. 고무 트림 부품 및 개스킷은 방습 종이로 감싸서 보호할 수 있습니다. 모든 부품들은 쥐와 해충을 끌어들이는 마른 믹스 또는 윤활유를 빈틈없이 청소해야 합니다.

문제	잠재 원인	해결방법	참고 페이지	
1. 제품이 토출되지 않는다.	a. 전원 스위치가 OFF 위치에 있다.	a. 전원 스위치를 AUTO 위치에 놓습니다.	15	
	b. 부적절한 제품 혼합.	b. 제품 혼합에 대한 지시사항을 잘 따르십시오.	---	
	c. 호퍼 내의 믹스가 부적절하다.	c. 호퍼를 믹스로 채웁니다.	16	
	d. 냉동 실린더에서 제품이 결빙되었다.	d. 점도를 그에 맞추어 조정하십시오.	10	
	e. 비터 모터가 리셋되어 꺼졌다.	e. 전원 스위치를 OFF 위치에 놓습니다. 리셋 버튼을 누릅니다. 제어 스위치를 AUTO로 되돌립니다.	10	
	f. 비터 어셈블리가 전혀 회전하지 않거나 시계 반대방향으로 회전한다. 제어 스위치가 AUTO(자동) 위치에 있지 않다.	f. 전원 스위치가 AUTO로 되어 있어야 합니다. 비터가 시계 반대방향으로 회전하고 있을 경우에는, 정비 기사에게 연락해서 회전을 교정합니다.	1	
	g. 장치가 분리되어 있습니다.	g. 전원 코드를 플러그에 꽂습니다.	---	
	h. 회로 차단기가 작동하였거나 퓨즈가 나감.	h. 회로 차단기를 리셋하거나 퓨즈를 교체하십시오.	---	
	2. 냉동기가 AUTO 또는 WASH(세척) 모드에서 작동하지 않는다.	a. 냉동기가 벽 콘센트에서 플러그가 빠졌습니다.	a. 전원 코드를 연결합니다.	---
		b. 회로 차단기가 고장났거나 퓨즈가 나감.	b. 회로 차단기를 리셋하거나 퓨즈를 교체하십시오.	---
c. 비터 모터가 리셋되어 꺼졌다.		c. 전원 스위치를 OFF 위치에 놓습니다. 리셋 버튼을 누릅니다. 제어 스위치를 "AUTO"로 되돌립니다.	10	
3. AUTO 모드에서 압축기가 작동하지 않는다.	a. 비터 모터가 과부하로 꺼졌다.	a. 제어 스위치를 OFF 위치에 놓으십시오. 리셋 버튼을 누릅니다. 제어 스위치를 "AUTO"로 되돌립니다.	10	
	b. 더러운 콘덴서 A/C.	b. 콘덴서를 매월 청소하십시오.	18	
4. 제품이 너무 진하다.	a. 호퍼 내의 믹스가 부적절하다.	a. 호퍼를 믹스로 채웁니다.	16	
	b. 부적절한 제품 혼합.	b. 제품 혼합에 대한 지시사항을 잘 따르십시오.	---	
	c. 점도 제어가 부정확하게 설정되었다.	c. 점도 제어를 조정하십시오.	10	
	d. 토크 암이 설치되어 있지 않다.	d. 토크 암을 설치하십시오.	13	

문제	잠재 원인	해결방법	참고 페이지
5. 제품이 너무 묽다.	a.스크래퍼 블레이드가 없거나, 부정확하게 설치되었거나, 불량이다.	a.스크래퍼 블레이드를 설치 또는 교체하십시오.	11
	b.부적절한 제품 혼합.	b.제품 혼합에 대한 지시사항을 잘 따르십시오.	---
	c.점도 제어가 잘못 설정되었다.	c.적절히 조정하십시오.	10
	d.부정확한 비터 회전	d.서비스 기사에게 연락합니다.	---
	e.더러운 콘덴서	e.정기적으로 청소하십시오.	18
6. 냉동 실린더의 벽에 마찰흔이 있다.	a.비터 어셈블리의 핀이 부러졌다.	a.비터 어셈블리를 수리하거나 교체합니다.	---
	b.전면 베어링이 마모되었거나 없다.	b.전면 베어링을 교체하거나 설치합니다.	12
7. 후면 드립 팬으로 믹스가 과다하게 누출되었다.	a.구동축 씰의 윤활유 도포가 부적절하거나 불충분하다.	a.정확한 윤활유(Taylor Lube)를 사용하고 윤활유 도포 절차를 따르십시오.	11
	b.구동축에 씰이 불량이거나 없다.	b.씰을 매 3개월마다 교체하십시오.	22
	c.후면 셸 베어링 마모.	c.정비 기사에게 연락해서 교체합니다.	---
8. 도어 스파우트에서 과다한 누출.	a.취출 밸브 O-링의 윤활유 도포가 부적절하거나 불충분하다.	a.올바른 윤활유(Taylor Lube)를 사용하고 윤활유 도포 절차를 따르십시오.	11
	b.취출 밸브에 있는 O-링이 불량이거나 없다.	b.O-링을 3개월마다 교체하십시오.	22
9. 구동축을 떼어낼 수 없다.	a.구동축의 사각 단부 부분에는 윤활유가 있다.	a.사각 단부에는 윤활유를 바르지 마십시오. 정비 기사에게 연락해서 교체합니다.	11
	b.구동축, 드라이브 커플링 또는 두 가지 모두의 원형 모서리.	b.정비 기사에게 연락해서 구동축, 드라이브 커플링 또는 두 가지 모두를 교체하십시오.	---

제9절

부품 교체 일정

부품 설명	매 3개월	매 6개월	연간	교체 수량
구동축 씰	X			1
구동축 O-링	X			1
스크래퍼 블레이드	X			1
냉동기 도어 개스킷	X			1
앞면 베어링	X			1
취출 밸브 O-링	X			2
흑색 강모 브러시 - 1" x 2"		필요 시 검사 및 교체	최대	1
백색 강모 브러시 - 1-1/2" x 2"		필요 시 검사 및 교체	최대	1
백색 강모 브러시 - 3" x 7"		필요 시 검사 및 교체	최대	1

위 부품을 주문할 때는 부품 목록을 참고하십시오.

제10절

장비에 대한 제한적 보증

TAYLOR COMPANY 냉동기에 대한 제한적 보증

Taylor Company("Taylor")는 Taylor가 시장에 공급하는 새로운 Taylor 브랜드 냉동기("제품")에 대해 일반적으로 최초 구매자에게만 제한적 보증을 기꺼이 제공합니다.

제한적 보증

Taylor는 제품을 정상적 사용 및 정비 중에 발생하는 자재 또는 작업기량의 결함으로 인한 고장에 대해 아래와 같이 보증합니다. 모든 보증 기간은 최초 제품 설치일에 시작됩니다. 부품이 해당 보증 기간 중에 결함으로 인해 고장나면, Taylor는 Taylor 공인 판매점 또는 정비 대행사를 통해 Taylor의 선택에 따라 새 부품 또는 재-제조된 부품을 제공하여 고장 난 결함 부품을 무상으로 교체해 드릴 것입니다. 본 보증서에 달리 명시된 경우를 제외하고, 제품 고장에 대한 이러한 제한적 보증에 따라 이러한 보증 의무는 Taylor의 배타적 의무입니다. 본 제한적 보증에는 아래에 그리고 본 문서의 뒷면(있을 경우)에 명시된 모든 규정, 조건, 제한사항 및 예외사항이 적용됩니다.

제품	부품	제한적 보증기간
소프트 아이스크림	절연 셀 어셈블리	5년
얼린 요구르트	냉동 압축기	5년
셰이크	(서비스 밸브 제외)	
스무디	비터 모터	2년
얼린 음료수	비터 구동 기어	2년
배치 디저트	일련번호 H8024200으로 시작되는 인쇄 회로 기판과 Softech 제어장치	2년
	이 표에 달리 명시되지 않거나 아래에서 제외된 부품들	1년

제한적 보증 조건

1. 제품의 최초 설치일을 확인할 수 없는 경우에는 제한적 보증 기간은 (제품 일련번호에 표시된) 제품 제조일로부터 90일에 시작됩니다. 정비 시점에 구매 증명이 필요할 수 있습니다.
2. 본 제한적 보증은 제품이 설치되고 제품에 대해 모든 필요한 정비 작업이 Taylor 공인 판매점 또는 정비 대행사가 실시하고, 새 정품 Talyor 부품이 사용되는 경우에만 유효합니다.
3. 설치, 사용, 관리 및 유지보수는 Taylor 사용자 설명서에 포함된 모든 지시사항에 따라 정상적으로 이루어져야 합니다.
4. 불량 부품에 대한 크레딧을 받으려면 불량 부품을 Taylor 공인 판매점 또는 정비 대행사에 반송하여야 합니다.
5. 제품 데이터 라벨에 명시된 것 이외의 냉매를 사용할 경우 본 제한적 보증은 무효가 됩니다.

제한적 보증 예외사항

다음 사항에 대해서는 본 제한적 보증이 적용되지 않습니다:

1. 고장 부품, 교체 부품 또는 새 제품의 진단, 수리, 제거, 설치, 배송, 정비 또는 취급에 대해 발생한 인건비 또는 기타 비용.
2. Taylor 사용자 설명서에 개요가 서술된 정상적 유지보수, 청소 및 윤활유 도포, 이에는 콘덴서 청소가 포함됨.

3. Taylor 사용자 설명서에 "000" 등급 부품으로 지정된 마모 품목의 교체.
4. 외부 호스, 전원 공급장치, 그리고 냉동기 접지.
5. Taylor가 공급하거나 지정하지 않은 부품, 또는 그 부품의 사용으로 인한 손상.
6. 정비 기사가 도착 즉시 보증 정비 작업을 시작할 수 없기 때문에 필요하게 된 왕복 여행 또는 대기 시간.
7. 결함이 있는 설치, 오용, 남용, 정비한 적이 없음 또는 부적절한 정비, 허가 받지 않은 개조 또는 Taylor 사용자 설명서에 표시된 부적절한 작동이나 사용으로 인한 고장, 손상 또는 수리, 여기에는 적절한 조립 및 청소 기법, 도구 또는 승인 받은 청소 용품을 사용하지 않은 것이 포함되지만 이에 국한되지 않습니다.
8. 절도, 공공 기물 파손, 바람, 비, 홍수, 만조, 물, 번개, 지진 또는 기타 자연 재해, 화재, 부식 환경, 벌레 또는 설치류 습격, 또는 Taylor의 합리적 통제력을 벗어난 기타 재해, 사고 또는 조건; 제품의 전기 규격 또는 물 공급 규격 범위를 벗어난 조작, 또는 제조사의 판단으로 성능에 악영향을 주는 방식으로 실시된 부품 수리 또는 변경, 또는 정상적 마모 또는 성능저하.
9. 인터넷을 통해 구매한 모든 제품.
10. 전압 조건, 퓨즈 절단, 회로차단기 개방으로 인한 시동 불가, 또는 전기 서비스의 부적절성 또는 중단으로 인한 손상.
11. 전기 또는 연료 비용, 또는 어떤 이유로든 전기료 또는 연료비의 인상.
12. 제품 데이터 라벨에 명시된 것 이외의 냉매 사용으로 인한 손상이 발생한 경우 본 제한적 보증은 무효가 됩니다.
13. 냉매 비용을 포함한 냉매의 교체, 재충전 또는 폐기 비용.
14. **특별한, 간접적인 또는 결과적인 재산 또는 상업적 손해는 어떠한 종류이든지 모두.** 일부 관할지역에서는 우발적 또는 결과적 손상의 배제를 허용하지 않습니다. 따라서 이 제한사항은 귀하에게 적용되지 않을 수도 있습니다.

본 제한적 보증은 귀하에게 구체적인 법적 권리를 제공하며, 귀하에게는 관할지역마다 다른 기타 권리가 있을 수도 있습니다.

보증의 한계

본 제한적 보증은 법에 따른 모든 다른 보증, 조건 및/또는 구제조치를 대체하며, 이에는 배타적이며 상품성 또는 특정 목적에 대한 적합성의 묵시적인 보증 또는 조건이 포함됩니다. 모든 제품과 관련하여 최초 사용자의 유일한 구제 방법은 본 제한적 보증의 조건에 따른 불량 부품의 수리 또는 교체입니다. 결과적 또는 부수적 손해(매출 손실, 이익 손실, 제품 손실, 재산 손해 또는 정비 비용 포함)에 대한 모든 권리는 명시적으로 배제됩니다. 본 제한적 보증서에 서술된 명시적 보증은 어떤 판매점, 대리점 또는 그 외의 누구에 의해서도 절대로 개정, 확대 또는 변경될 수 없습니다.

법적 구제조치

소유자는 법적 권리 또는 구제조치를 요구하기 최소한 30일 전에 보증을 받는 제품에 대한 결함 또는 불만과 수리, 교체 또는 기타 시정에 대한 구체적인 요청을 기술한 배달증명 또는 등기 우편으로 아래 주소로 Taylor에 서면으로 당해 결함 또는 불만을 통지해야 합니다.

Taylor Company
750 N. Blackhawk Blvd.
Rockton, IL 61072, U.S.A.

TAYLOR COMPANY TAYLOR 순정 부품에 대한 제한적 보증

Taylor Company("Taylor")는 Taylor가 시장에 공급하는 새로운 Taylor 순정 교체용 구성품 및 부품("제품")에 대해 일반적으로 최초 구매자에게만 제한적 보증을 기꺼이 제공합니다.

제한적 보증

Taylor는 부품을 정상적 사용 및 정비 중에 발생하는 자재 또는 작업기량의 결함으로 인한 고장에 대해 아래와 같이 보증합니다. 모든 보증 기간은 Taylor 장치에 최초로 부품을 설치하는 날짜에 시작됩니다. 부품이 해당 보증 기간 중에 결함으로 인해 고장이 나면, Taylor는 Taylor 공인 판매점 또는 정비 대행사를 통해 Taylor의 선택에 따라 새 부품 또는 재-제조된 부품을 제공하여 고장 난 결함 부품을 무상으로 교체해 드릴 것입니다. 본 보증서에 달리 명시된 경우를 제외하고, 부품 고장에 대한 본 제한적 보증에 따라 이러한 보증 의무는 Taylor의 배타적 의무입니다. 본 제한적 보증에는 아래에 그리고 본 문서의 뒷면(있을 경우)에 명시된 모든 규정, 조건, 제한사항 및 예외사항이 적용됩니다.

부품의 보증 등급 코드 또는 부품	제한적 보증기간
103 등급 부품 ¹	3개월
212등급 부품 ²	12개월
512 등급 부품	12개월
000 등급 부품	무보증
Taylor 부품 #072454 (Motor-24VDC *C832/C842*)	4년

제한적 보증 조건

1. 부품의 최초 설치일을 확인할 수 없는 경우에는 정비 시점에 구매 증명이 필요할 수도 있습니다.
2. 본 제한적 보증은 부품이 설치되고 부품에 대해 모든 필요한 정비 작업이 Taylor 공인 판매점 또는 정비 대행사가 실시한 경우에만 유효합니다.
3. 제한적 보증은 최초 설치 위치에서 최초 설치 장치 내에 있고 최초 소유자가 계속 사용하고 있는 부품들에게만 적용됩니다.
4. 설치, 사용, 관리 및 유지보수는 Taylor 사용자 설명서에 포함된 모든 지시사항에 따라 정상적으로 이루어져야 합니다.
5. 불량 부품에 대한 크레딧을 받으려면 불량 부품을 Taylor 공인 판매점 또는 정비 대행사에 반송하여야 합니다.
6. 본 보증은 냉동기 또는 그릴 장치에 대한 별도의 Taylor 제한적 보증서에 따른 보증 기간을 단축시키고자 하는 것이 아닙니다.
7. 제품 데이터 라벨에 명시된 것 이외의 냉매를 사용할 경우 본 제한적 보증은 무효가 됩니다.

^{1,2} 예외적으로 Taylor 부품 #032129SER2(Compressor-Air-230V SERV)와 Taylor 부품 #075506SER1(Compressor-Air-115V 60HZ)을 Taylor 냉동기 장비에 사용할 경우 제한적 보증기간이 12개월이고 Taylor 그릴 장비에 사용할 때는 제한적 보증 기간이 2년입니다.

제한적 보증 예외사항

다음 사항에 대해서는 본 제한적 보증이 적용되지 **않습니다**:

1. 고장 부품, 교체 부품 또는 새 부품의 진단, 수리, 제거, 설치, 배송, 정비 또는 취급에 대해 발생한 인건비 또는 기타 비용.
2. Taylor 사용자 설명서에 요약된 정상적 유지보수, 청소 및 윤활유 도포, 이에는 콘덴서 또는 탄소 및 그리스 퇴적물의 청소가 포함됨.
3. 상단 플래튼과 하단 플레이트를 포함한, 조리면 어셈블리를 작동 조건으로 되돌려서, 적절한 요리를 달성하거나 플래튼과 플레이트, 슈라우드의 측면 또는 슈라우드의 상면을 포함하지만 이에 국한되지 않는 조리면에 그리스 축적으로 인해 릴리스 시트와 클립을 적절히 조립하기 위해 필요한 정비, 이 정비는 청소 또는 일반 수리이든지 상관 없음.
4. 조리 과정 중에 사용한 주걱이나 기타 작은 조리기구의 충격으로 인한 손상의 결과로 생긴 또는 Taylor사가 승인하지 않은 세제, 세정 재료 또는 세정 프로세스를 사용한 결과로 생긴 점식 또는 부식으로 인한, (또는 상단 플래튼의 경우 도금의 소실로 인한) 상단 플래튼과 하단 플레이트를 포함한, 조리면의 교체.
5. Taylor 사용자 설명서에 "000" 등급 부품으로 지정된 마모 품목의 교체, 그리고 제품의 상단 플래튼 어셈블리에 쓰이는 릴리스 시트 및 클립의 교체.
6. 외부 호스, 전원 공급장치, 그리고 냉동기 접지.
7. Taylor가 공급하거나 지정하지 않은 부품, 또는 그 부품의 사용으로 인한 손상.
8. 정비 기사가 도착 즉시 보증 정비 작업을 시작할 수 없기 때문에 필요하게 된 왕복 여행 또는 대기 시간.
9. 결함이 있는 설치, 오용, 남용, 정비한 적이 없음 또는 부적절한 정비, 허가 받지 않은 개조 또는 Taylor 사용자 설명서에 표시된 부적절한 작동이나 사용으로 인한 고장, 손상 또는 수리, 여기에는 적절한 조립 및 청소 기법, 도구 또는 승인 받은 청소 용품을 사용하지 않은 것이 포함되지만 이에 국한되지 않습니다.
10. 절도, 공공 기물 파손, 바람, 비, 홍수, 만조, 물, 번개, 지진 또는 기타 자연 재해, 화재, 부식 환경, 벌레 또는 설치류 습격, 또는 Taylor의 합리적 통제력을 벗어난 기타 재해, 사고 또는 조건; 부품이 설치된 장치의 전기 규격 또는 물 공급 규격 범위를 벗어난 조작; 또는 Taylor의 판단으로 성능에 악영향을 주는 방식으로 실시된 부품 수리 또는 변경, 또는 정상적 마모 또는 성능저하.
11. 인터넷을 통해 구매한 모든 부품.
12. 전압 조건, 퓨즈 절단, 회로차단기 개방으로 인한 시동 불가, 또는 전기 서비스의 부적절성 또는 중단으로 인한 손상.
13. 전기, 가스 또는 기타 연료 비용, 또는 어떤 이유로든 전기나 연료비의 증가.
14. 부품이 설치된 장치에 대해 명시된 것 이외의 냉매 사용으로 인한 손상이 발생한 경우 본 제한적 보증은 무효가 됩니다.
15. 냉매 비용을 포함한 냉매의 교체, 재충전 또는 폐기 비용.
16. **특별한, 간접적인 또는 결과적인 재산 또는 상업적 손해는 어떠한 종류이든지 모두.** 일부 관할지역에서는 우발적 또는 결과적 손상의 배제를 허용하지 않습니다. 따라서 이 제한사항은 귀하에게 적용되지 않을 수도 있습니다.

본 제한적 보증은 귀하에게 구체적인 법적 권리를 제공하며, 귀하에게는 관할지역마다 다른 기타 권리가 있을 수도 있습니다.

보증의 한계

본 제한적 보증은 법에 따른 모든 다른 보증, 조건 및/또는 구제조치를 대체하며, 이에 배타적이며 상품성 또는 특정 목적에 대한 적합성의 묵시적인 보증 또는 조건이 포함됩니다. 모든 제품과 관련하여 최초 사용자의 유일한 구제조치는 본 제한적 보증의 조건에 따른 불량 부품의 수리 또는 교체입니다. 결과적 또는 부수적 손해(매출 손실, 이익 손실, 제품 손실, 재산 손해 또는 정비 비용 포함)에 대한 모든 권리는 명시적으로 배제됩니다. 본 제한적 보증서에 서술된 명시적 보증은 어떤 판매점, 대리점 또는 그 외의 누구에 의해서도 절대로 개정, 확대 또는 변경될 수 없습니다.

법적 구제조치

소유자는 법적 권리 또는 구제조치를 요구하기 최소한 30일 전에 보증을 받는 부품에 대한 결함 또는 불만과 수리, 교체 또는 기타 시정에 대한 구체적인 요청을 기술한 배달증명 또는 등기 우편으로 아래 주소로 Taylor에 서면으로 당해 결함 또는 불만을 통지해야 합니다.

Taylor Company
750 N. Blackhawk Blvd.
Rockton, IL 61072, U.S.A.