

Modèle 432

Unités de réfrigération shake/granité

Consignes d'utilisation

053081FM



**Remplir cette page et l'utiliser comme guide de référence rapide,
lors des besoins de réparations :**

Distributeur Taylor : _____

Adresse : _____

Téléphone : _____

Réparation : _____

Pièces : _____

Date de l'installation : _____

Informations se trouvant sur l'étiquette de données :

Numéro du modèle : _____

Numéro de série : _____

Spécifications électriques : Tension _____ Cycle _____

Phase _____

Taille maximale de fusible : _____ A

Courant admissible minimal : _____ A

© Octobre 1998 Taylor

Tous droits réservés

053081FM



*Le mot Taylor et le dessin de la couronne
sont des marques de commerce
enregistrées aux États-Unis et dans
certains autres pays.*

Taylor Company
750 N. Blackhawk Blvd
Rockton, IL. 61072
États-Unis

Encart pour le Manuel de l'utilisateur Taylor®

Veillez ajouter les étapes suivantes aux procédures du Manuel de l'utilisateur correspondant à votre équipement.

Ensemble du batteur

Étape 1

Avant d'installer l'ensemble du batteur, inspectez l'état des lames de racleur et les clips.

Vérifiez si les lames de racleur ont des marques d'usure ou d'endommagement. Si une lame de racleur est endommagée, entaillée ou usée, remplacez les deux lames.

Contrôlez les clips des lames de racleur pour vérifier qu'ils ne sont pas déformés et que le trou est régulier sur toute la longueur du clip. Remplacez tout clip endommagé.

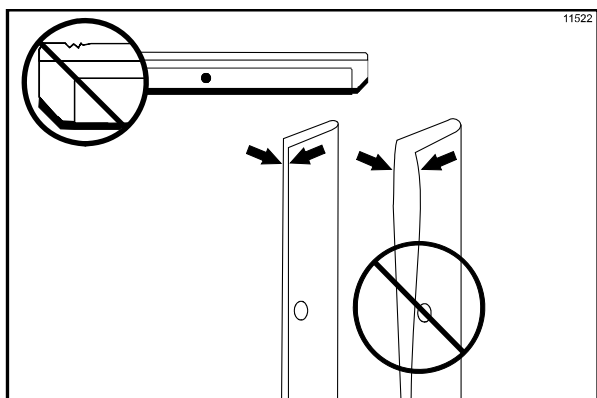

Figure 1

Étape 2

Avant d'installer les patins du batteur, vérifiez que les patins ne sont pas entaillés, fissurés ou qu'ils ne portent pas de marques d'usure. En cas de défaut, remplacez les patins du batteur.

© 2015 Taylor Company

Toute reproduction, divulgation ou distribution non autorisée, par quelque personne que ce soit, d'exemplaires d'une quelconque partie du présent ouvrage, constitue une violation des lois des États-Unis et d'autres pays relatives au droit d'auteur (Copyright) pouvant entraîner l'attribution de dommages-intérêts jusqu'à 250 000 USD (17 USC 504) pour violation du droit d'auteur, ainsi que d'autres sanctions pénales ou civiles. Tous droits réservés.



Ensemble de la porte de l'unité de réfrigération

Étape 1

Avant d'assembler la porte de l'unité de réfrigération, vérifiez que les composants suivants n'ont pas d'entailles, de fissures ou de marques d'usure : palier de la porte, joint d'étanchéité de la porte, joints toriques de la vanne de sortie et tous les côtés de la vanne de sortie, y compris l'intérieur de l'alésage de la vanne de sortie. Remplacez toute pièce endommagée.

Ensemble de la pompe de mélange

Effectuez les étapes suivantes si votre unité est dotée d'une pompe de mélange :

Étape 1

Inspectez les pièces en caoutchouc et en plastique de la pompe. Les joints toriques, bagues d'arrêt et joints d'étanchéité doivent être à 100 % en bon état pour que la pompe et la machine entière puissent fonctionner correctement. Ces composants ne pourront pas fonctionner de la façon prévue s'ils portent des entailles, des coupures ou en présence de trous dans le matériau.

Inspectez les pièces en plastique de la pompe pour vérifier qu'il n'y a pas de fissures, d'usure ou de délaminage du plastique.

Remplacez immédiatement les pièces défectueuses et mettez-les au rebut.

Procédures d'aseptisation et d'amorçage

IMPORTANT ! NE PAS mettre l'unité en mode AUTO avant d'avoir éliminé toute trace de solution aseptisante du cylindre et d'avoir terminé toutes les procédures appropriées d'amorçage. Le non-respect de cette consigne peut entraîner l'endommagement du cylindre de réfrigération.

Taylor Company
750 N. Blackhawk Blvd.
Rockton, IL 61072



Table des matières

Section 1	À l'installateur	1
	Branchements électriques.....	1
Section 2	À l'opérateur	2
	Limitation de responsabilité vis-à-vis du compresseur	2
Section 3	Sécurité	3
Section 4	Identification des pièces de l'utilisateur	4
	Modèle 432	4
	Porte du batteur	5
	Accessoires	7
Section 5	Important : à l'opérateur	8
	Commutateur de commande (référence 1)	8
	Commutateur bouton-poussoir (référence 2)	8
	Commutateur allumage écran (référence 3).....	8
	Témoin indicateur – rupture de mélange (référence 4)	9
	Témoin indicateur – ajouter mélange (référence 5).....	9
	Réglage viscosité (référence 6).....	9
Section 6	Procédures de fonctionnement	10
	Montage	10
	Aseptisation.....	14
	Amorçage.....	15
	Procédures de fermeture.....	15
	Évacuer le produit du cylindre de réfrigération	15
	Rinçage	16
	Nettoyage.....	16
	Démontage.....	16
	Nettoyage à la brosse	17
Section 7	Important : liste de contrôle de l'opérateur	18
	Lors du nettoyage et de l'aseptisation	18
	Diagnostic de dénombrement de bactéries	18
	Vérifications régulières d'entretien	18
	Entreposage hiver	18
Section 8	Guide des pannes	19
Section 9	Plan de remplacement des pièces	21

Remarque : les efforts constants de la recherche entraînent des améliorations régulières ; les informations fournies dans ce manuel sont donc sujettes à modifications, sans préavis.

Cette machine ne doit être utilisée qu'à l'intérieur.



NE PAS installer cette machine dans une zone où on risquerait d'utiliser un jet d'eau pour nettoyer ou rincer l'unité. Le manquement à cette consigne risquerait d'entraîner une électrocution grave.

Branchements électriques

Cette unité doit être branchée dans une prise correctement reliée à la terre. La capacité du cordon et de la fiche doit correspondre à une utilisation 20 A. Les spécifications de tension sont 208-230/60/1. Suivre les spécifications données sur votre plaque de données.



RESPECTER LES CODES ÉLECTRIQUES LOCAUX

Aux États-Unis, cette unité est conçue pour être installée selon le code électrique national (National Electrical Code, soit NEC), ANSI/NFPA 70-1987. Le but du code NEC est la protection physique des personnes et du matériel contre tout risque provenant de l'utilisation de l'électricité. Ce code comprend des dispositions qui sont considérées comme nécessaires pour la sécurité. En cas de respect des consignes et d'entretien satisfaisant, l'installation sera virtuellement sans danger!

Dans toutes les autres régions du monde, l'unité devra être installée en conformité avec les codes locaux en vigueur. Veuillez contacter les autorités locales.

Les appareils stationnaires qui ne comprennent ni fil électrique, ni prise, ni autre dispositif permettant de débrancher l'appareil de l'alimentation en électricité doivent comporter un appareil de sectionnement omnipolaire, avec un intervalle de contact d'au moins 3 mm, sur l'installation externe.



ATTENTION : CETTE UNITÉ DOIT ÊTRE CORRECTEMENT RELIÉE À LA TERRE ! LE MANQUEMENT À CETTE INSTRUCTION POURRA ENTRAÎNER DE GRAVES BLESSURES DUES À UN CHOC ÉLECTRIQUE.

La rotation du batteur doit se faire dans le sens des aiguilles d'une montre, lorsqu'on regarde le cylindre de réfrigération de l'unité depuis l'extérieur.

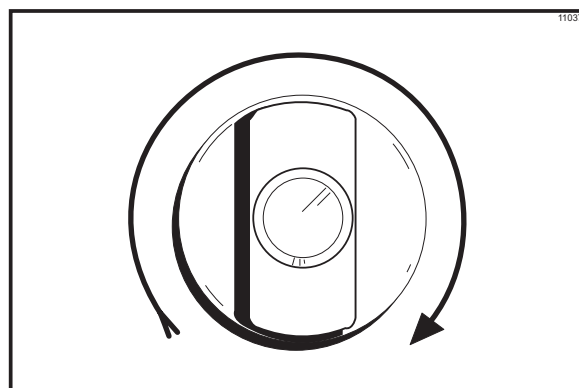

Figure 1

Pour corriger le sens de la rotation sur une unité monophasée, changer les fils conducteurs à l'intérieur du moteur du batteur. (Suivre le schéma imprimé sur le moteur.)

Toute personne qui installe ou qui répare cette machine doit être un réparateur professionnel agréé.

L'unité de réfrigération que vous avez achetée a été conçue et fabriquée dans le plus grand soin, de façon à vous garantir un fonctionnement sûr. Le modèle 432 Taylor, lorsqu'il est utilisé et entretenu correctement, donnera un produit de qualité constante. Comme tout autre produit mécanique, le nettoyage et l'entretien sont nécessaires. Si les procédures de fonctionnement décrites dans ce manuel sont respectées à la lettre, le soin et l'attention requis seront minimaux.

Il faudra lire ce Manuel de l'opérateur avant de faire fonctionner la machine ou d'effectuer toute opération d'entretien.

Votre unité de réfrigération Taylor NE compensera PAS à un moment donné et NE corrigera PAS les erreurs effectuées durant la mise en service ou les opérations de remplissage. L'assemblage initial et les procédures de calibrage initiales sont donc d'une importance primordiale. Il est fortement conseillé que toutes les personnes responsables du fonctionnement de cette machine, que ce soit pour le montage ou le démontage, prennent le temps de revoir ces procédures ensemble de façon à ce que toutes soient formées correctement et qu'il n'y ait pas de confusion.

En cas de besoin d'assistance technique, veuillez contacter votre distributeur Taylor agréé local.

Remarque : les efforts constants de la recherche entraînent des améliorations régulières ; les informations fournies dans ce manuel sont donc sujettes à modifications, sans préavis.



Si le symbole de la benne roulante barrée se trouve sur ce produit, cela signifie que le produit est en conformité avec la directive UE, ainsi qu'avec d'autres réglementations similaires, en vigueur à partir du 13 août 2005. Par conséquent, il faudra s'en débarrasser séparément, après utilisation finale ; il ne sera pas possible de le jeter parmi d'autres ordures ménagères non-triées.

L'utilisateur est chargé de déposer le produit sur le lieu de collecte approprié, selon les spécifications des réglementations locales.

Pour davantage d'informations en ce qui concerne les réglementations locales en vigueur, veuillez contacter votre mairie et/ou votre distributeur local.

Limitation de responsabilité vis-à-vis du compresseur

Le ou les compresseur(s) de réfrigération de cette machine sont garantis pour le temps indiqué sur la carte de garantie accompagnant la machine. Cependant, du fait du Protocole de Montréal et des amendements américains à l'acte d'air propre (Clean Air Act) de 1990, beaucoup de fluides frigorigènes nouveaux sont en processus de test et de développement et cherchent à faire leur entrée dans l'industrie. Certains de ces nouveaux frigorigènes, selon la publicité, pourraient remplacer facilement les anciens, dans nombre d'applications. Il est important de noter que, dans le cas de service d'entretien normal du système de réfrigération de cette machine, **il faudra utiliser exclusivement le frigorigène mentionné sur l'étiquette de données qui s'y trouve.** L'utilisation non-autorisée de liquides frigorigènes autres annule la garantie du compresseur. Il incombe au propriétaire de communiquer ceci au technicien qu'il emploie.

Il est également important de noter que Taylor ne garantit pas le frigorigène utilisé dans la machine. Par exemple, dans le cas où il y aurait perte de frigorigène lors d'un service d'entretien ordinaire de la machine, Taylor n'est pas dans l'obligation de fournir, ni d'assurer son remplacement, que ce soit en échange de paiement ou non. Taylor est sous obligation de recommander un remplacement convenable, dans le cas où le frigorigène d'origine serait banni, deviendrait obsolète ou ne serait plus en vente durant la garantie de cinq ans du compresseur.

Taylor se tient régulièrement au courant des innovations dans l'industrie et teste les nouveaux produits, lorsqu'ils se présentent. Dans le cas où un produit nouveau s'avérerait acceptable, après avoir été testé par nous, comme remplacement sans complications, la limitation ci-dessus serait rendue nulle. Pour connaître le statut actuel d'un liquide frigorigène autre par rapport à la garantie de votre compresseur, veuillez téléphoner à votre distributeur Taylor local ou à l'usine Taylor. Soyez prêt à fournir le numéro de modèle / numéro de série de l'unité en question.

Taylor prend au sérieux la sécurité de l'opérateur lors de ses contacts avec l'unité de réfrigération et ses pièces. Taylor a fait des efforts considérables de conception et de fabrication de caractéristiques de sécurité intégrées à la fois pour votre protection et celle du réparateur. Par exemple, les étiquettes d'avertissement sont maintenant fixées sur l'unité de réfrigération pour indiquer encore une fois les précautions de sécurité à l'opérateur.



IMPORTANT – le non-respect des précautions de sécurité suivantes pourra entraîner des blessures graves. Le non-respect de ces avertissements pourra également endommager la machine et ses composants. L'endommagement de composants entraînera des frais de remplacement des pièces et de service de réparation.

Pour utiliser sans risque :



NE PAS utiliser l'unité de réfrigération avant d'avoir lu le présent mode d'emploi. Le manquement à cette instruction peut entraîner l'endommagement du matériel, un mauvais fonctionnement de l'unité, des problèmes de santé ou des blessures.



- **NE PAS** utiliser l'unité sans qu'elle soit correctement reliée à la terre.
- **NE PAS** tenter de réparation tant que l'alimentation électrique principale de l'unité est branchée.
- **NE PAS** faire fonctionner l'unité avec des fusibles de plus grande capacité que ceux qui sont indiqués sur la plaque de données de l'unité de réfrigération.

Le manquement à ces consignes pourra entraîner une électrocution ou l'endommagement du matériel. Contacter le distributeur Taylor agréé local pour toute opération d'entretien.



NE PAS utiliser de jet d'eau pour nettoyer ou rincer cette unité de réfrigération. Le manquement à cette consigne risque d'entraîner une électrocution grave.



- **NE PAS** laisser de personnel non-formé utiliser cette machine.
- **NE PAS** faire fonctionner l'unité à moins que tous les panneaux de service et portes d'accès ne soient fixés par des vis.
- **NE PAS** retirer la porte, le batteur, les lames du racleur, l'axe d'entraînement à moins que tous les boutons de commande soient en position d'arrêt.
- **NE PAS** placer d'objets, ni de doigts dans le bec de distribution.

Le manquement à ces consignes pourra entraîner la contamination du produit ou des blessures personnelles graves aux doigts ou aux mains du fait de pièces dangereuses non fixes.



FAIRE PREUVE DE BEAUCOUP DE PRÉCAUTIONS lors du retrait de l'ensemble du batteur. Les lames du racleur sont extrêmement aiguës et donc coupantes.



Cette unité doit être placée sur une surface plane. Le manquement à cette consigne pourra entraîner des blessures ou un endommagement du matériel.

Cette unité est conçue pour fonctionner à l'intérieur, à température ambiante moyenne, entre 21° C et 24° C (70° F et 75° F). L'unité a pu fonctionner sans problèmes à des températures ambiantes élevées de 40 °C (104 °F), à capacité réduite.

NE PAS obstruer les ouvertures d'arrivée et de sortie d'air. Il est nécessaire d'avoir un minimum de 152 mm (6 po.) des deux côtés et de 0 mm à l'arrière. Le manquement à cette consigne pourra entraîner un mauvais fonctionnement de l'unité et un endommagement de la machine.

NIVEAU SONORE : la propagation de bruit aérien ne dépasse pas 78 dB(A), lorsqu'elle est mesurée à une distance de 1,0 mètre de la surface de l'appareil et à une hauteur de 1,6 mètres du sol.

Section 4 Identification des pièces de l'utilisateur

Modèle 432

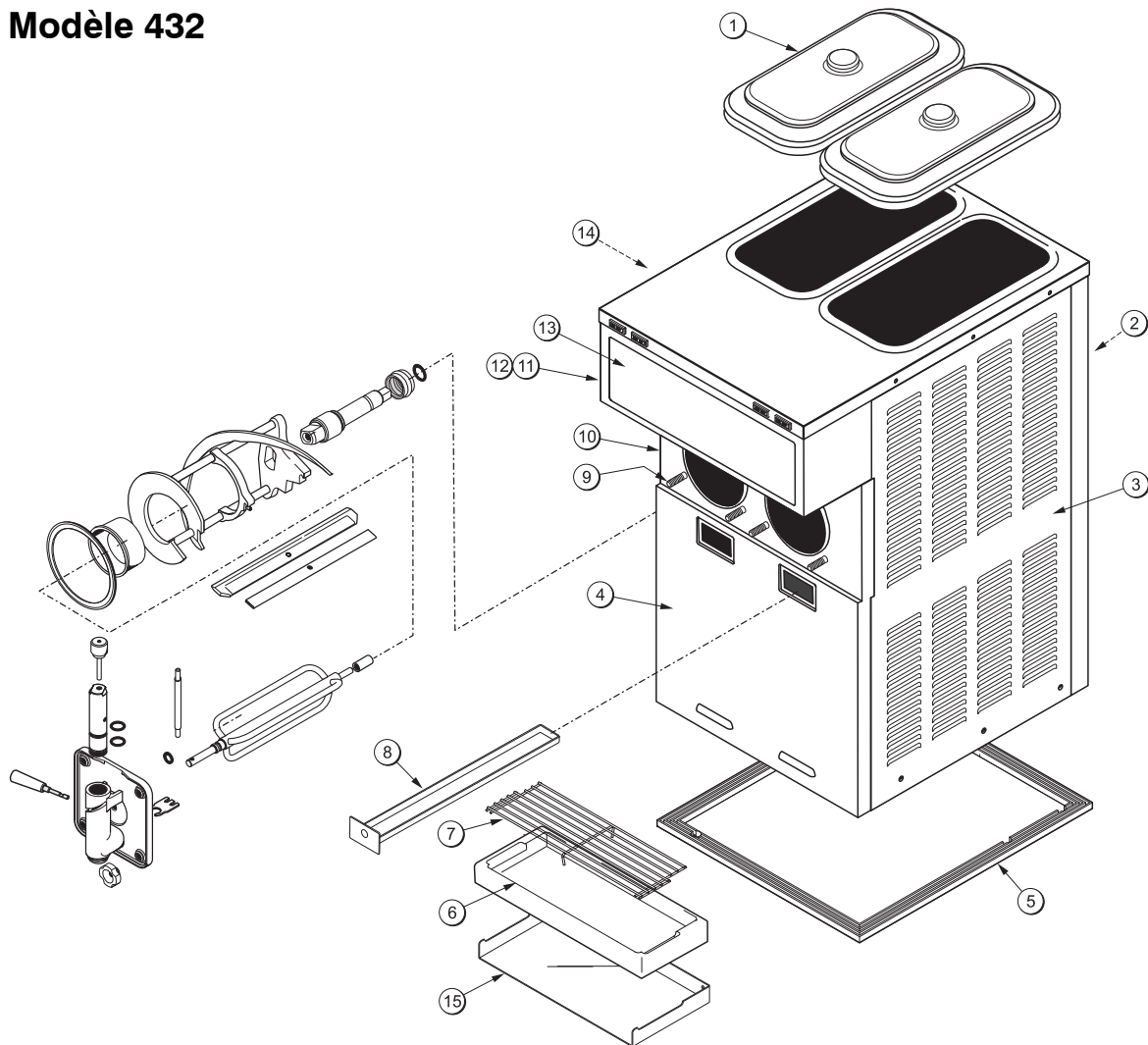

Élément	Description	No. pièce
1	Couvercle A.-réservoir	X52452
2	Panneau-arrière	052363
*3	Panneau-latéral-droit-à événements	052527
4	Panneau-avant-inférieur	052361
5	Joint d'étanchéité-plateau de base	052377
6	Plateau A.-récup. gouttes	X46848
7	Protection-grille	046851
8	Bac-gouttes longueur 17-1/4 po.	027504

Élément	Description	No. pièce
9	Goujon-tête cornet 5/16-18 x 5/16-18	013496
10	Panneau-avant-supérieur	052360
†10a	Joint d'étanchéité-isolant	052617
11	Ampoule-lumineuse-fluorescente en forme de U	045445
12	Support-lampe	052243
13	Lentille-plaque décoratrice	052359
14	Panneau-latéral-gauche	052362
15	Étagère-plateau récup. gouttes	052065

*J8070000/et plus haut – Se reporter à la liste des pièces page 24.

†Non illustré.

Porte du batteur

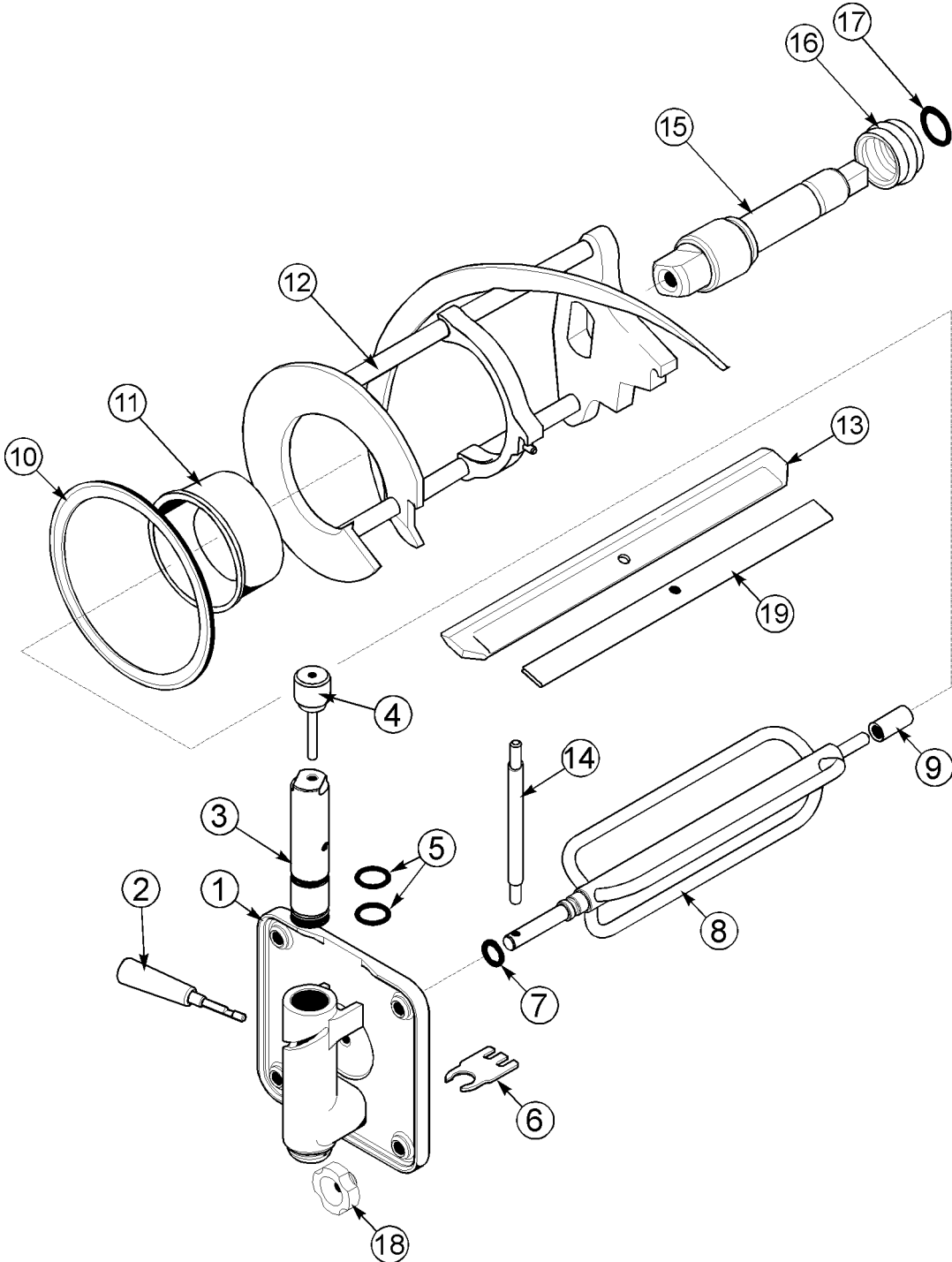

Identification des pièces de la porte du batteur

Élément	Description	Numéro de pièce
	Porte A.-partielle	X39248
2	Poignée A.-tirage	X47384
3	Vanne-tirage	051797
4	Vanne A.-goupille poignée	X25929
5	Joint torique-1 po. diam. ext. x 0,139 large	032504
6	Brise-glace	047735
7	Joint torique-0,291 diam. int. x 0,080 large	018550
8	Assemblage de couplage	X50382
9	Palier-guide	014496
10	Joint d'étanchéité-porte 5,109 po. Diam. Int. x 5,630	014030

Élément	Description	Numéro de pièce
11	Palier-avant	013116
12	Batteur A.-4 pte 1 soutien goupille	X51800
13	Lame-racleur-plastique	046237
14	Bras-couplage	052450
15	Axe-batteur	035418
16	Joint-axe d'entraînement	032560
17	Joint torique 7/8 dia. ext. X 0,139 large	025307
18	Écrou-goujon	029880
19	Attache – lame du racleur	046238

Accessoires

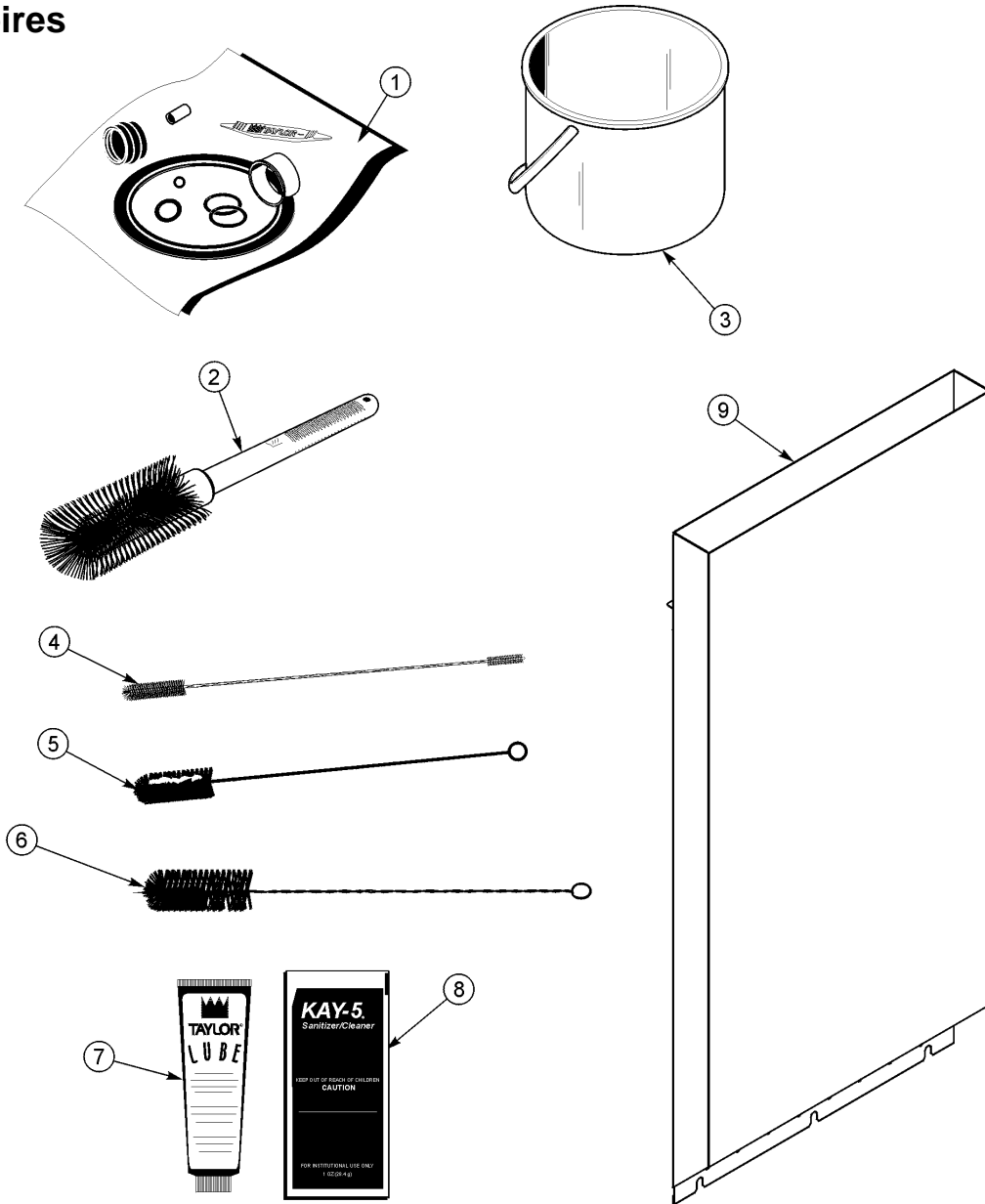

Elément	Description	No. pièce
1	Kit A.-mise au point	X39969
2	Brosse-corps pompe mélange 3 po. x 7 po.	023316
3	Seau-6 pte	023348
4	Brosse-double	013072
5	Brosse-palier arrière 1 po. x 2 po. x 14 po.	013071

Elément	Description	No. pièce
6	Brosse-vanne de tirage 1 po. 1/2 x 3 po.	014753
7	Lubrifiant-Taylor	047518
8	Aseptisant-Kay 5 (125 paquets)	041082
*9	Panneau A.-guide d'air	X52521

*Avant S/N J8070000.

(Remarque : Kit optionnel de terrain Kit X52633 pour S/N J8070000/et plus haut.)

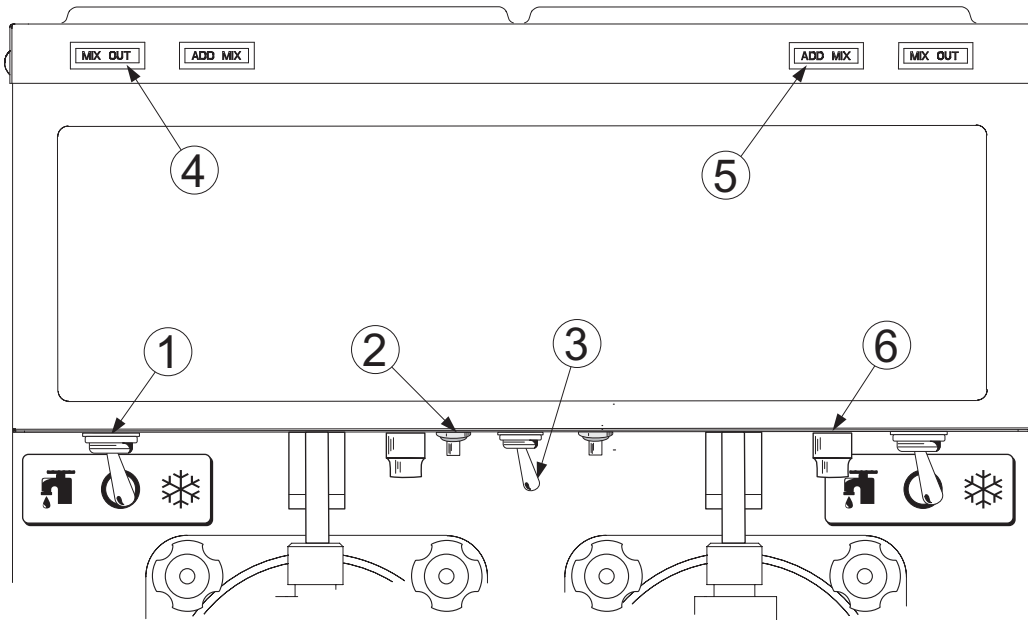

Élément	Description
1	Commutateur-bascule-tripolaire bidirectionnel
2	Commutateur-bouton poussoir-unipolaire, unidirectionnel
3	Commutateur-bascule-unipolaire, unidirectionnel-3/4 HP/250 V
4	Témoin lumineux-ambre-rectangle -12 VCC-RUPTURE MÉLANGE (mix out)
5	Témoin lumineux-ambre-rectangle -12 VCC-AJOUTER MÉLANGE (add mix)
6	Réglage viscosité

Le tableau suivant identifie les définitions des symboles utilisés sur les boutons de l'utilisateur.

 = le bouton "MARCHE/AUTOMATIQUE".

 = le bouton "ARRÊT".

 = le bouton "LAVAGE".

Commutateur de commande (référence 1)

La position au centre est la position d'ARRÊT. La position de gauche est la position de LAVAGE, qui active uniquement le moteur du batteur. La position de droite est la position AUTOMATIQUE, qui active le moteur du batteur et le système de réfrigération.

Commutateur bouton-poussoir (référence 2)

En cas de situation de surcharge, l'unité de réfrigération s'arrête automatiquement de fonctionner. Pour ré-initialiser correctement l'unité de réfrigération, mettre le commutateur à bascule en position d'ARRÊT. Attendre deux ou trois minutes, puis appuyer sur le bouton poussoir. Placer le commutateur de commande en position LAVAGE et observer la performance de l'unité de réfrigération. Mettre le bouton de commande en position AUTOMATIQUE.

Remarque : si l'unité n'est pas branchée à la prise d'alimentation électrique, il faudra appuyer sur le bouton poussoir de l'unité de réfrigération pour que l'unité se mette en marche, une fois l'alimentation ré-établie.

Commutateur allumage écran (référence 3)

Le commutateur d'allumage de l'écran se situe sous la commande. La position de gauche est la position d'ARRÊT. La position de droite est la position de "MARCHE", et elle active l'allumage de l'écran.

Témoin indicateur – "Mix Out" (rupture de mélange - référence 4)

Un témoin indicateur de rupture de mélange (mix out) se situe à l'avant de la machine. Lorsque le témoin clignote, ceci indique que le réservoir est vide et que le mélange doit être réapprovisionné. Pour éviter tout endommagement de l'unité, la réfrigération est automatiquement interrompue lorsque les témoins indicateurs de rupture de mélange s'allument. La réfrigération reprend 30 secondes après que le mélange a été réapprovisionné.

Témoin indicateur – "Add mix" (ajouter mélange - référence 5)

Un témoin indicateur de niveau de mélange se situe à l'avant de la machine. Lorsque le témoin clignote, cela signifie que le niveau dans le réservoir de mélange est bas et qu'il faut réapprovisionner aussi rapidement que possible.

Réglage viscosité (référence 6)

La viscosité (épaisseur) du granité se règle en tournant la vis de réglage de la viscosité qui se situe sous la commande. Tourner la vis de réglage de la viscosité dans le sens des aiguilles d'une montre pour obtenir un produit plus épais, ou dans le sens inverse des aiguilles d'une montre, pour obtenir un produit plus liquide. Une fois le réglage effectué, laisser le système de réfrigération effectuer 2 ou 3 cycles, pour bien évaluer la viscosité.

Section 6 Procédures de fonctionnement

L'unité de réfrigération, modèle 432, est conçue pour produire des shakes ou granités à la consistance voulue. Cette unité comporte un cylindre de réfrigération de 4 pintes.

Nos consignes commencent au moment où on entre dans le restaurant, le matin, et où on trouve les pièces démontées et disposées pour le séchage à l'air, suite au nettoyage à la brosse du soir précédent.

Ces procédures d'ouverture expliquent comment installer ces pièces dans l'unité de réfrigération, comment les aseptiser et comment amorcer l'unité avec du mélange frais, de façon à se préparer pour le service de la première portion.

Si on démonte la machine pour la première fois ou en cas de besoin d'informations pour arriver à ce point de nos instructions, passer à la page 16, "Démontage", et commencer par là.

Montage

Remarque : utiliser un lubrifiant alimentaire agréé pour lubrifier les pièces (exemple : le lubrifiant Taylor Lube).

Étape 1

Lubrifier la rainure de l'axe d'entraînement et glisser le joint torique, jusqu'à ce qu'il soit en place. Lubrifier le joint torique et la partie de l'axe qui entre en contact avec le palier. **NE PAS** lubrifier l'extrémité carrée de l'axe d'entraînement. Lubrifier la rainure du soufflet et glisser le soufflet sur l'axe et dans la rainure, jusqu'à ce qu'il soit enclenché. Remplir la partie intérieure du soufflet avec encore 1/4 de po. de lubrifiant et lubrifier de façon uniforme l'extrémité du soufflet qui se trouve sur le palier arrière du carter.

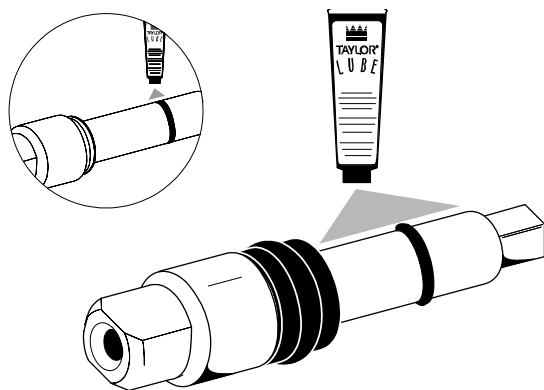

Figure 2

Remarque : ne pas installer le soufflet à l'envers.

Installer l'axe d'entraînement. Insérer l'axe d'entraînement du batteur dans le palier du carter arrière et fermement engager l'extrémité carrée dans la douille femelle de l'unité d'entraînement. S'assurer que l'axe d'entraînement s'insère dans l'accouplement d'entraînement sans contrainte.

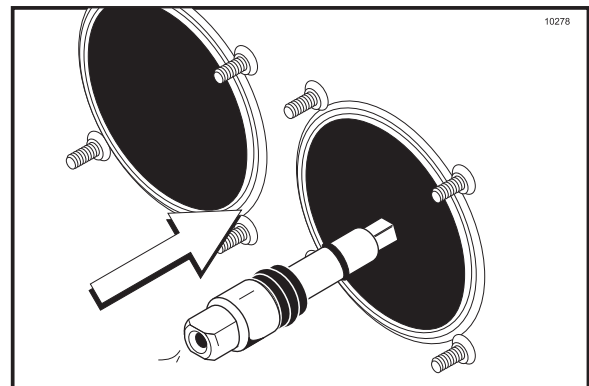

Figure 3

Étape 2

Installer l'assemblage du batteur. Vérifier tout d'abord que la lame de racleur n'est ni endommagée, ni usagée. Si elle est endommagée, remplacer la lame. Si la lame est en bonne condition, placer l'attache sur la lame et installer la lame et l'attache sur l'assemblage du batteur. S'assurer que les orifices de la lame et de l'attache sont bien positionnés sur l'attache du batteur.

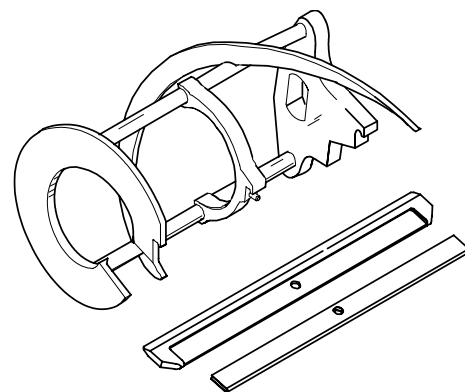

Figure 4

Tenir fermement le batteur et le glisser dans le cylindre de réfrigération. Aligner l'orifice se trouvant à l'arrière du batteur avec les parties plates de l'extrémité de l'axe d'entraînement.

Faire glisser le batteur jusqu'au bout du cylindre de réfrigération et de l'axe d'entraînement. L'assemblage du batteur ne doit pas dépasser de l'avant du cylindre de réfrigération.

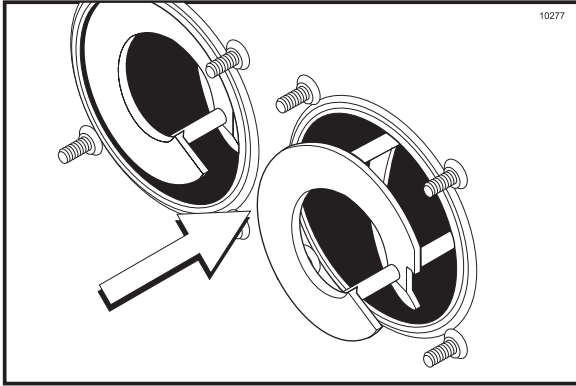

Figure 5

Étape 3

Installer le palier de guidage en plastique blanc sur l'extrémité courte du rotor de couplage. Glisser le joint torique dans la rainure de l'extrémité longue du rotor de couplage et le lubrifier. Ne pas lubrifier le roulement de guidage.

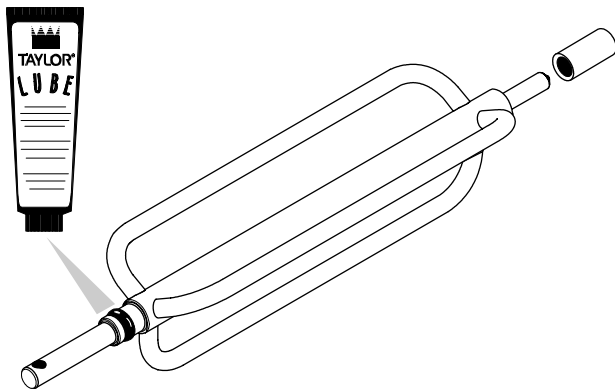

Figure 6

Étape 4

Insérer l'extrémité du rotor de couplage avec le palier guide dans l'orifice pilote se trouvant au centre de l'axe d'entraînement. Il faudra faire tourner l'orifice de l'axe du rotor de couplage jusqu'à atteindre la position de midi.

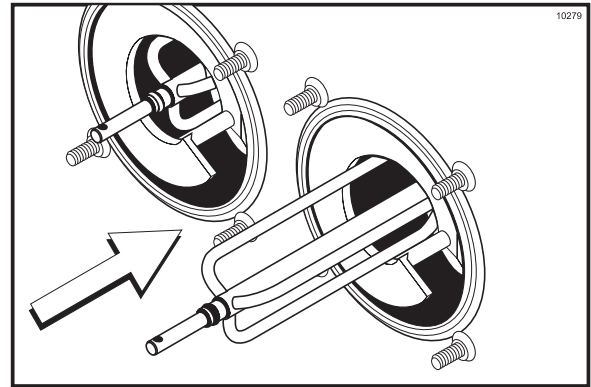

Figure 7

Étape 5

Assembler la porte de l'unité de réfrigération avec le "brise-glace" (dispositif permettant d'éliminer les obstructions du bec de la porte). Pour monter la porte avec le brise-glace, installer les joints toriques sur la vanne de tirage et lubrifier.

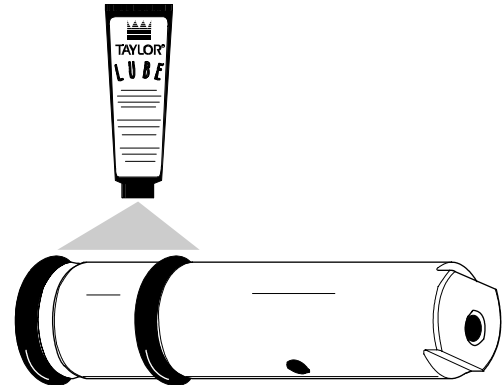

Figure 8

Insérer la vanne de tirage dans la porte en laissant environ la moitié de la vanne apparente, en haut de la porte.

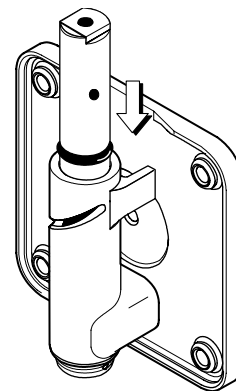

Figure 9

Faire tourner la vanne de tirage de façon à ce que les parties plates situées sur le haut de la vanne de tirage soient perpendiculaires à l'avant de la porte.

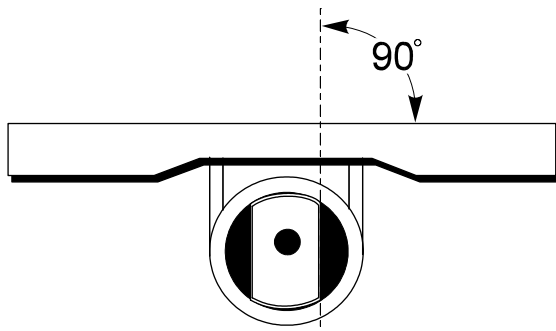

Figure 10

Introduire le brise-glace dans le bec de la porte et dans la fente située juste au-dessus du joint torique inférieur.

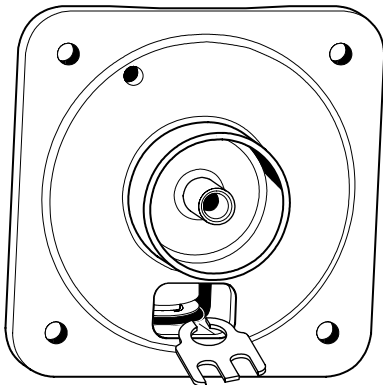

Figure 11

Une fois le brise-glace en place, faire tourner la vanne de tirage pour permettre l'installation de la poignée de tirage. Ceci permet d'immobiliser le brise-glace. Installer la goupille de la poignée de tirage et fermer la vanne de tirage, en déplaçant la poignée vers la gauche.

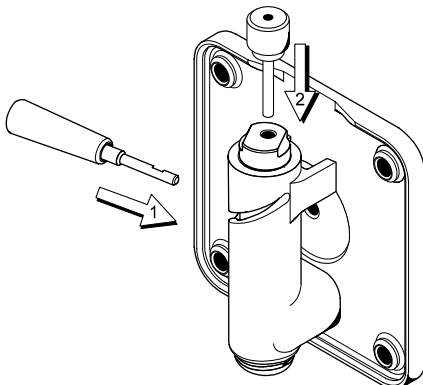

Figure 12

Placer le grand joint en caoutchouc dans la rainure située à l'arrière de la porte. Glisser le roulement avant en plastique blanc sur le moyeu de roulement en s'assurant que l'extrémité à bride du roulement repose contre la porte. **NE PAS** lubrifier le joint de la porte ni le palier avant.

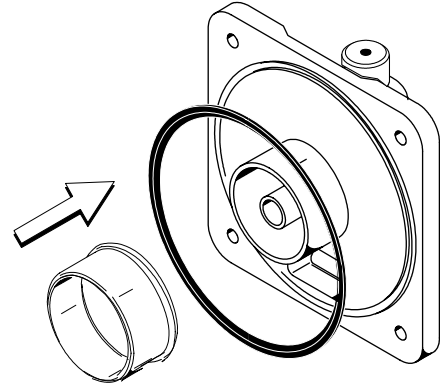

Figure 13

Étape 6

Positionner la porte sur les quatre goujons à l'avant du cylindre de réfrigération. Installer les quatre vis sur la porte et les serrer uniformément, à tour de rôle.

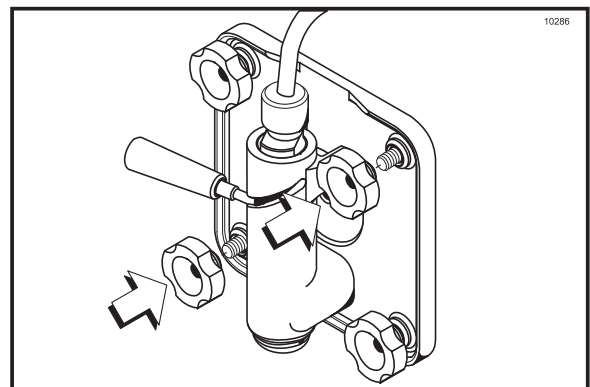

Figure 14

Étape 7

Positionner le bras de couplage en l'insérant dans la fente du bras de contacteur de couplage, puis dans l'orifice du rotor de couplage qui ressort de la porte. Vérifier que l'installation est bonne en faisant bouger le rotor de couplage dans un sens puis dans l'autre pour s'assurer que son mouvement n'est aucunement entravé.

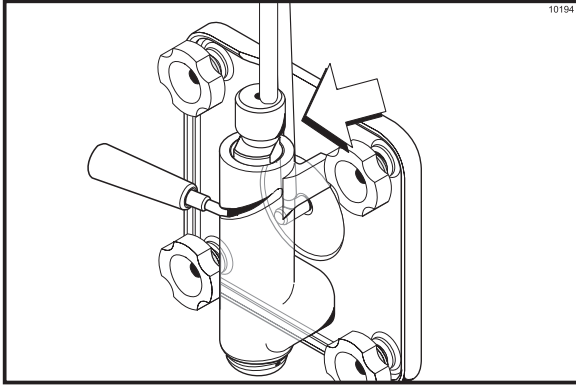

Figure 15

Étape 8

Installer les bacs de récupération des gouttes avant. Glisser les longs bacs de récupération des gouttes dans les ouvertures du panneau avant.

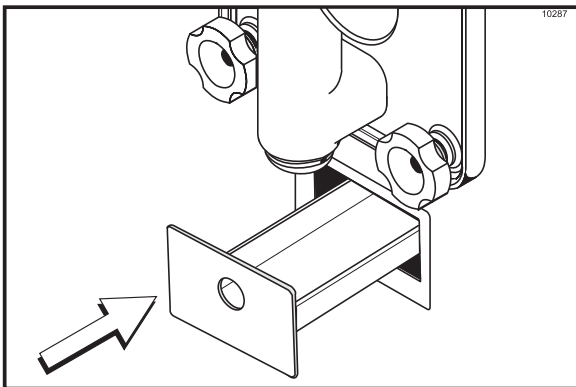

Figure 16

Étape 9

Installer le plateau ramasse-gouttes avant et la grille de protection sous les becs de distribution.

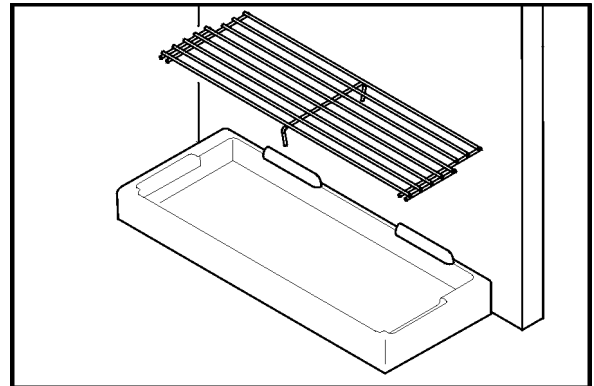

Figure 17

Étape 10

Poser le tube d'admission air/mélange (optionnel) dans le fond du réservoir à mélange.

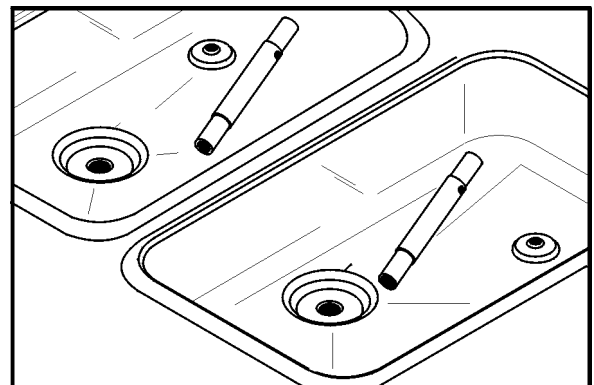

Figure 18

Répéter ces étapes pour l'autre côté de l'unité.

Aseptisation

Étape 1

Préparer 7,6 litres (2 gallons) de solution aseptisante homologuée 100 PPM (exemple : Kay-5®). UTILISER DE L'EAU CHAUDE ET SUIVRE LES SPÉCIFICATIONS DU FABRICANT.

Étape 2

Verser les 7,6 litres (2 gallons) de solution aseptisante dans le réservoir et laisser couler dans le cylindre de réfrigération.

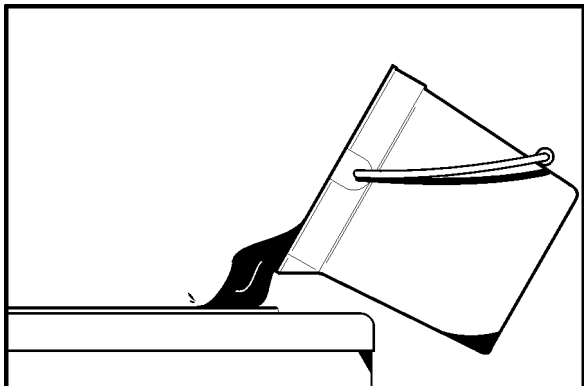

Figure 19

Étape 3

Pendant que la solution coule dans le cylindre de réfrigération, nettoyer à la brosse le réservoir à mélange, le tube d'admission air/mélange (optionnel) et l'orifice d'admission de mélange.

Étape 4

Mettre le bouton de commande en position LAVAGE. Ceci permet de remuer la solution aseptisante se trouvant dans le cylindre de réfrigération. Laisser la solution remuer pendant cinq minutes.

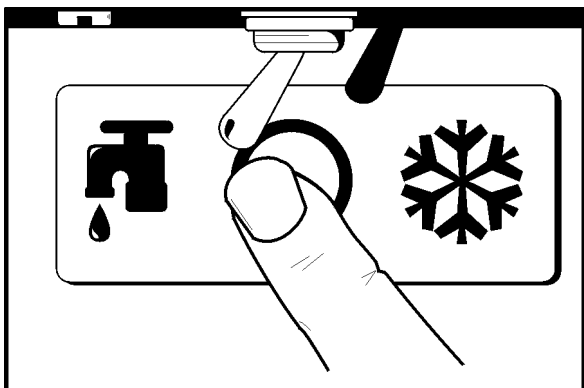

Figure 20

Étape 5

Placer un seau de mélange vide sous le bec de la porte et déplacer la poignée de tirage vers la droite. Tirer le reste de la solution aseptisante. Lorsque tout l'aseptisant s'est écoulé du bec de la porte, pousser la poignée de tirage vers la gauche et mettre le commutateur de commande en position ARRÊT.

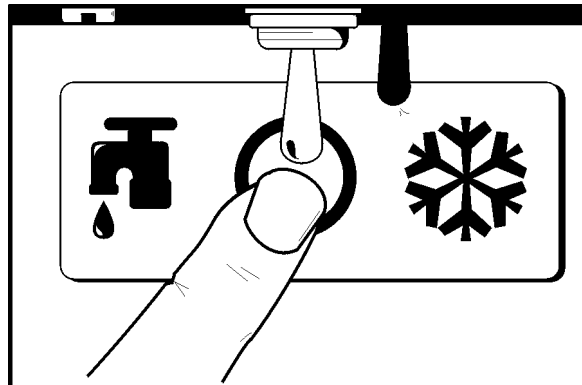

Figure 21

Étape 6

Mettre le tube d'admission air/mélange (optionnel) à la verticale dans le coin du réservoir.

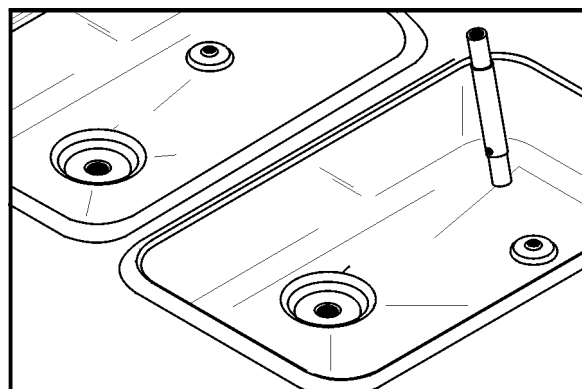

Figure 22

Répéter ces étapes pour l'autre côté de l'unité.

Amorçage

Étape 1

Mettre un seau sous le bec de la porte et déplacer la poignée de tirage vers la droite. Verser 7,6 litres (2 gallons) de mélange FRAIS dans le réservoir et le laisser s'écouler dans le cylindre de réfrigération. Ceci force toute solution d'aseptisation restante à s'évacuer. Lorsque le mélange coule à flots du bec de distribution, déplacer la poignée de tirage vers la gauche.

Étape 2

Lorsque le mélange ne coule plus à grosses bulles dans le cylindre de réfrigération, installer le tube d'admission air/mélange (optionnel) dans l'orifice d'admission de mélange, en orientant le côté à orifice vers le bas.

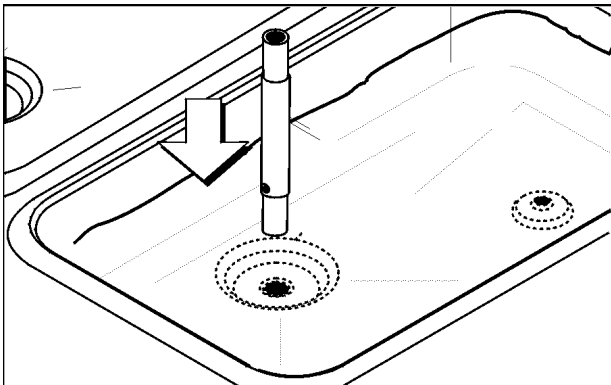

Figure 23

Étape 3

Mettre le bouton de commande en position AUTOMATIQUE. À la fin du cycle, le mélange aura atteint la bonne viscosité pour être servi. La viscosité (épaisseur) du granité se règle en tournant la vis de réglage de la viscosité qui se situe sous la commande. Tourner la vis de réglage de la viscosité dans le sens des aiguilles d'une montre pour obtenir un produit plus épais, ou dans le sens inverse des aiguilles d'une montre, pour obtenir un produit plus liquide. Une fois le réglage effectué, laisser le système de réfrigération effectuer 2 ou 3 cycles, pour bien évaluer la viscosité.

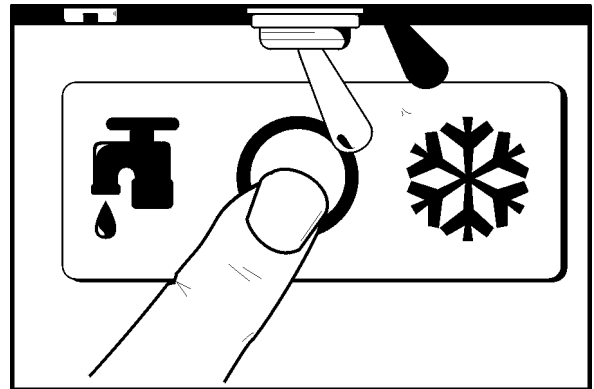

Figure 24

Remarque : pour identifier la vis de réglage de la viscosité, se reporter au dessin de la page 8.

Étape 4

Mettre le couvercle du réservoir de mélange à sa place. De temps à autre pendant la journée, vérifier le fonctionnement pour s'assurer que la quantité de mélange dans le réservoir est suffisante.

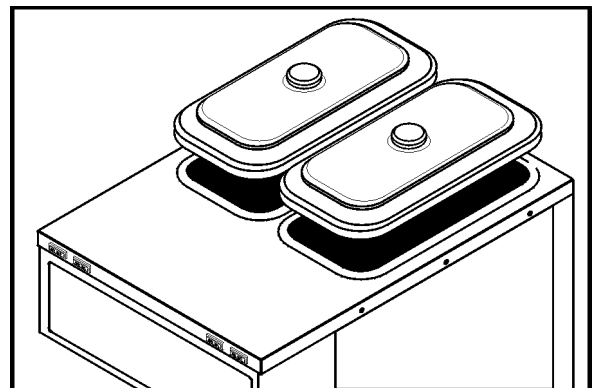

Figure 25

Répéter ces étapes pour l'autre côté de l'unité.

Procédures de fermeture

Les articles suivants sont nécessaires pour démonter cette unité :

- Deux seaux de nettoyage
- Brosses requises (fournies avec l'unité)
- Nettoyant
- Serviettes jetables

Évacuer le produit du cylindre de réfrigération

Étape 1

Mettre l'interrupteur de commande en position ARRÊT le plus tôt possible avant le nettoyage, pour permettre au produit gelé de se ramollir, et pour faciliter ainsi le nettoyage.

Étape 2

Soulever le couvercle du réservoir. Si l'unité comprend un tube d'admission air/mélange, l'emmener à l'évier pour le nettoyer.

Étape 3

Placer un seau aseptisé sous le bec de la porte et mettre le commutateur de commande en position LAVAGE, puis déplacer la poignée de tirage vers la droite. Lorsque tout le produit s'est écoulé du bec de la porte, pousser la poignée de tirage vers la gauche et mettre le commutateur de commande en position ARRÊT. Si les normes sanitaires locales le permettent, verser le produit qui s'est écoulé dans le récipient de réutilisation prévu à cet effet. Couvrir le récipient et le mettre dans la chambre froide.

Répéter ces étapes pour l'autre côté de l'unité.



Rinçage

Étape 1

Verser 7,6 litres (2 gallons) d'eau propre et froide dans le réservoir à mélange. Au moyen des brosses fournies, frotter le réservoir à mélange et l'orifice d'admission de mélange.

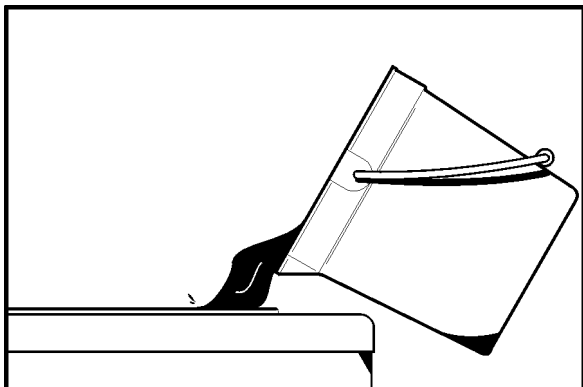

Figure 26

Étape 2

Placer un seau sous le bec de la porte et mettre le commutateur de commande en position LAVAGE, puis déplacer la poignée de tirage vers la droite. Évacuer toute l'eau de rinçage du cylindre de réfrigération. Lorsque toute l'eau de rinçage s'est écoulée du bec de la porte, pousser la poignée de tirage vers la gauche et mettre le commutateur de commande en position ARRÊT.

Répéter cette procédure jusqu'à ce que l'eau de rinçage qui sort du cylindre de réfrigération est claire.

Répéter ces étapes pour l'autre côté de l'unité.

Nettoyage

Étape 1

Préparer 7,6 litres (2 gallons) de solution de nettoyage homologuée (exemple : Kay-5®). UTILISER DE L'EAU CHAUDE ET SUIVRE LES SPÉCIFICATIONS DU FABRICANT.

Étape 2

Verser les 7,6 litres (2 gallons) de solution nettoyante dans le réservoir et les laisser s'écouler dans le cylindre de réfrigération.

Étape 3

Pendant que la solution coule dans le cylindre de réfrigération, nettoyer à la brosse le réservoir à mélange et l'orifice d'admission de mélange.

Étape 4

Mettre le bouton de commande en position LAVAGE. Ceci permet de remuer la solution nettoyante se trouvant dans le cylindre de réfrigération.

Étape 5

Placer un seau vide sous le bec de la porte et déplacer la poignée de tirage vers la droite. Tirer le reste de la solution nettoyante. Lorsque toute la solution s'est écoulée du bec de la porte, pousser la poignée de tirage vers la gauche et mettre le commutateur de commande en position ARRÊT.

Répéter ces étapes pour l'autre côté de l'unité.

Démontage

Étape 1

S'ASSURER QUE L'INTERRUPTEUR DE COMMANDE EST BIEN EN POSITION "ARRÊT".

Étape 2

Retirer les vis, la porte de l'unité, l'assemblage du batteur, le rotor de couple, la lame du racler et l'axe d'entraînement du cylindre de réfrigération. Emmener ces pièces à l'évier pour les laver.

Étape 3

Retirer le plateau ramasse-gouttes avant et la grille de protection. Emmener ces pièces à l'évier pour les laver.

Étape 4

Retirer les bacs ramasse-gouttes arrière du panneau avant. Remarque : si les bacs ramasse-gouttes contiennent une quantité excessive de mélange, cela signifie que les joints de l'axe d'entraînement doivent être remplacés ou mieux lubrifiés.

Répéter ces étapes pour l'autre côté de l'unité.

Nettoyage à la brosse

Étape 1

Préparer une solution de nettoyage à l'évier (exemple : Kay-5®). **UTILISER DE L'EAU CHAUDE ET SUIVRE LES SPÉCIFICATIONS DU FABRICANT.** (En cas d'utilisation d'un autre nettoyant homologué, suivre les indications données sur l'étiquette pour diluer. **IMPORTANT** : suivre les consignes données sur l'étiquette. Une solution trop FORTE peut endommager les pièces tandis qu'une solution trop FAIBLE ne nettoiera pas suffisamment.) S'assurer que toutes les brosses fournies avec l'unité sont prêtes pour le nettoyage à la brosse.

Étape 2

Retirer le joint torique et le joint d'étanchéité de l'axe d'entraînement. Retirer le joint torique et le palier du rotor de couplage.

Étape 3

Retirer la vanne de tirage, le brise-glace, le palier avant et le joint d'étanchéité de la porte de l'unité. Retirer tous les joints toriques.

Remarque : pour retirer le joint torique, utiliser une serviette jetable qui permette de saisir le joint. Appliquer une pression verticale, jusqu'à ce que le joint torique saute de sa rainure. Avec l'autre main, pousser le haut du joint torique vers l'avant, pour le faire rouler de sa rainure ; on peut alors le retirer facilement.

Étape 4

Bien brosser toutes les pièces démontées dans la solution nettoyante, en s'assurant qu'il n'y ait plus de lubrifiant, ni de pellicule de mélange. Placer toutes les pièces nettoyées sur une surface propre et sèche pour les laisser sécher à l'air.

Étape 5

Revenir à l'unité avec une petite quantité de solution de nettoyage. Avec la brosse noire, nettoyer le palier du carter arrière, à l'arrière du cylindre de réfrigération.

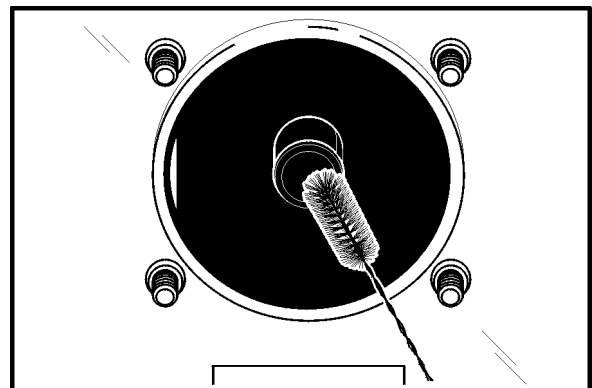

Figure 27

Étape 6

Essuyer toutes les surfaces extérieures de l'unité de réfrigération.

Répéter ces étapes pour l'autre côté de l'unité.

Section 7 Important : Liste de contrôle de l'opérateur

Lors du nettoyage et de l'aseptisation



Les plans de nettoyage et d'aseptisation sont déterminés par vos organismes de normalisation locaux ou étatiques et doivent être respectés. Les points de contrôle suivants doivent être vérifiés lors des opérations de nettoyage et d'aseptisation. **NOUS RECOMMANDONS QUE LE NETTOYAGE ET L'ASEPTISATION SOIENT EFFECTUÉS AU QUOTIDIEN.**

Diagnostic de dénombrement de bactéries

- 1. Nettoyer et aseptiser toute l'unité régulièrement. Ceci doit comprendre un démontage et un nettoyage à la brosse complets.
- 2. Utiliser toutes les brosses fournies pour un nettoyage efficace. Ces brosses sont spécialement conçues pour atteindre tous les lieux d'infiltration de mélange.
- 3. Utiliser la brosse blanche pour nettoyer le tube d'admission de mélange, qui part du réservoir de mélange et va jusqu'à l'arrière du cylindre de réfrigération.
- 4. Utiliser la brosse noire pour bien nettoyer le palier du carter arrière situé à l'arrière du cylindre de réfrigération. S'assurer que la brosse soit couverte d'une quantité abondante de solution de nettoyage.
- 5. SI LES NORMES SANITAIRES LOCALES AUTORISENT LA RÉUTILISATION DU PRODUIT DÉJÀ ÉCOULÉ, s'assurer que le produit à réutiliser est conservé dans un récipient aseptisé en acier inoxydable couvert et utilisé le lendemain. NE PAS aseptiser la machine avec le produit à réutiliser. Lors de la réutilisation du produit, se débarrasser de la mousse, puis mélanger le produit à réutiliser avec du mélange frais, à un taux de 50/50 pour le fonctionnement journalier.
- 6. Choisir un jour de la semaine au cours duquel on laissera le niveau de mélange descendre aussi bas que possible ; se débarrasser du mélange restant après la fermeture. Ceci permet de créer une rupture dans le cycle de produit réutilisé et de réduire la possibilité d'un dénombrement élevé de bactéries et de coliformes.
- 7. Préparer les solutions de nettoyage et d'aseptisation correctement. Bien lire et respecter les consignes des étiquettes. Une solution trop saturée pourrait endommager les pièces, alors qu'une solution trop faible en concentré ne

satisferait pas les exigences de nettoyage et d'aseptisation.

- 8. La température du mélange dans le réservoir et dans la chambre froide doit être inférieure à 4,4 °C (40 °F).

Vérifications régulières d'entretien

- 1. Remplacer les lames du racleur endommagées ou usagées. Avant d'installer le batteur, s'assurer que la lame du racleur est fixée correctement.
- 2. Vérifier que le palier du carter arrière ne comporte pas de signes d'usure (fuite excessive de mélange dans le bac ramasse-gouttes) et s'assurer qu'il est nettoyé correctement.
- 3. Au moyen d'un tournevis et d'un chiffon, nettoyer tout lubrifiant ou dépôt de mélange sur le palier arrière et la douille femelle carrée de l'axe.
- 4. Se débarrasser des joints toriques et autres joints usagés, déchirés ou lâches et les remplacer par de nouveaux joints.
- 5. Respecter toutes les procédures de lubrification, comme le décrit la section « Montage ».
- 6. Vérifier que le ou les condenseur(s) ne comportent pas d'accumulation de poussière ou de peluches. Un condenseur sale affecte l'efficacité et la capacité de l'unité. Les condenseurs doivent être nettoyés **une fois par mois**, avec une brosse douce. **Ne jamais** utiliser de tournevis ou autre outil en métal pour nettoyer les ailettes.
Remarque : pour les machines équipées d'un filtre à air, il faudra obligatoirement nettoyer le filtre à l'aspirateur tous les mois.

Entreposage hiver

En cas de fermeture pour l'hiver, il est important de protéger l'unité en suivant certaines précautions, tout particulièrement dans le cas où le bâtiment n'est pas chauffé et susceptible d'exposition au gel.

Débrancher l'unité de l'alimentation principale en électricité pour éviter tout endommagement électrique potentiel. Votre distributeur Taylor local est en mesure d'effectuer ce service.

Envelopper les pièces amovibles de l'unité telles que le batteur, les lames, l'axe d'entraînement et la porte de l'unité, et les placer dans un endroit sec et abrité. Protéger les pièces en caoutchouc et les joints d'étanchéité en les enveloppant dans un film résistant à l'humidité. Toutes les pièces doivent être nettoyées à fond et ne comprendre aucun dépôt de mélange séché ou de lubrifiant, car cela risquerait d'attirer les souris ou autres ravageurs.

Section 8

Guide des pannes

PROBLÈME	CAUSE PROBABLE	SOLUTION	PAGE DE REF.
1. Le produit ne sort pas.	a. L'interrupteur de commande est en position ARRÊT.	a. Mettre le bouton de commande en position AUTOMATIQUE.	15
	b. Produit mal mélangé.	b. Suivre les instructions de mélange du produit avec soin.	---
	c. Mauvais niveau de mélange dans le réservoir.	c. Remplir le réservoir de mélange.	15
	d. Produit gelé dans le cylindre de réfrigération.	d. Ajuster le réglage de viscosité en conséquence.	8
	e. Unité en réinitialisation.	e. Mettre le bouton de commande en position ARRÊT. Appuyer sur le bouton poussoir. Remettre le commutateur de commande sur AUTOMATIQUE.	8
	f. L'assemblage du batteur tourne dans le sens inverse des aiguilles d'une montre. Le commutateur de commande n'est pas en mode AUTOMATIQUE.	f. Si le batteur tourne dans le sens inverse des aiguilles d'une montre, appeler un réparateur pour lui faire rectifier le sens de rotation.	1
	g. Unité débranchée.	g. Brancher le fil d'alimentation électrique.	---
	h. Disjoncteur déclenché ou fusible brûlé.	h. Ré-initialiser le disjoncteur ou remplacer le fusible.	---
2. L'unité ne fonctionne ni en mode AUTOMATIQUE, ni en mode LAVAGE.	a. Unité débranchée.	a. Brancher le fil d'alimentation électrique.	---
	b. Disjoncteur déclenché ou fusible brûlé.	b. Ré-initialiser le disjoncteur ou remplacer le fusible.	---
	c. Unité en réinitialisation.	c. Mettre le bouton de commande en position ARRÊT. Appuyer sur le bouton poussoir. Remettre le commutateur de commande sur AUTOMATIQUE.	8
3. Le compresseur ne fonctionne pas en mode AUTOMATIQUE.	a. Le moteur du batteur ne fonctionne pas suite à une surcharge.	a. Mettre le bouton de commande en position ARRÊT. Appuyer sur le bouton poussoir. Remettre le commutateur de commande sur AUTOMATIQUE.	8
	b. Condeuseur sale CA.	b. Nettoyer le condenseur tous les mois.	18

PROBLÈME	CAUSE PROBABLE	SOLUTION	PAGE DE REF.
4. Produit trop épais.	a. Niveau insuffisant de mélange dans le réservoir.	a. Remplir le réservoir de mélange.	15
	b. Produit mal mélangé.	b. Suivre les instructions de mélange du produit avec soin.	---
	c. Le réglage de viscosité est mauvais.	c. Régler la commande de viscosité.	8
	d. Le bras de couplage n'est pas installé.	d. Installer le bras de couplage.	13
5. Produit trop liquide.	a. Lame du racleur manquante, mal installée ou endommagée.	a. Installer ou remplacer la lame du racleur.	10
	b. Produit mal mélangé.	b. Suivre les instructions de mélange du produit avec soin.	---
	c. Le réglage de viscosité est mauvais.	c. Régler en conséquence.	8
	d. Mauvaise rotation du batteur. (La rotation doit se faire dans le sens des aiguilles d'une montre.)	d. Contacter un agent de service.	---
	e. Condenseurs sales.	e. Les nettoyer régulièrement.	18
6. Les parois du cylindre de réfrigération sont abîmées.	a. Goupille cassée sur l'assemblage du batteur.	a. Réparer ou remplacer l'assemblage du batteur.	---
	b. Palier avant usagé ou manquant.	b. Remplacer ou installer le palier avant.	11
7. Excès de fuites dans le bac ramasse-gouttes arrière.	a. Mauvaise lubrification ou lubrification insuffisante du soufflet de l'axe d'entraînement.	a. Utiliser le lubrifiant approprié (Taylor Lube) et respecter les procédures de lubrification.	10
	b. Soufflet de l'axe d'entraînement manquant ou abîmé.	b. Remplacer le soufflet tous les 3 mois.	21
	c. Palier du carter arrière usagé.	c. Contacter un réparateur pour le remplacement.	---
8. Excès de fuites du bec de la porte.	a. Lubrification insuffisante ou inadéquate des joints toriques de la vanne de tirage.	a. Utiliser le lubrifiant approprié (Taylor Lube) et respecter les procédures de lubrification.	10
	b. Joints toriques de la vanne de tirage manquants ou abîmés.	b. Remplacer les joints toriques tous les 3 mois.	21
9. Axe d'entraînement impossible à retirer.	a. Lubrification de l'extrémité carrée de l'axe d'entraînement.	a. Ne pas lubrifier le bout carré. Contacter un réparateur pour le remplacement.	10
	b. Les coins de l'axe d'entraînement, de l'accouplement d'entraînement ou les deux sont usés.	b. Contacter un réparateur pour remplacer l'axe d'entraînement, l'accouplement d'entraînement ou les deux.	---

Section 9 Plan de remplacement des pièces

DESCRIPTION DES PIÈCES	TOUS LES 3 MOIS	TOUS LES 4 MOIS	TOUS LES 6 MOIS	TOUS LES ANS	QUANTITÉS À REMPLACER
Joint de l'axe d'entraînement	X				2
Joint torique de l'axe d'entraînement	X				2
Lame du racleur		X			2
Joint d'étanchéité de la porte de l'unité	X				2
Palier avant	X				2
Palier guide	X				2
Joint torique du rotor de couplage	X				2
Joints toriques de la vanne de tirage	X				4
Brosse poils noirs -1 po. x 2 po.			Inspecter et changer si nécessaire	Maximum	1
Brosse poils blancs 1 po.1/2 x 2 po.			Inspecter et changer si nécessaire	Maximum	1
Brosse poils blancs -3 po. x 7 po.			Inspecter et changer si nécessaire	Maximum	1