

Freezers para GELADOS SOFT (SEMI-FRIO)  
**Manual Resumido**



Modelos 8752, 8756, 8757



**Instruções de Operação**

Preencha esta página para uma referência rápida ao necessitar serviços:

Distribuidor Taylor: \_\_\_\_\_

Endereço: \_\_\_\_\_

Telefone: \_\_\_\_\_

Assistência Técnica: \_\_\_\_\_

Peças: \_\_\_\_\_

Data de Instalação \_\_\_\_\_

**Informações na placa de identificação:**

Número do Modelo: \_\_\_\_\_

Número de Série: \_\_\_\_\_

Especificações Elétricas:    Voltagem \_\_\_\_\_    Ciclo \_\_\_\_\_

                                 Fase \_\_\_\_\_

Calibre Máximo do(s) Fusível(eis) \_\_\_\_\_ Amps

Capacidade Mínima do Fio/Cabo: \_\_\_\_\_ Amps

Número da Peça: \_\_\_\_\_

# Suplemento para o Manual do Operador Taylor®

Adicione as etapas abaixo nos procedimentos do Manual do Operador, conforme apropriado para o seu equipamento.

## Conjunto do batedor

### Etapa 1

Verifique a condição das lâminas de raspagem e cliques antes de instalar o conjunto do batedor.

Verifique as lâminas de raspagem quanto a sinais de desgaste ou danos. Se uma das lâminas de raspagem apresentar cortes ou desgaste, troque ambas as lâminas.

Verifique os cliques das lâminas de raspagem para certificar-se de que não estão torcidas/curvas e de que o entalhe está uniforme ao longo de toda a extensão do clipe. Troque todo o clipe que estiver danificado.



Figura 1

### Etapa 2

Antes de instalar as sapatas do batedor, verifique as sapatas quanto a cortes, rachaduras ou sinais de desgaste. Substitua as sapatas que apresentarem defeitos.

© 2015 Taylor Company

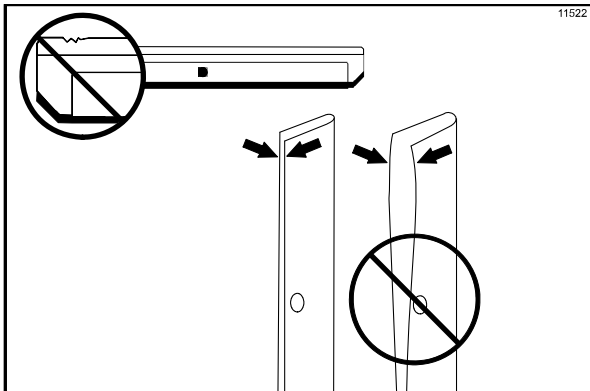
Qualquer reprodução, divulgação ou distribuição de cópias não autorizada de qualquer porção deste trabalho por qualquer pessoa poderá constituir violação da Lei de Direitos Autorais do Estados Unidos da América e de outros países, poderia resultar na concessão de indenizações de até USD 250.000 (17 USC 504) e em outras sanções civis e criminais. Todos os direitos reservados.



## Montagem da porta da máquina

### Etapa 1

Antes de montar a porta da máquina, verifique os seguintes itens quanto a cortes, rachaduras ou sinais de desgaste:

bucha da porta, gasket da porta, válvula de extração, o-rings e todos os lados do conjunto da porta, inclusive a parte interna da válvula de extração. Troque todas as peças danificadas.

## Montagem da bomba de mix

Se a unidade estiver equipada com uma bomba de mix, realize a etapa abaixo:

### Etapa 1

Inspeccione as peças de borracha e peças plásticas da bomba. Os o-rings, anéis de segurança e gaskets devem estar em perfeitas condições para que a bomba e toda a máquina opere corretamente. Estas peças não podem desempenhar a função a que se destinam se houver a presença de moossas, cortes ou furos no material.

Inspeccione as peças plásticas da bomba quanto a rachaduras, desgastes e delaminação do plástico.

Troque e descarte imediatamente todas as peças defeituosas.

## Procedimentos de sanitização e abastecimento

**IMPORTANTE! NÃO** se deve colocar a unidade no modo AUTOMÁTICO até que toda a solução sanitizante tenha sido removida do cilindro de congelamento e que os devidos procedimentos de abastecimento tenham sido concluídos. A falta de observância dessa instrução poderá resultar em danos do cilindro de congelamento.

Taylor Company  
750 N. Blackhawk Blvd.  
Rockton, IL 61072



# Índice

---

<b>Seção 1</b>	<b>Ao Instalador</b> .....	1
	Ligações Hidráulicas (Apenas para Unidades Refrigeradas a Água) .....	1
	Unidades Refrigeradas a Ar .....	1
	Ligações Elétricas .....	1
<b>Seção 2</b>	<b>Segurança</b> .....	2
<b>Seção 3</b>	<b>Procedimentos Operacionais</b> .....	3
	Antes da Instalação (Modelo 8757) .....	3
	Montagem .....	3
	Montagem da Bomba Insufladora de Ar/Mix .....	6
	Sanitização .....	9
	Purga.....	11
	Drenagem de Produto através do Cilindro de Congelamento .....	12
	Enxaguamento .....	12
	Limpeza.....	13
	Desmontagem.....	13
	Limpeza com Escova .....	14

**Nota: Pesquisas contínuas resultam em constantes melhorias; assim, as informações contidas nesse manual estão sujeitas a mudanças sem comunicação prévia.**

## Português

---

**Esta máquina foi projetada para utilização apenas em ambientes internos.**



**NÃO** instale a máquina em uma área onde poderia haver o uso de jatos de água. Se isto não for observado, poderá resultar em choque elétrico grave.

Aparelhos fixos que não estão equipados com fio elétrico e plugue ou outro tipo de dispositivo para desconectá-los da fonte de energia devem possuir um dispositivo de desconexão de todos os pólos com separação de contato de pelo menos 3 mm na instalação externa.



**NÃO** use jato de água para limpar ou enxaguar o freezer. Se estas instruções isto não forem observadas, poderá resultar em choque elétrico grave.



Este freezer deve ser colocado sobre uma superfície nivelada. Se isto não for observado poderão ocorrer danos ao equipamento ou lesão pessoal.

Este freezer foi projetado para operar em ambientes internos, sob temperaturas ambientes normais de 70° - 75°F (21° - 24 °C). A capacidades reduzidas, ele apresentou um bom desempenho em temperaturas ambiente elevadas de 104 °F (40 °C).

## Ligações Hidráulicas (Apenas para Unidades Refrigeradas a Água)

Um abastecimento adequado de água fria deve ser proporcionado com uma válvula de fechamento manual. Duas ligações hidráulicas de 3/8" I.P.S. (para unidades de uma única seção ou de 1/2" I.P.S (para unidades de duas seções), para entrada e saída, foram instaladas na parte inferior traseira da bandeja inferior para facilidade de engate. Linhas hidráulicas de 1/2" de diâmetro interno devem ser ligadas à máquina. (Linhas flexíveis são recomendadas, se os códigos locais assim o permitirem). Dependendo das condições locais da água, pode ser recomendável instalar um filtro hidráulico, a fim de impedir que substâncias estranhas entupam a válvula hidráulica automática. Haverá somente uma ligação hidráulica "de entrada" e uma "de saída" para ambas as unidades, de uma única seção e de duas seções. NÃO instale uma válvula de fechamento manual na linha "de saída" de água! A água deve sempre escoar nesta seqüência: primeiro, através da válvula hidráulica automática; em segundo lugar, através do condensador; e em terceiro lugar, pela ligações de saída para um **purgador aberto**.

## Unidades Refrigeradas a Ar

As unidades refrigeradas a ar necessitam de um espaço livre mínimo de 3" (7,6 cm) em torno dos lados do freezer, e de 12" (30,5 cm) na parte superior, a fim de permitir um adequado fluxo de ar através do(s) condensador(es). A inobservância de um espaço livre adequado pode reduzir a capacidade de refrigeração do freezer e possivelmente provocar avarias permanentes no compressor.

## Ligações Elétricas

Cada freezer necessita de uma alimentação de força para cada placa de identificação. Verifique a(s) placa(s) de identificação no freezer, a fim de obter informações sobre fusíveis, amperagem de circuito e especificações elétricas. Consulte o diagrama elétrico existente dentro da caixa de comando para obter informações sobre as conexões de força corretas.

Este equipamento foi projetado para ser instalado de acordo com o National Electrical Code (NEC), NFPA 70. A finalidade desse código é salvaguardar as pessoas e a propriedade contra riscos oriundos do uso de eletricidade. Esse código contém cláusulas consideradas necessárias à segurança. A sua obediência e correta manutenção resultarão numa instalação essencialmente isenta de riscos!



**CUIDADO: ESTE EQUIPAMENTO DEVE SER CORRETAMENTE LIGADO À TERRA! A INOBSERVÂNCIA DISSO PODE RESULTAR EM GRAVES LESÕES PESSOAIS PROVOCADAS POR CHOQUES ELÉTRICOS!**

A rotação do batedor deve ser no sentido horário, conforme vista ao se olhar para o interior do cilindro de congelamento.

**Nota:** Os procedimentos a seguir devem ser realizados por um técnico de manutenção treinado.

Para corrigir a rotação numa unidade trifásica, troque quaisquer duas linhas entrantes, alimentadoras de força, somente no bloco principal de terminais do freezer.

Para corrigir a rotação numa unidade monofásica, troque os fios dentro do motor do batedor. (Veja o diagrama impresso sobre o motor).

As ligações elétricas são feitas diretamente ao bloco de terminais existente na mufla, que se acha instalada na bandeja inferior do lado direito do freezer para o Modelo 8752, e localizado nas muflas, que estão instaladas na altura média sobre a seção em "U" da armação nos lados direito e esquerdo para os Modelos 8756 e 8757.

A Taylor Company preocupa-se com a segurança do operador, ao entrar em contato com o freezer e os seus componentes, A Taylor despendeu enormes esforços para projetar e fabricar componentes de segurança, a fim de proteger você e o técnico de manutenção. Como exemplo, etiquetas de aviso foram afixadas no freezer, para realçar ainda mais as precauções de segurança ao operador.



O não cumprimento das precauções de segurança indicadas pode provocar graves lesões pessoais. A inobservância destas advertências pode danificar a máquina e os seus componentes. Danos nos componentes acarretarão despesas em peças de reposição e intervenções de manutenção.

### Para Operar com Segurança:



NÃO trabalhe com o freezer sem ler esse manual do operador. O não cumprimento desta instrução pode provocar danos no equipamento, baixo rendimento do freezer, problemas de saúde ou lesões pessoais.



NÃO trabalhe com o freezer sem que ele esteja corretamente ligado à terra. O não cumprimento desta instrução pode provocar danos por eletrocussão.



NÃO permita que as pessoas não treinadas operem com esta máquina. O não cumprimento desta instrução pode resultar em graves lesões pessoais nos dedos e nas mãos, provocadas pelas perigosas peças em movimento.



NÃO tente efetuar quaisquer reparações antes que a fonte de alimentação elétrica tenha sido desligada. O não cumprimento desta instrução pode resultar em eletrocussão. Para a execução de serviços de assistência técnica, chame o Distribuidor Taylor local autorizado.



NÃO trabalhe com fusíveis de maior capacidade do que aquela especificada na placa de identificação do freezer. O não cumprimento desta instrução pode resultar em eletrocussão ou danos na máquina. Consulte o seu electricista.



NÃO trabalhe com o freezer, sem que todos os painéis de serviço e portas de acesso estejam fixos com parafusos. O não cumprimento desta instrução pode provocar graves lesões pessoais causadas pelas perigosas peças em movimento.



NÃO obstrua as aberturas para admissão e descarga de ar: mínimo espaço livre de 3" (7,6 cm) nas laterais e na traseira, e de 12" (30,5 cm) no topo. O não cumprimento desta instrução pode provocar o baixo desempenho do freezer ou avarias na máquina.



NÃO coloque objetos ou dedos no orifício dispensador da porta. O não cumprimento desta instrução pode resultar na contaminação do produto ou lesões pessoais provocadas pelo contato com as lâminas.



NÃO remova as partes operacionais internas (exemplo: porta do freezer, batedor, lâminas, etc.) sem que todas as chaves de controle estejam na posição "OFF" (DESLIGADA). O não cumprimento desta instrução pode provocar graves lesões pessoais causadas pelas perigosas partes em movimento.



TENHA EXTREMO CUIDADO ao remover a unidade do batedor. As lâminas raspadoras são muito afiadas e podem causar lesões.



**NÍVEL DE RUÍDO:** A emissão de ruído ambiente não excede a 78 dB(A), quando medida a uma distância de 1,0 metro da superfície da máquina e a uma altura de 1,6 metro do piso.



O Modelo 8752 foi escolhido para mostrar os procedimentos operacionais ilustrados em etapas para todos os modelos contidos nesse manual. Esses modelos são os mesmos para todas as finalidades práticas de operação.

### Antes da Instalação (Modelo 8757)

#### Etapa 1

Remova as duas jarras inoxidáveis de xarope, com as bombas de calda, do console para xaropes. Verifique o nível de água no tanque de calda quente. Certifique-se de que água seja introduzida até a marca indicadora, a partir do fundo do tanque.

#### Etapa 2

Coloque a chave do aquecedor na posição "ON".

#### Etapa 3

Prepare um balde de solução sanitizadora de 100 PPM aprovada (Exemplo: K-5). USE ÁGUA QUENTE, DE ACORDO COM AS ESPECIFICAÇÕES DO FABRICANTE. Sanitize as bombas de calda, colocando todo o conjunto da bomba no balde de solução sanitizadora. Bombeie a solução através da bomba, a fim de sanitizá-la bem.

#### Etapa 4

Encha as duas jarras de xarope aquecido e as duas jarras de xarope frio com a calda. Recoloque as bombas de calda nas jarras de xarope aquecido. Sanitize duas conchas de calda, e coloque-as nas jarras de xarope frio.

### Montagem



CERTIFIQUE-SE DE QUE A CHAVE DE CONTROLE SE ENCONTRE NA POSIÇÃO "OFF".

#### Etapa 1

Para Instalar o eixo motriz, lubrifique a canaleta e a parte do eixo que entra em contato com o casquilho no eixo de acionamento do batedor. Deslize o selo sobre o eixo e a canaleta, até que ele se encaixe no lugar. Encha a parte Interna do selo com  $\frac{1}{4}$ " a mais de lubrificante, e lubrifique por igual a extremidade do selo, que assenta sobre o casquilho traseiro.



Figura 1

Instale o eixo motriz através do casquilho traseiro, no cilindro de congelamento, e encaixe firmemente a ponta sextavada dentro do acoplamento da caixa de transmissão.

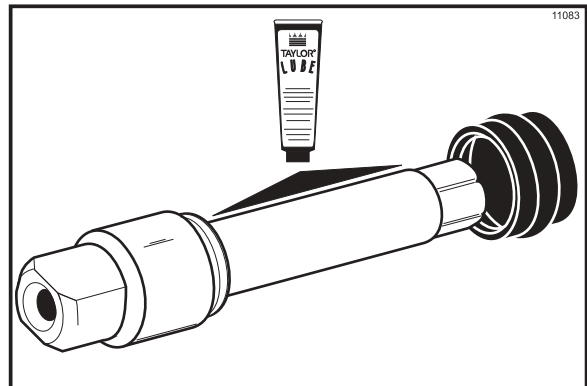

Figura 2

#### Etapa 2

Instale a unidade do batedor. Se as lâminas estiverem em bom estado, instale os prendedores de lâmina raspadora nas lâminas raspadoras. Coloque a lâmina raspadora traseira sobre o pino retentor traseiro no batedor.

Retendo a lâmina traseira sobre o batedor, deslize-a a meio caminho para dentro do cilindro de congelamento. Instale a lâmina raspadora dianteira sobre o pino retentor dianteiro. Deslize a unidade do batedor até o final de seu curso no cilindro de congelamento.

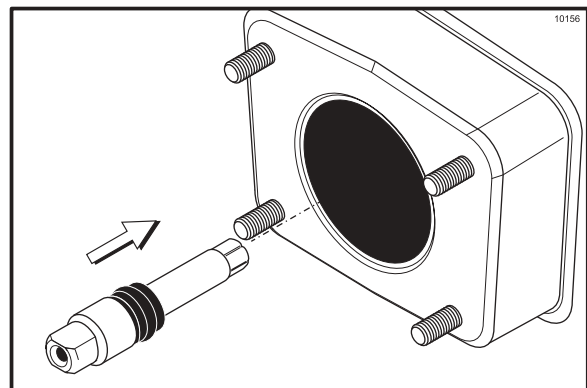

Figura 3

Repita as Etapas 1 e 2 para o outro lado dos freezers nos Modelos 8756 e 8757.

### Etapa 3

Instale a porta do freezer. Aloje a(s) junta(s) grande(s) de borracha dentro da(s) canaleta(s) na parte traseira da porta do freezer.

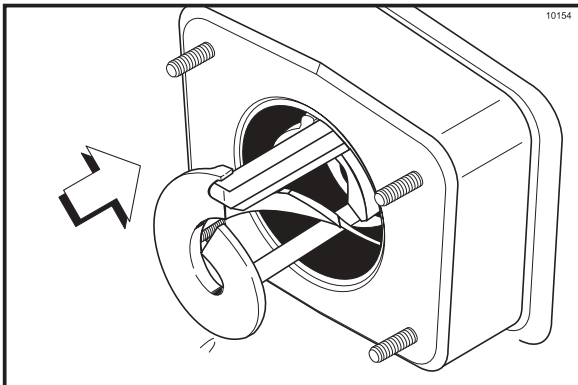
Deslize o(s) casquilho(s) dianteiro(s) branco(s) de plástico sobre a(s) haste(s) defletora(s).



Figura 4

Deslize os O-rings para dentro das canaletas sobre o(s) bujão(ões) de purga. Aplique uma camada uniforme de lubrificante nos O-rings e eixo(s).

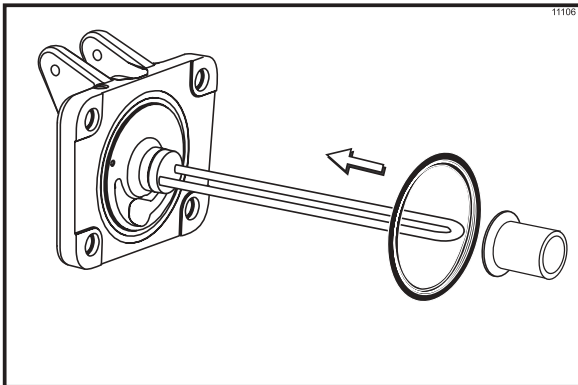

Figura 5

Introduza o(s) bujão(ões) de purga no(s) orifício(s) no topo da porta do freezer.

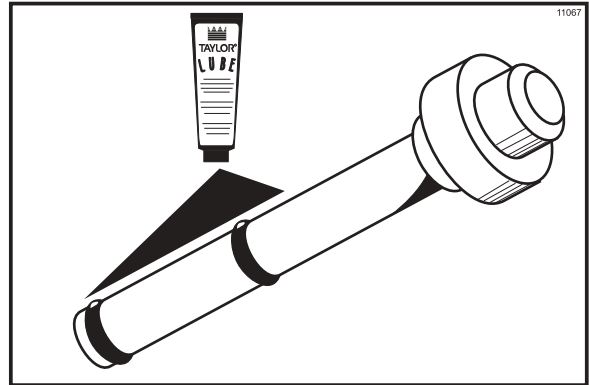

Figura 6

### Etapa 4

Instale a porta do freezer. Introduza a(s) haste(s) defletora(s) através do(s) batedor(es) no(s) cilindro(s) de congelamento. Com a porta assentada sobre os estojos do freezer, instale os parafusos de aperto manual.

**Nota:** Nos Modelos 8756 e 8157, os parafusos de aperto manual curtos são inseridos na parte inferior, e os parafusos de aperto manual longos na parte superior.

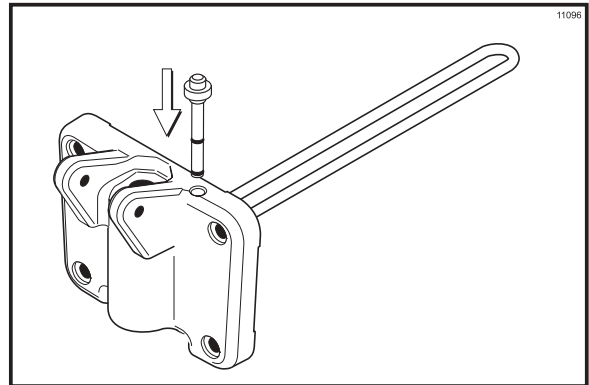

Figura 7

### Etapa 5

Instale a(s) válvula(s) extratora(s). Deslize os dois O-rings para dentro das canaletas sobre a(s) válvula(s) extratora(s) e lubrifique-os.

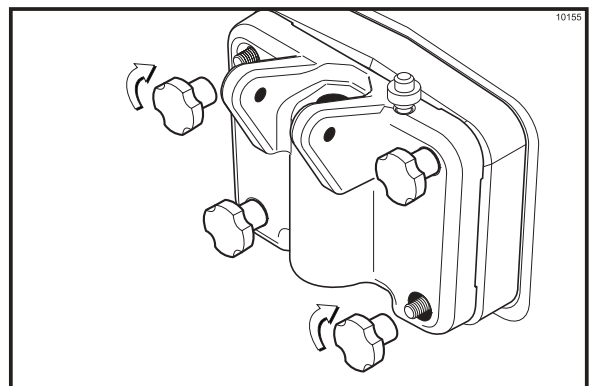

Figura 8

Lubrifique o interior do(s) orifício(s) dispensador(es) na porta do freezer, superior e inferior e introduza a(s) válvula(s) extratora(s) a partir do fundo, até que seja visto o rasgo na(s) válvula(s) extratora(s).

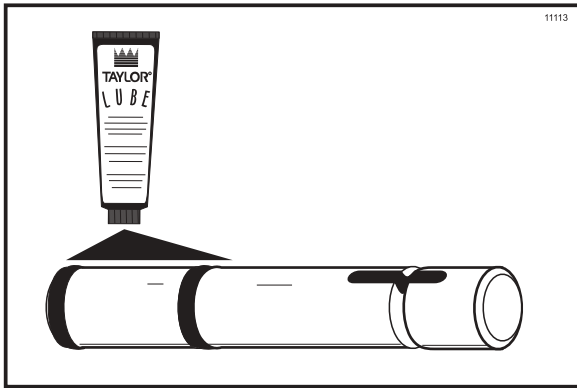

Figura 9

### Etapa 6

Instale o(s) manípulo(s) extrator(es) ajustável(eis). Deslize o(s) O-ring(s) para dentro da(s) canaleta(s) sobre o pino(s) pivotante(s), e lubrifique-o(s).

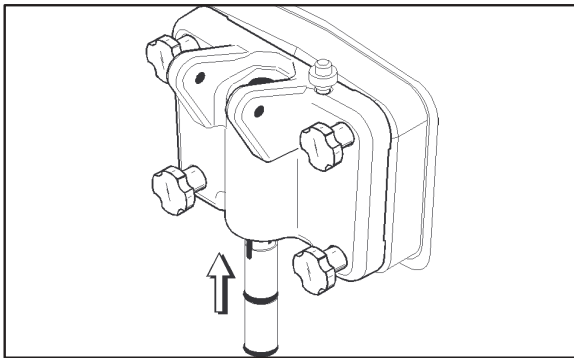

Figura 10

Deslize o garfo do(s) manípulo(s) extrator(es) no rasgo das válvula(s) extratora(s). Prenda a unidade com um pino pivotante.

**Nota:** Os Modelos 8756 e 8757 possuem três manípulos extratores e dois pinos pivotantes. Deslize o garfo do manípulo extrator no rasgo da válvula extratora, começando pela direita. Deslize o pino pivotante longo através dos manípulos extratores direito e central. Prenda o manípulo extrator esquerdo com o pino pivotante curto.

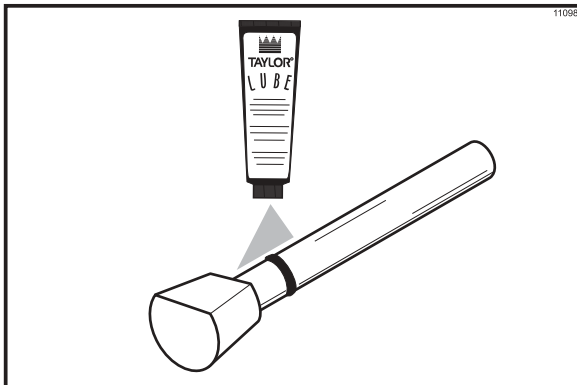

Figura 11

### Etapa 7

Instale o moldes de estrela.

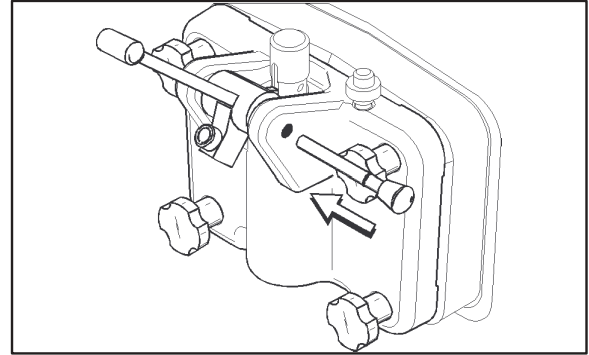

Figura 12

### Etapa 8

Instale a bandeja coletora traseira.

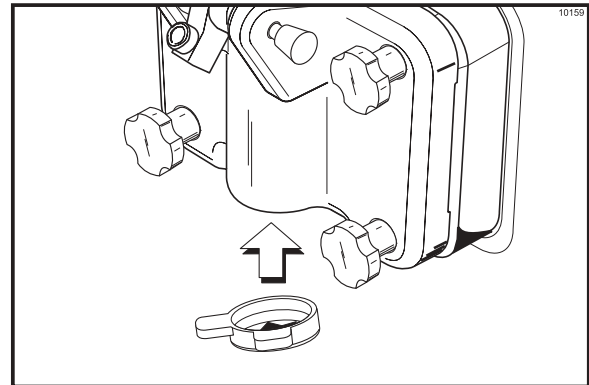

Figura 13

### Etapa 9

Instale a bandeja coletora dianteira e o anteparo contra respingos.

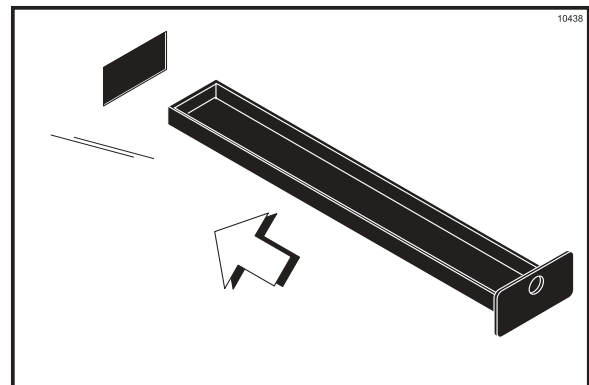

Figura 14

## Montagem da Bomba Insufladora de Ar/Mix

A finalidade da bomba insufladora de ar/mix é dosar um volume específico de ar e mix, e transferir esta combinação ao cilindro de congelamento.

### Etapa 1

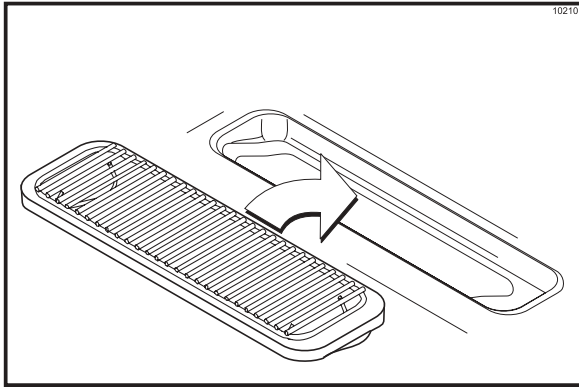
Deslize o O-ring para dentro da canaleta sobre o pistão. NÃO lubrifique esse O-ring.



Figura 15

### Etapa 2

Deslize as três cintas retentoras e os três O-rings para dentro das canaletas sobre o corpo da válvula para líquidos. NÃO lubrifique as cintas retentoras ou os O-rings.

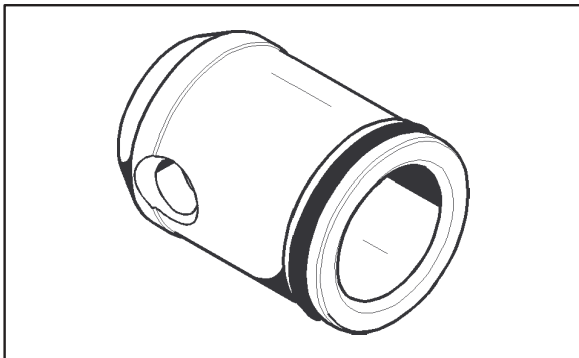

Figura 16

### Etapa 3

Coloque uma pequena porção de lubrificante dentro do pistão e introduza o corpo da válvula para líquidos no pistão.

Aplique uma pequena porção de lubrificante sobre o diâmetro inferior interno do cilindro da bomba até uma altura equivalente ao comprimento de seu dedo indicador.

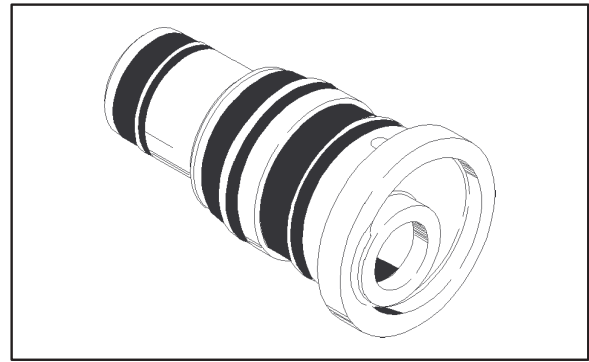

Figura 17

Introduza o conjunto montado do pistão e corpo da válvula para líquidos no cilindro da bomba e empurre-o para cima. Alinhe o botão de aço na base do corpo da válvula para líquidos com a canaleta recortada no fundo do cilindro da bomba.

**Nota:** O orifício-guia no pistão deve ser visível através do orifício-guia no cilindro da bomba.

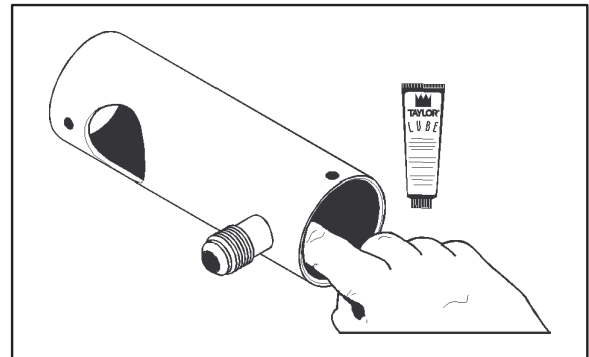

Figura 18

**Etapa 4**

Deslize o O-ring para dentro da canaleta sobre a conexão de entrada de mix, e lubrifique-o com Taylor Lube.

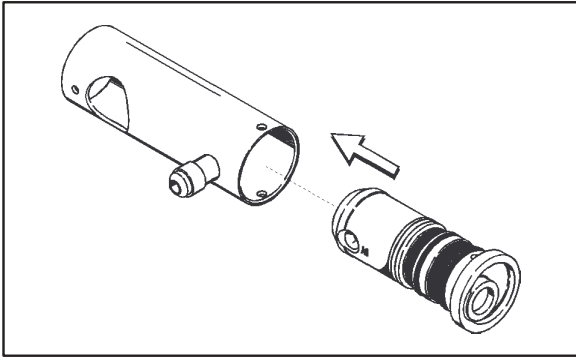

Figura 19

Instale a mola e o cabeçote móvel na ponta da conexão de entrada de mix, acima do O-ring.

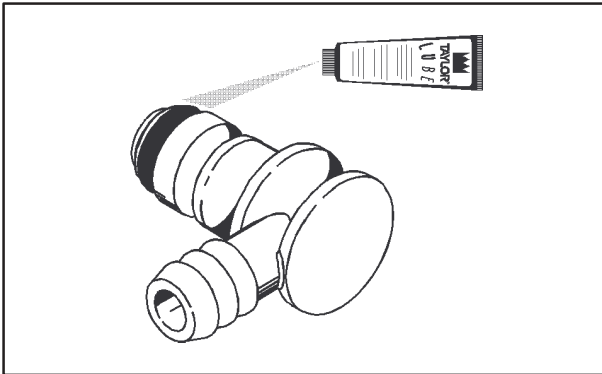

Figura 20

Introduza a conexão de entrada de mix no furo, na base do corpo da válvula para líquidos.

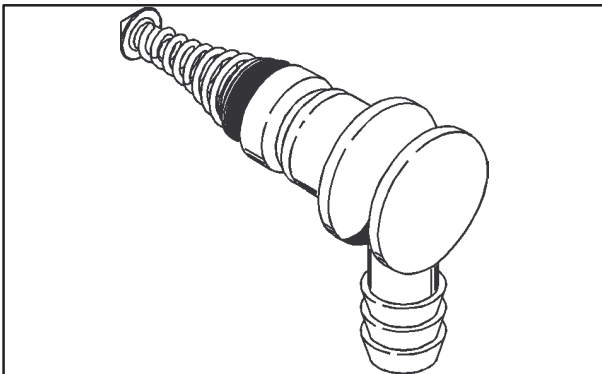

Figura 21

Prenda as partes da bomba no lugar, deslizando o pino retentor através dos furos transversais localizados no fundo do cilindro da bomba.

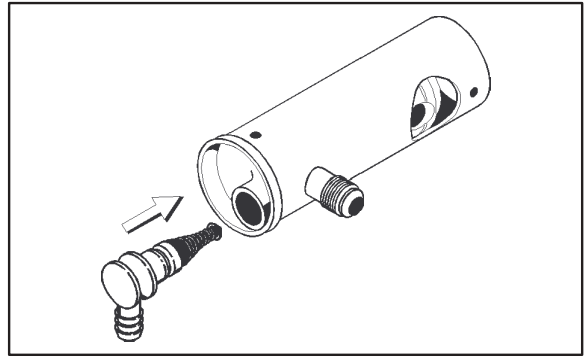

Figura 22

**Etapa 5**

Conecte a linha alargada e a linha de sucção.

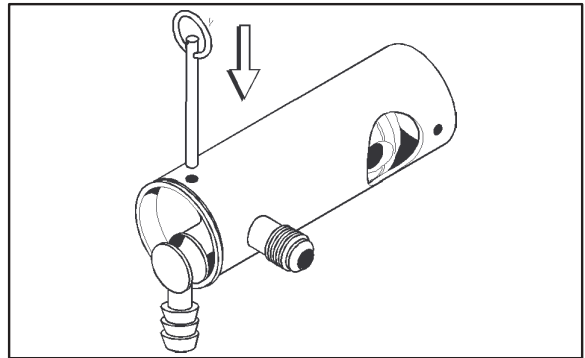

Figura 23



Figura 24

**Etapa 6**

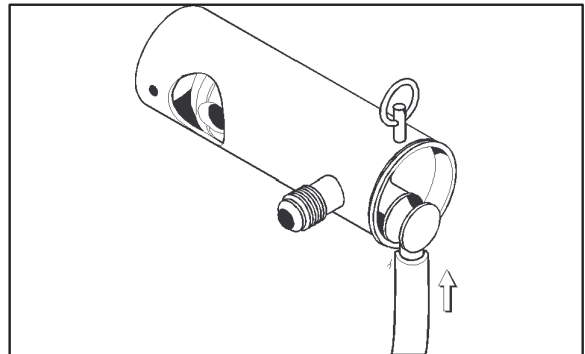
Coloque o colar da bomba sobre o cilindro da bomba. (Os furos transversais do colar da bomba devem estar na parte superior).

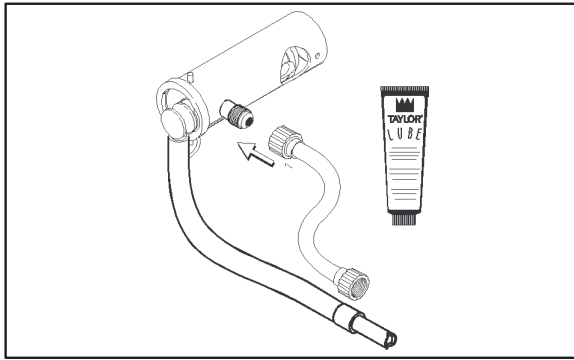

Figura 25

Alinhe o orifício-guia no pistão com a manivela de esfera do redutor do motor. Ao mesmo tempo, alinhe o orifício do pino-guia no cilindro da bomba com pino-guia sobre a placa lisa.

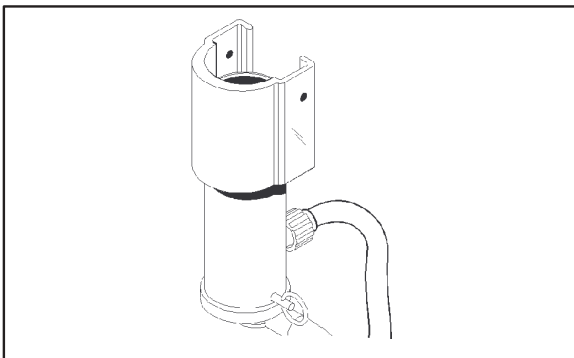

Figura 26

Deslize o colar da bomba para cima, para dentro das canaletas na lateral da placa lisa, e prenda a bomba insufladora de ar/mix no lugar, inserindo o pino retentor através dos furos transversais do colar da bomba.

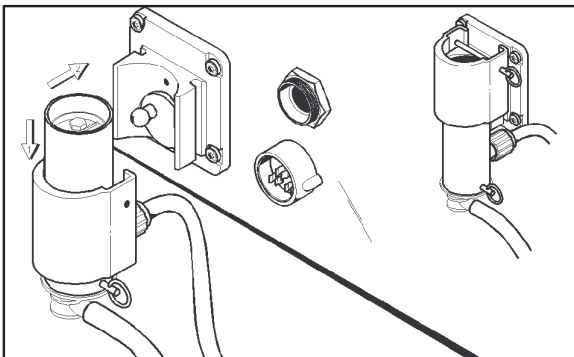

Figura 27

**Etapa 7**

Lubrifique ambos os lados do diafragma do pressostato.

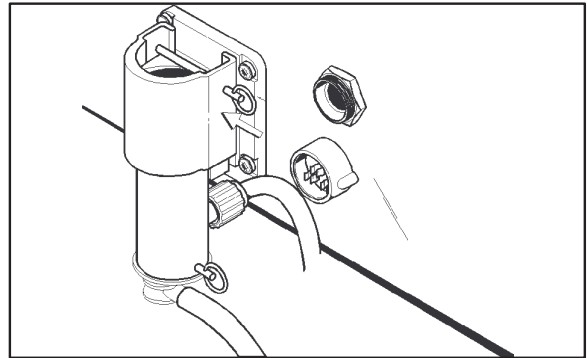

Figura 28

**Etapa 8**

Coloque o diafragma na sua canaleta, na tampa do pressostato.

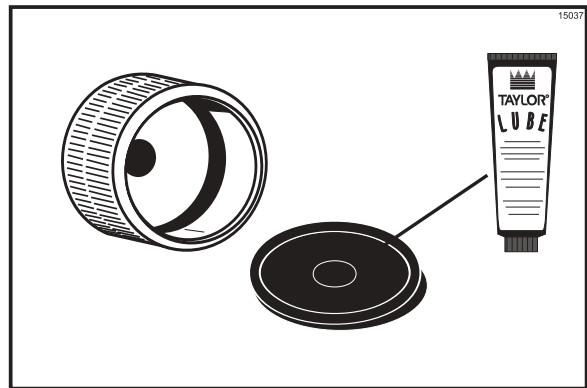

Figura 29

Atarraxe a tampa firmemente sobre o alojamento.

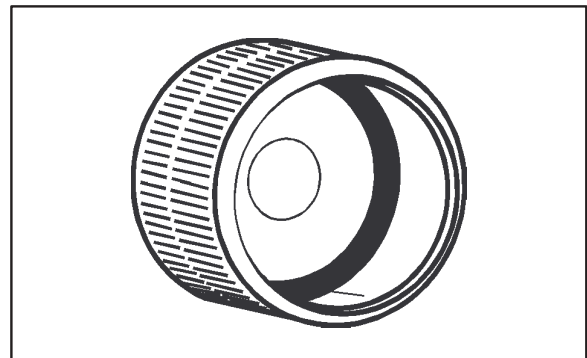

Figura 30

## Sanitização

### Etapa 1

Prepare dois galões (7,6 litros) de uma solução sanitizadora a 100 PPM aprovada (exemplo: Kay-5). USE ÁGUA QUENTE E OBEDEÇA ÀS ESPECIFICAÇÕES DO FABRICANTE. Coloque o Balde de solução sanitizadora dentro do gabinete de mix.

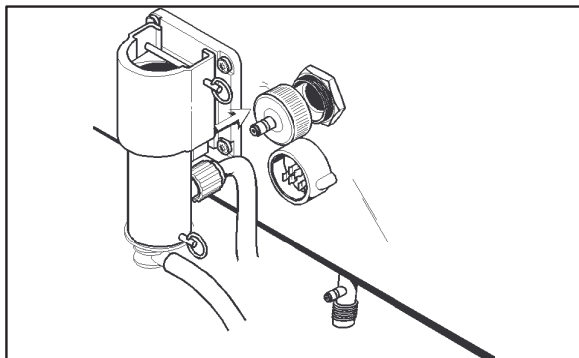
### Etapa 2

Limpe o tubo de entrada de mix empregando a escova longa e a solução sanitizadora.



Figura 31

### Etapa 3

Conecte a extremidade livre da linha alargada na conexão roscada sobre o tubo de entrada de mix.

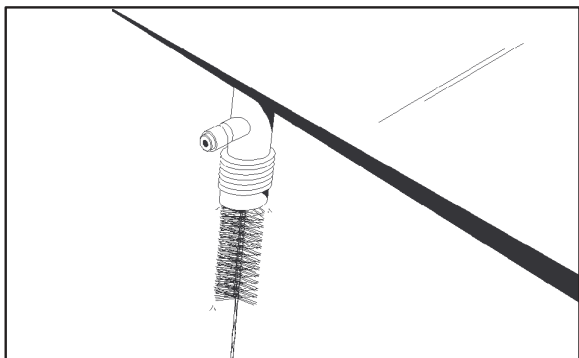

Figura 32

### Etapa 4

Instale a linha pneumática.

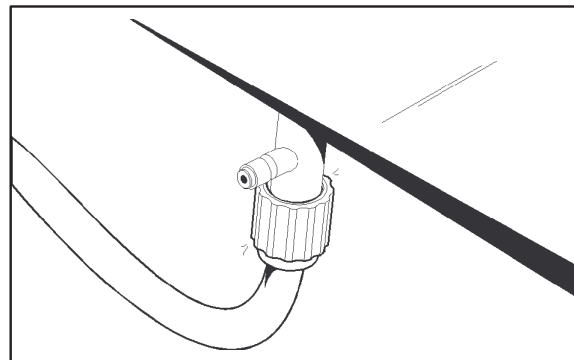

Figura 33

### Etapa 5

Introduza a extremidade livre da linha de sucção e da linha pneumática no balde de solução sanitizadora.

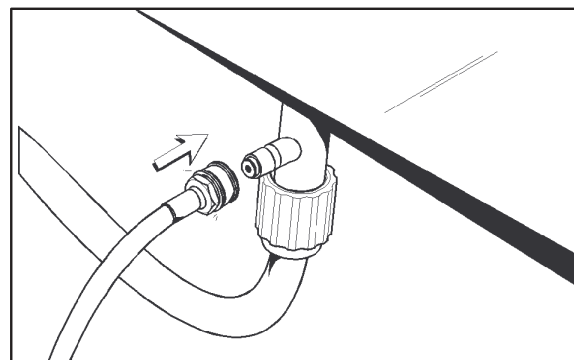

Figura 34

### Etapa 6

Coloque a chave de força na posição "ON".

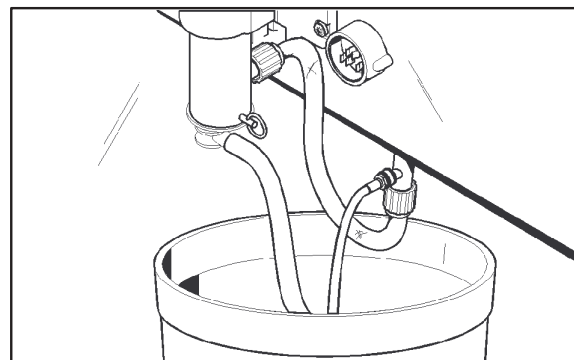

Figura 35

### Etapa 7

Aperte o botão "PUMP" (BOMBEAR). Após cerca de 15 segundos, aperte o botão "PUMP" novamente. A luz apagará e a bomba deixa de operar.

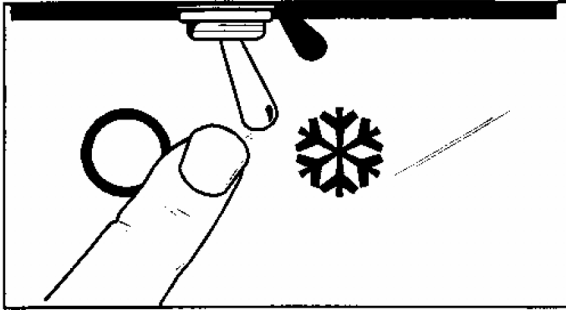

Figura 36

### Etapa 8

Drene e conecte a extremidade livre da linha pneumática ao pressostato.

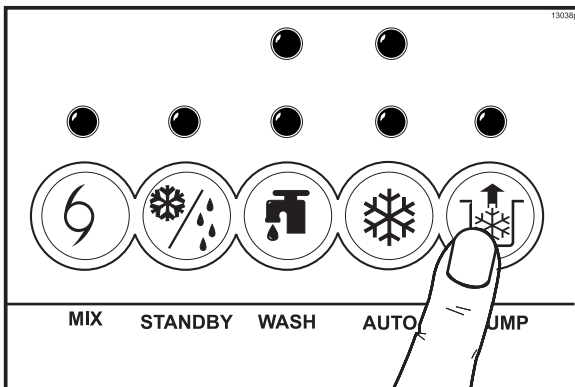

Figura 37

### Etapa 9

Coloque um balde vazio sob o orifício dispensador da porta e erga o bujão de purga.

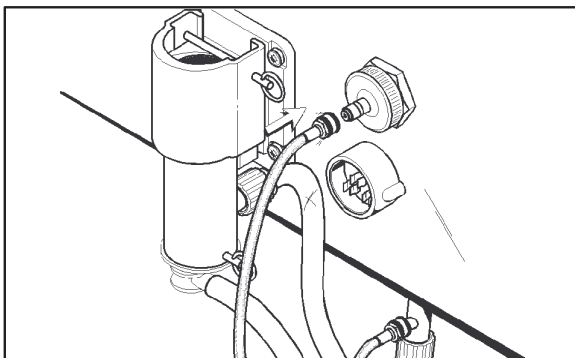

Figura 38

Aperte os botões "WASH" (LAVAR) e "PUMP". Quando uma corrente contínua de solução sanitizadora estiver escoando pelo orifício do bujão de purga no fundo da porta do freezer, aperte o botão "PUMP". Empurre o bujão de purga para baixo e permita que o batedor agite por 5 minutos.

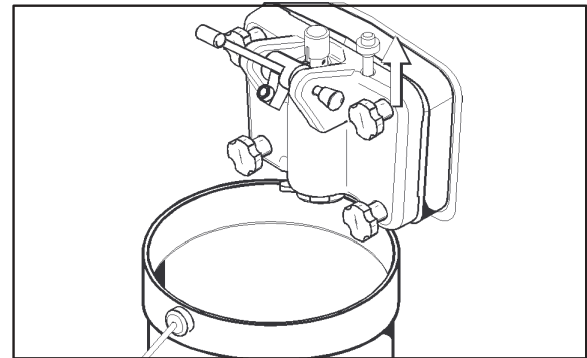

Figura 39

### Etapa 10

Após 5 minutos, abra o bujão de purga. Aperte o botão "PUMP". Descarregue e solução sanitizadora restante.

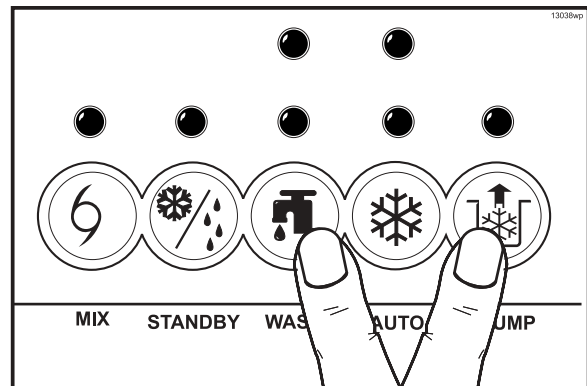

Figura 40



### Etapa 11

Após a solução sanitizadora parar de escoar através do orifício dispensador da porta, feche a válvula extratora. Aperte os botões "PUMP" e "WASH" para cessar a operação. Desconecte a linha pneumática do pressostato. Drene a solução sanitizadora e conecte novamente.

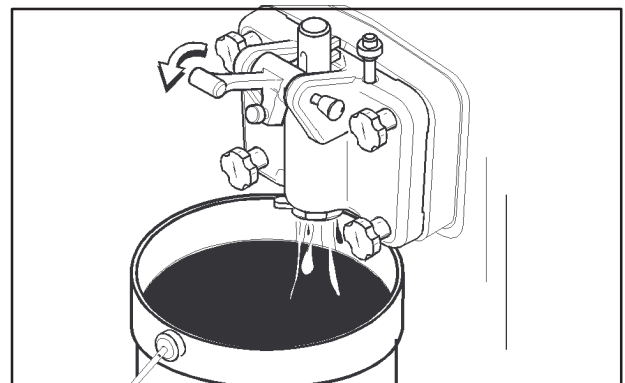
**Nota:** Nos Modelos 8756 e 8757, puxe por alguns momentos o manípulo extrator central para baixo, a fim de sanitizar o orifício dispensador central da porta.

## Purga

### Etapa 1

Sanitize o tanque de mix, tampa do tanque de mix, sonda de mix, tampa de contenção de mix e o funil. Coloque o tanque de mix e a tampa no gabinete de mix.

### Etapa 2

Introduza as hastes da sonda de mix no tanque de mix e conecte a sonda de mix na tomada.



Figura 41

### Etapa 3

Coloque a extremidade livre da linha de sucção para baixo no tanque de mix.

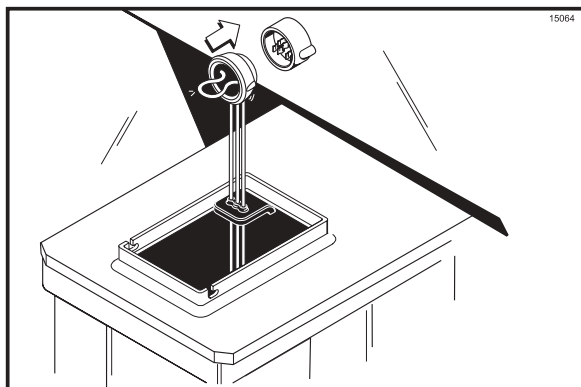

Figura 42

### Etapa 4

Instale o funil. Encha o tanque de mix, com mix fresco.

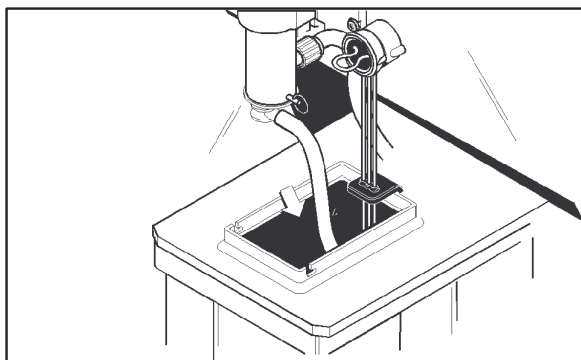

Figura 43

Remova o funil e instale a tampa de contenção de mix. Feche a porta do gabinete de mix.

### Etapa 5

Coloque um balde vazio sob o orifício dispensador da porta e abra a válvula extratora. Com o bujão de purga ainda na posição "UP" (PARA CIMA), aperte o botão "PUMP". Isto permitirá que mix seja bombeado através do cilindro de congelamento e expulse qualquer porção de solução sanitizadora restante. Feche a válvula extratora quando o mix a plena carga estiver escoando pelo orifício dispensador da porta.

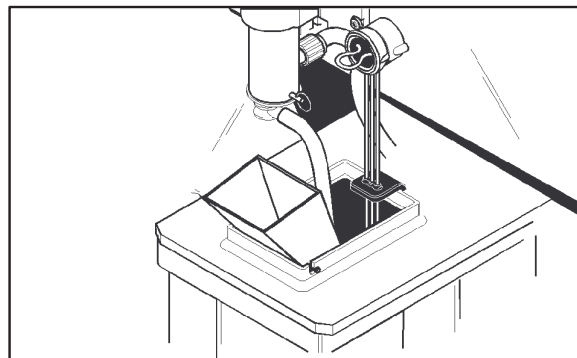

Figura 44

### Etapa 6

Quando uma corrente contínua de mix estiver escoando pelo orifício de bujão de purga no fundo da porta do freezer, aperte o botão "PUMP" para cessar a operação.

### Etapa 7

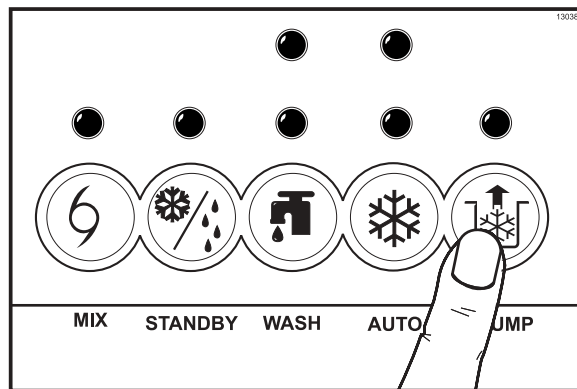
Após a corrente de mix parar de escoar pelo orifício do bужão de purga, empurre o bужão de purga para baixo. Enxágüe a área do orifício do bужão de purga com água. Remova o balde e jogue fora o mix e a solução sanitizadora.



Figura 45

### Etapa 8

Aperte o botão "AUTO" (AUTOMÁTICO). A luz "MIX REF" acenderá indicando que o sistema de refrigeração de mix está operando; a luz "AUTO" acenderá indicando que o sistema de refrigeração principal está operando, e a luz "PUMP" acenderá indicando que a bomba insufladora de ar/mix operará sempre que mix se fizer necessário no cilindro de congelamento.

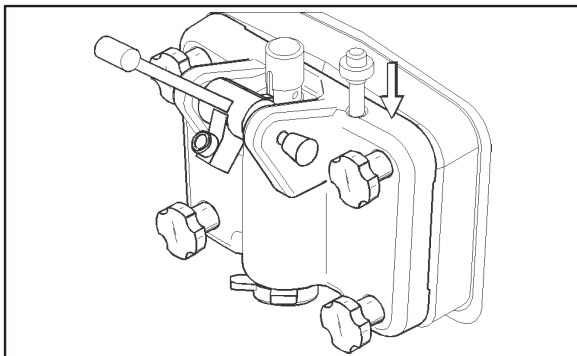

Figura 46

**Repita as Etapas 1 a 8** para o outro lado do freezer nos Modelos 8756 e 8757.

## Drenagem de Produto através do Cilindro de Congelamento

### Etapa 1

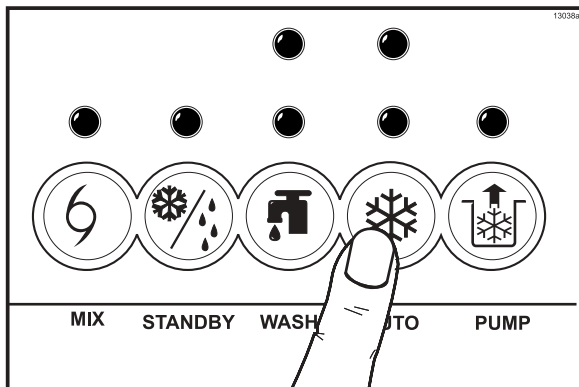
Aperte os botões "AUTO" e "MIX REF" a fim de cancelar a operação do freezer.

### Etapa 2

Abra a porta do gabinete de mix e remova a(s) tampa(s) de contenção de mix, tampa(s) do tanque de mix, tanque(s) de mix e sonda(s) de mix. Descarregue o mix do(s) tanque(s) de mix.

### Etapa 3

Coloque a linha de sucção num balde vazio gabinete de mix.

### Etapa 4

Coloque um balde sanitizado sob o orifício dispensador da porta. Abra a válvula extratora e aperte os botões "WASH" e "PUMP". Drene todo o mix através do cilindro de congelamento.

### Etapa 5

Quando todo o produto parar de escoar através do orifício dispensador da porta, feche a válvula extratora e aperte os botões "WASH" e "PUMP" a fim de cessar a operação.

## Enxaguamento

### Etapa 1

Encha o balde vazio no gabinete de mix com 2 galões (7,6 litros) de água limpa e fria. Coloque a extremidade livre da linha de sucção no balde de água.

### Etapa 2

Desconecte a linha pneumática do pressostato e coloque-a no balde de água.

### Etapa 3

Aperte o botão "PUMP". Após cerca de 15 segundos, aperte o botão "PUMP", a fim de cessar a operação.

### Etapa 4

Drene e conecte a extremidade livre da linha pneumática ao pressostato.

### Etapa 5

Coloque um balde vazio sob o orifício dispensador da porta. Erga o bужão de purga e aperte os botões "WASH" e "PUMP".

### Etapa 6

Quando uma corrente contínua de água de enxaguamento estiver escoando através do orifício do bujão de purga no fundo da porta do freezer, abra a válvula extratora e drene toda a água de enxaguamento.

### Etapa 7

Após a água de enxaguamento parar de escoar através do orifício dispensador da porta, feche a válvula extratora e aperte os botões "WASH" e "PUMP" a fim de cessar a operação.

### Etapa 8

Desconecte a linha pneumática do pressostato. Drene a água e, a seguir, conecte novamente.

### Etapa 9

Repita este procedimento usando água limpa e quente até que a água sendo descarregada fique limpa.

## Limpeza

### Etapa 1

Prepare dois galões (7,6 litros) de uma solução de limpeza aprovada (exemplo: Kay-5). USE ÁGUA QUENTE E OBEDEÇA AS ESPECIFICAÇÕES DO FABRICANTE. Coloque o balde de solução de limpeza dentro do gabinete de mix e introduza a linha de sucção.



Figura 47

### Etapa 2

Desconecte a linha pneumática do pressostato e coloque-a no balde de solução de limpeza.

### Etapa 3

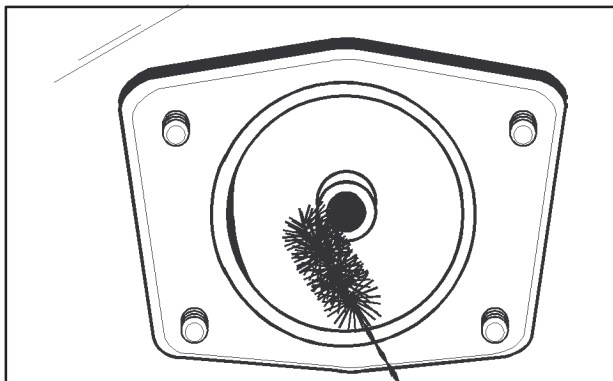
Aperte o botão "PUMP". Após cerca de 15 segundos, aperte o botão "PUMP" para cessar a operação.

### Etapa 4

Drene e conecte a extremidade livre da linha pneumática ao pressostato.

### Etapa 5

Coloque um balde vazio sob o orifício dispensador da porta, erga o bujão de purga e aperte os botões "WASH" e "PUMP".

### Etapa 6

Quando uma corrente contínua de solução estiver escoando através do orifício do bujão de purga no fundo da porta do freezer, descarregue a solução de limpeza restante.

### Etapa 7

Após a solução parar de escoar através do orifício dispensador da porta, feche a válvula extratora e aperte os botões "WASH" e "PUMP" a fim de cessar a operação.

### Etapa 8

Coloque a chave de força na posição "OFF" antes de desmontar a máquina.

## Desmontagem

### Etapa 1

CERTIFIQUE-SE DE QUE A CHAVE DE FORÇA SE ENCONTRE NA POSIÇÃO "OFF". VERIFIQUE SE NENHUMA LUZ SE ENCONTRA ACESA NO PAINEL DE CONTROLE.

### Etapa 2

Remova os parafusos de aperto manual, porta do freezer, batedor(es) e lâminas raspadoras, e eixo(s) motriz(es) do(s) cilindro(s) de congelamento e leve-os até a cuba para lavagem.

### Etapa 3

Remova a bomba insufladora de ar/mix. Desatarraxe a linha alargada do tubo de entrada de mix. Desconecte a linha pneumática do pressostato e o tubo de entrada de mix. Puxe o pino retentor para fora do colar da bomba, e deslize o colar para baixo. Retire a bomba insufladora de ar/mix da máquina e leve todo o conjunto até a cuba para posterior desmontagem e lavagem com escova.

### Etapa 4

Remova a tampa do pressostato do gabinete de mix e o diafragma da tampa.

### Etapa 5

Remova a bandeja coletora dianteira e o anteparo contra respingos.

## **Limpeza com Escova**

### **Etapa 1**

Prepare uma cuba com uma solução de limpeza aprovada (exemplo: Kay-5). USE ÁGUA QUENTE E OBEDEÇA AS ESPECIFICAÇÕES DO FABRICANTE.

### **Etapa 2**

Remova o(s) selo(s) do(s) eixo(s) motriz(es).

### **Etapa 3**

Remova os prendedores das lâminas raspadoras.

### **Etapa 4**

Remova a(s) junta(s), casquilho(s) dianteiro(s), pino(s) pivotante(s), manípulo(s) extrator(es), válvula(s) extratora(s), bujão(ões) de purga e o(s) molde(s) de estrela.

### **Remova todos os O-rings.**

### **Etapa 5**

Remova a(s) linha(s) alargada(s), linha(s) de sucção, pino(s) retentor(es) e conexão(ões) de entrada de mix do(s) cilindro(s) da bomba. Use a ferramenta do corpo de válvula para líquidos a fim de auxiliar na remoção do(s) corpo(s) de válvula para líquidos do(s) cilindro(s) da bomba.

Remova o(s) pistão(ões) do(s) cilindro(s) da bomba.  
Remova todos os O-rings e cintas retentoras.

### **Etapa 6**

Com a escova de cerdas pretas, limpe o(s) casquilho(s) traseiro(s) na parte posterior do(s) cilindro(s) de congelamento.

### **Etapa 7**

Usando a escova longa e flexível e a solução de limpeza, limpe o(s) tubo(s) de entrada de mix localizado(s) no gabinete de mix.

### **Etapa 8**

Remova a bandeja coletora traseira e leve-a até a cuba de lavagem para fins de limpeza.

### **Etapa 9**

Escove bem todas as peças desmontadas com a solução de limpeza certificando-se de que toda a camada de lubrificante e mix seja removida. Não se esqueça de limpar com a escova o(s) núcleo(s) de válvula na porta do freezer. Coloque todas as peças limpas sobre uma superfície limpa e seca a fim de secarem ao ar durante a noite.

### **Etapa 10**

Esfregue até limpar todas as superfícies externas do freezer e o gabinete de mix.



# Instruções da bomba simplificada

A sua unidade está equipada com uma bomba simplificada de ar/mistura. Consulte estas instruções em vez daquelas encontradas no Manual do Equipamento ao montar, limpar e desinfetar a bomba de ar/mistura.

**057033PINS**



Rev. 5 30/4/03

## X57028-XX Conjunto da bomba simplificada para misturas - (para shakes)

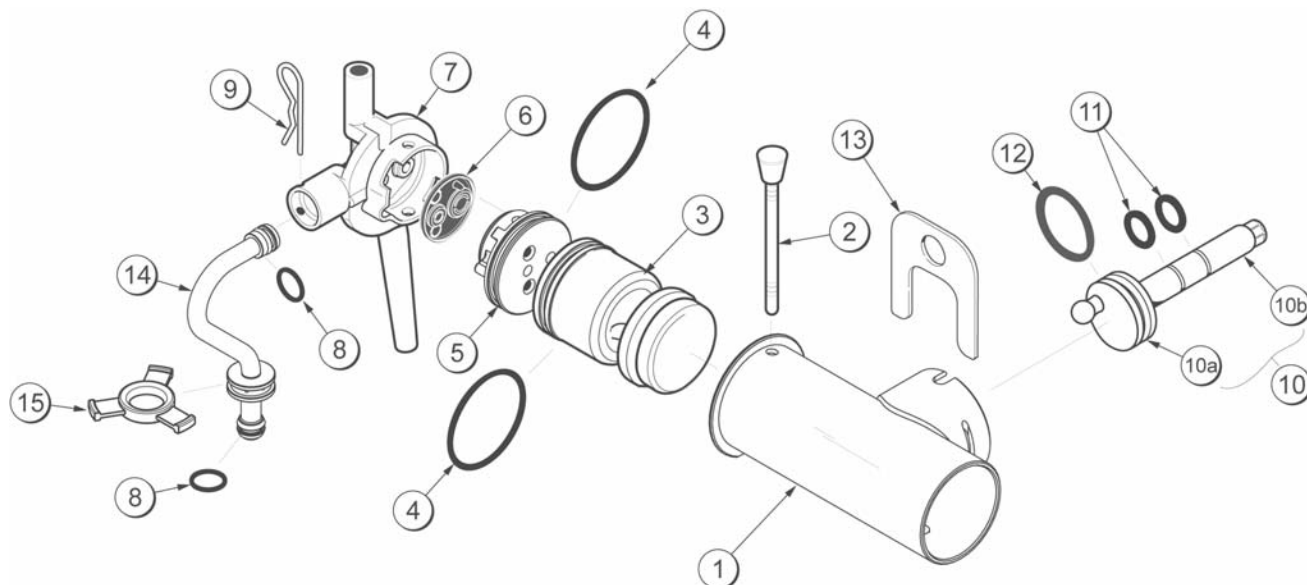

ITEM	DESCRIÇÃO	NO. DA PEÇA
1 - 7	CONJUNTO DA BOMBA SIMPLIFICADA PARA MISTURA DE SHAKES	X57028-XX
1	CONJUNTO DO CILINDRO – BOMBA – DEPÓSITO-SHAKE	X57024
2	CONJUNTO DO PINO – BOMBA	X55450
3	PISTÃO	053526
4	ANEL-O DE DIÂM. EXT. DE 2 1/8” - VERMELHO	020051
5	TAMPA - VÁLVULA	056873-XX
6	JUNTA – VÁLVULA DA BOMBA SIMPLIFICADA	053527
7	ADAPTADOR – ENTRADA DA MISTURA PARA SHAKES - AZUL	054944
8	ANEL-O – DIÂMETRO EXTERNO DE 11/16 - VERMELHO	016132

ITEM	DESCRIÇÃO	NO. DA PEÇA
9	CONTRAPINO	044731
10	CONJUNTO DO EIXO – ACIONAMENTO BOMBA PARA MISTURA – DEPÓSITO	X41947
10a	MANIVELA-ACIONAMENTO	039235
10b	EIXO-ACIONAMENTO	041948
11	ANEL-O – EIXO DE ACIONAMENTO	048632
12	ANEL-O DE 1 3/4”	008904
13	CLIQUE-RETENTOR DA BOMBA PARA MISTURA	044641
14	CONJUNTO DO TUBO ALIMENTADOR – DEPÓSITO-SHAKE	X56522
15	ANEL DE SEGURANÇA COM DIÂMETRO EXTERNO DE 0,120	056524



## X57029-XX Conjunto de bomba simplificada para misturas - (para sorvetes cremosos)

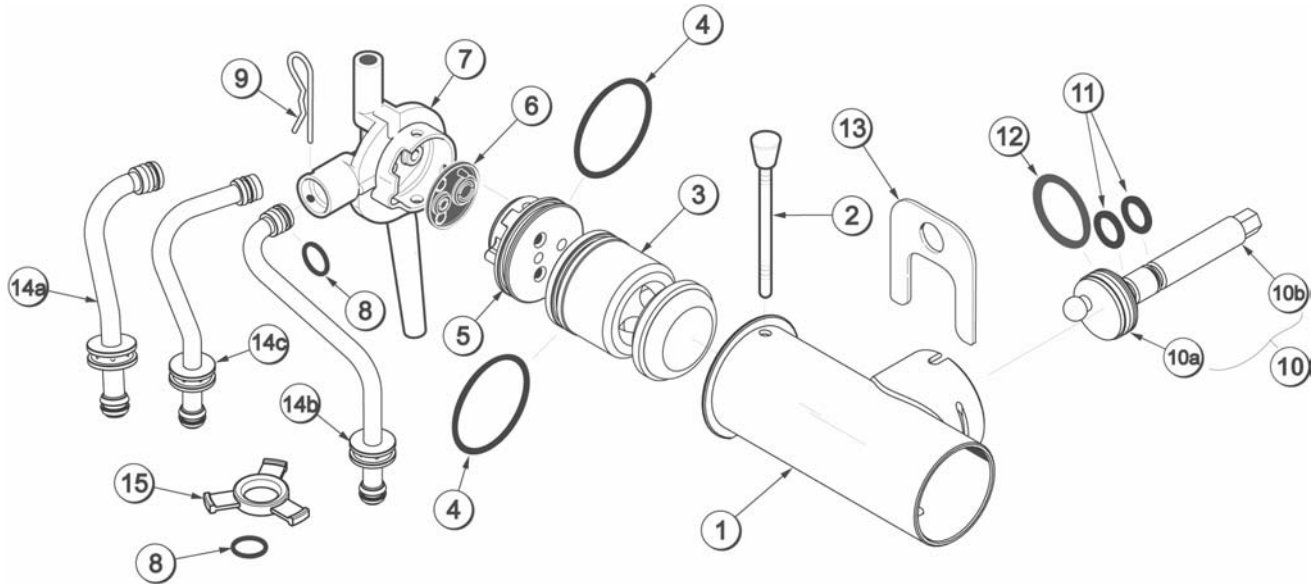

ITEM	DESCRIÇÃO	NO. DA PEÇA
1 -7	CONJUNTO DA BOMBA SIMPLIFICADA PARA MISTURA DE SORVETE CREMOSO	X57029-XX
1	CONJUNTO DO CILINDRO – BOMBA – DEPÓSITO-SORVETE CREMOSO	X57025
2	CONJUNTO DO PINO – BOMBA	X55450
3	PISTÃO	053526
4	ANEL-O DE DIÂMETRO EXTERNO DE 2 1/8" - VERMELHO	020051
5	TAMPA – CORPO DA VÁLVULA	056874-XX
6	JUNTA – VÁLVULA DA BOMBA SIMPLIFICADA	053527
7	ADAPTADOR – ENTRADA DA MISTURA	054825
8	ANEL-O DE DIÂMETRO EXTERNO DE 11/16 - VERMELHO	016132
9	CONTRAPINO	044731
10	CONJUNTO DO EIXO – ACIONAMENTO – BOMBA PARA MISTURA - DEPÓSITO	X41947
10a	MANIVELA-ACIONAMENTO	039235
10b	EIXO-ACIONAMENTO	041948

ITEM	DESCRIÇÃO	NO. DA PEÇA
11	ANEL-O – EIXO DE ACIONAMENTO	048632
12	ANEL-O DE 1 3/4"	008904
13	CLIQUE-RETENTOR DA BOMBA PARA MISTURA	044641
14a	CONJUNTO DO TUBO – DEPÓSITO DE ALIMENTAÇÃO – DEPÓSITO DIREITO (UNIDADE DE SORVETE CREMOSO COM CABEÇA SIMPLES E DUPLA)	X56638
14b	CONJUNTO DO TUBO – DEPÓSITO DE ALIMENTAÇÃO – DEPÓSITO ESQUERDO (UNIDADE DE SORVETE CREMOSO COM CABEÇA DUPLA)	X56636
14c	CONJUNTO DO TUBO – DEPÓSITO DE ALIMENTAÇÃO – SORVETE CREMOSO (UNIDADE COMBINADA)	X56521
15	ANEL DE SEGURANÇA COM DIÂMETRO EXTERNO DE 0,120	056524



## Desmontagem e limpeza com escova

1. Retire o pino de retenção, adaptador de entrada da mistura, tampa da válvula e o pistão do cilindro da bomba. Retire todos os anéis-O e a junta da válvula.

Certifique-se de que todas as escovas fornecidas com o freezer estejam disponíveis para a limpeza.

**Certifique-se de que suas mãos estejam limpas e desinfetadas antes de realizar estas etapas.**

2. Escove bem todas as peças desmontadas com uma solução de limpeza aprovada, certificando-se de que todo o lubrificante e a película da mistura sejam removidos. Não esqueça de limpar todas as superfícies e orifícios.

Para uma limpeza correta do adaptador, tampa e tubo alimentador, consulte a ilustração abaixo, que indica como usar as escovas corretamente.

Enxágüe todas as peças com água morna e limpa. Coloque todas as peças da bomba sobre uma superfície limpa e seca.

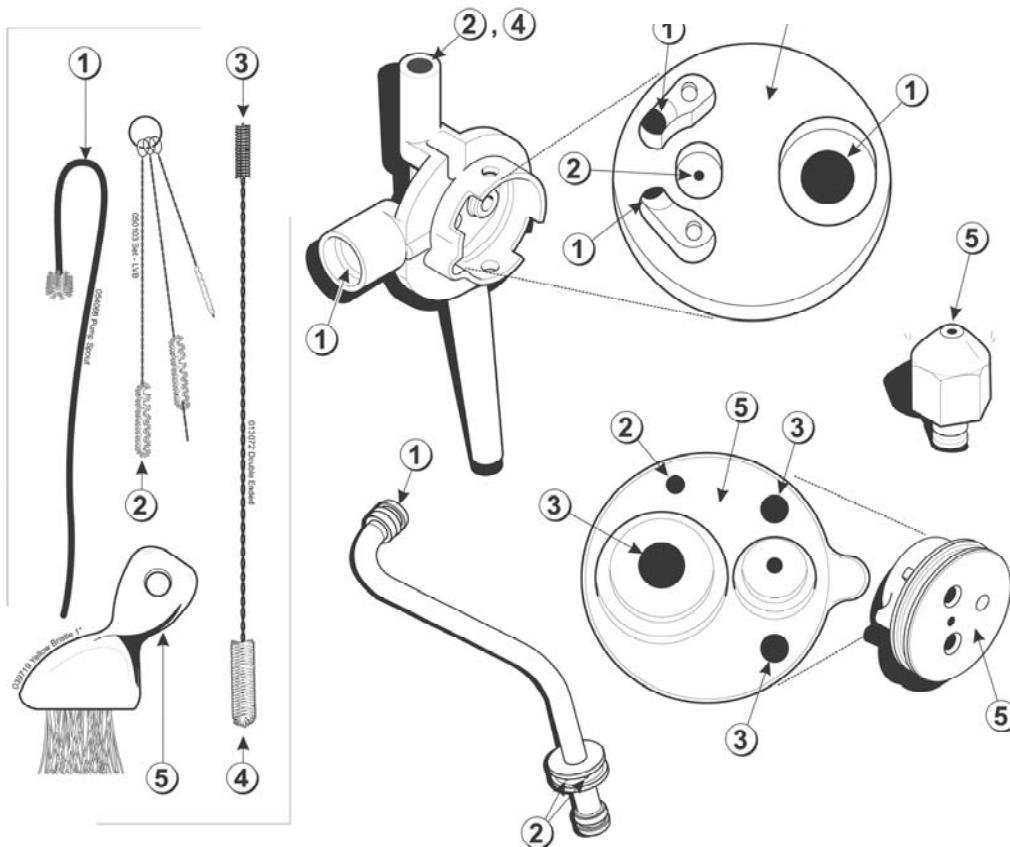

ITEM	DESCRIÇÃO
1	CERDAS BRANCAS -1/2" x 1/2"
2	CERDAS BRANCAS -3/16" x 1"
3	CERDAS PRETAS -1/4" x 1-1/4"

ITEM	DESCRIÇÃO
4	CERDAS BRANCAS -1/2" x 1"
5	CERDAS BRANCAS -3" x 1/2"





## Montagem do depósito de mistura

1. Inspecione as peças de borracha da bomba. Os anéis-O e a junta devem estar perfeitos para que a bomba e toda a unidade operem corretamente. Eles não podem desempenhar a função a que se destinam se houver a presença de mossas, cortes ou furos no material.

Substitua as peças defeituosas imediatamente e descarte as peças velhas.

2. Monte o conjunto de entrada da mistura. Deslize o anel-O vermelho até o entalhe da tampa do corpo da válvula. **NÃO** lubrifique o anel-O.



Figura 1

3. Deslize a junta da válvula da bomba até os orifícios na tampa. **NÃO** lubrifique a junta.

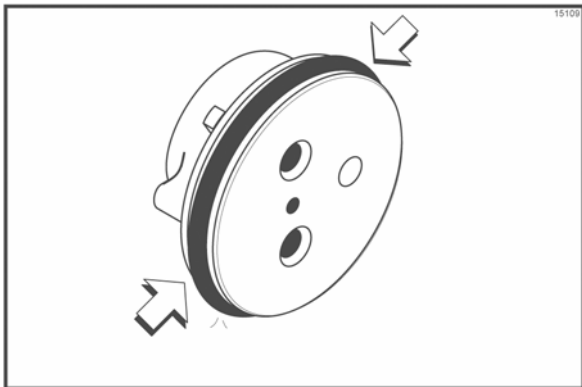

Figura 2

4. Insira a tampa do corpo da válvula no orifício do adaptador de entrada da mistura.

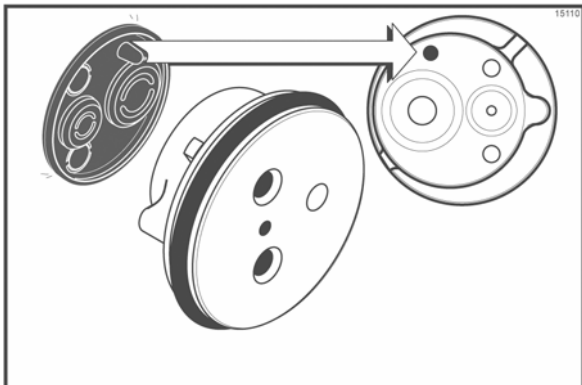

Figura 3

5. Monte o pistão. Deslize o anel-O vermelho até o entalhe do pistão. **NÃO** lubrifique o anel-O.

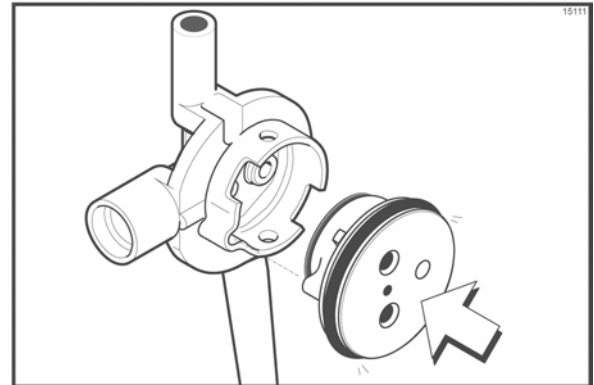

Figura 4

6. Lubrifique levemente a parte interna do cilindro da bomba na extremidade do pino de retenção com uma camada fina de lubrificante Taylor (Taylor Lube HP para unidades com tratamento térmico).



Figura 5

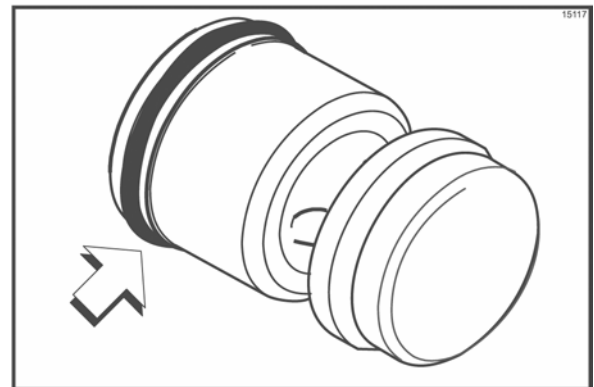

7. Insira o pistão pela extremidade com o pino de retenção do cilindro da bomba.

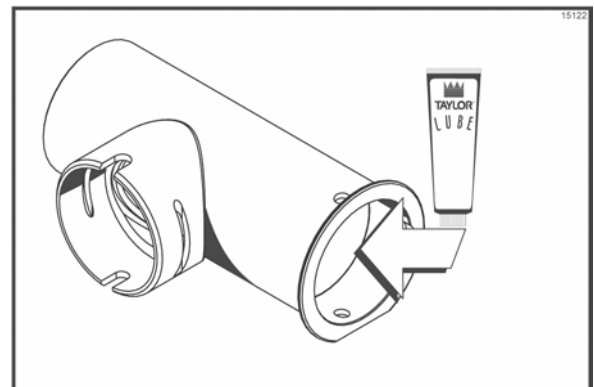

Figura 6

8. Insira o conjunto de entrada da mistura no cilindro da bomba.

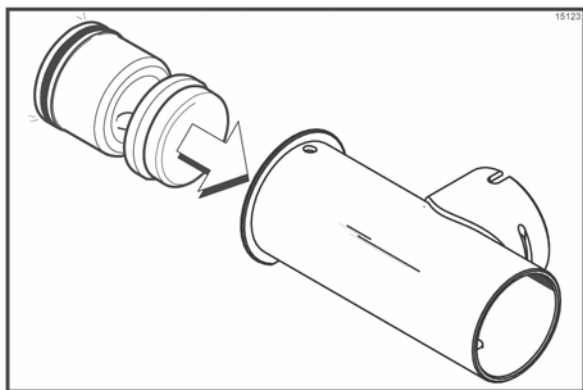

Figura 7

O orifício de acionamento no adaptador de entrada da mistura deve ficar visível por sua abertura no cilindro da bomba. O entalhe de alinhamento localizado na base do adaptador deve ficar posicionado no entalhe do cilindro da bomba.

9. Prenda as peças da bomba em posição deslizando o pino de retenção pelos orifícios cruzados localizados no cilindro da bomba.

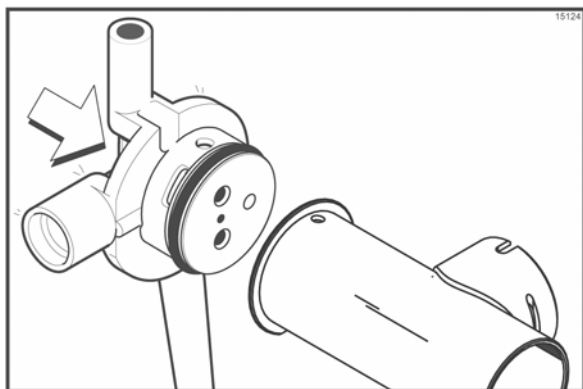

Figura 8

**Nota:** A cabeça do pino de retenção deve estar voltada PARA CIMA com a bomba instalada corretamente.

10. Monte o conjunto do tubo alimentador. Deslize o anel de segurança da válvula até o entalhe do tubo alimentador.

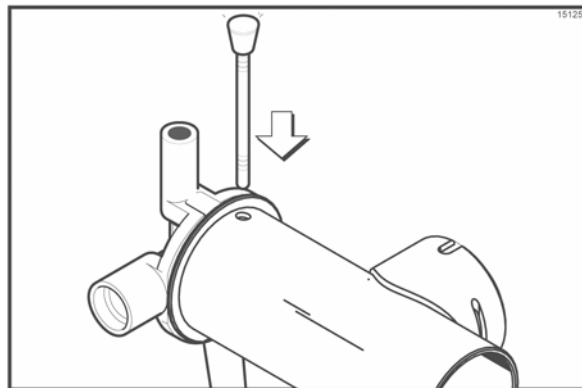

Figura 9



11. Instale um anel-O vermelho em cada extremidade do tubo alimentador da mistura e lubrifique completamente.

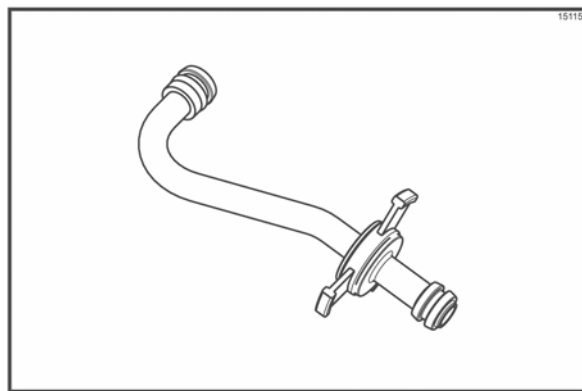

Figura 10

12. Coloque o conjunto da bomba, a presilha da bomba, o tubo alimentador da mistura, o contrapino e o agitador no fundo do depósito de mistura para desinfetar.

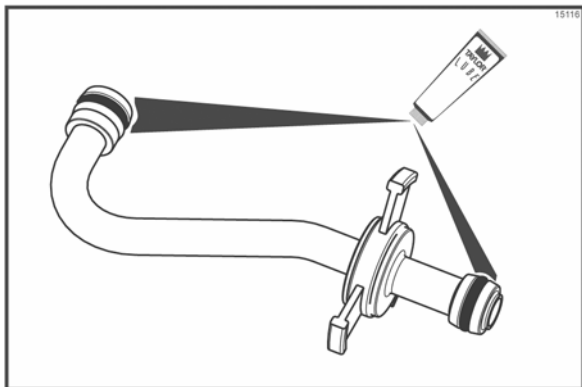

Figura 11

13. Deslize o anel-O preto maior e os dois menores nos entalhes do eixo de acionamento. Lubrifique completamente os anéis-O e o eixo. NÃO lubrifique a extremidade sextavada do eixo. (Veja a Figura 12.)

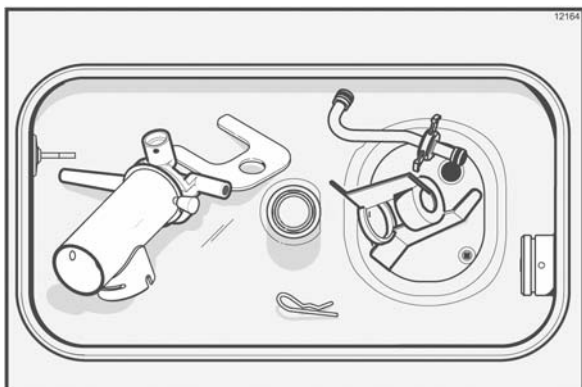

Figura 12

14. Instale a extremidade sextavada do eixo de acionamento no cubo de acionamento localizado na parede posterior do depósito de mistura. (Veja a Figura 13.)

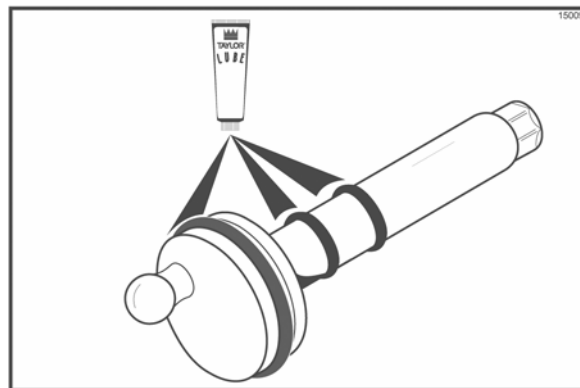

Figura 13

Continue realizando os procedimentos de desinfecção conforme descritos no Manual do equipamento.

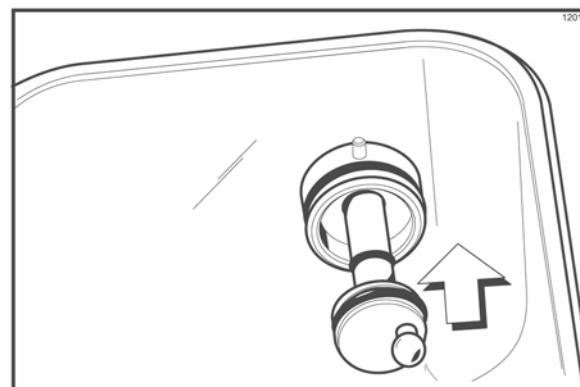