

Model C706

Manual Ringkas Penyejuk Beku Soft Serve

Petunjuk Pengendalian

056436MM



11/18/04

Lengkapkan halaman ini untuk rujukan segera apabila servis diperlukan:

Pengedar Taylor: _____

Alamat: _____

Telefon: _____

Servis: _____

Barang Ganti: _____

Tarikh Pemasangan: _____

Maklumat yang ternyata pada label data:

Nombor Model: _____

Nombor Siri: _____

Spesifikasi Elektrik: Voltan _____ Kitaran _____

Fasa _____

Saiz Fius Maksimum: _____ A

Kemampuan Ampere Wayar Minimum: _____ A

© February, 2003 Taylor Company
Semua hak terpelihara.
056436MM



*Perkataan Taylor dan lambang Mahkota adalah
tanda dagangan terdaftar di Amerika Syarikat dan
negara tertentu yang lain.*

Taylor Company
750 N. Blackhawk Blvd.
Rockton, IL 61072

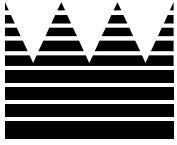

Daftar Kandungan

Bahagian 1	Kepada Pihak Pemasang	1
	Sambungan Air (Unit Dinginan Air Sahaja)	1
	Unit Dinginan Udara	1
	Sambungan Elektrik	1
Bahagian 2	Kepada Pengendali	2
	Sangkalan Waranti Pemampat.....	2
Bahagian 3	Keselamatan	3
Bahagian 4	Pengenalan Bahagian Pengendali	4
	Model C706.....	4
	Himpunan Pemukul dan Pintu Muncung Tunggal Model C706	5
	X57029 Himpunan Pam Adunan Mudah (Soft Serve)	6
Bahagian 5	Penting: Kepada Pengendali	7
	Definisi Simbol.....	8
	Suis Kuasa	8
	Lampu Penunjuk	8
	Kekunci PENYEJUKAN ADUNAN.....	8
	Kekunci TUNGGU SEDIA	8
	Kekunci BASUH	9
	Kekunci AUTO	9
	Kekunci PAM.....	9
	Butang Tetap Semula Motor Pemukul.....	9
	Butang Tetap Semula Pam Udara/Adunan	9
	Pemegang Pengeluar Boleh Laras.....	9
	Tiub Suapan (Pilihan Sandaran)	10
Bahagian 6	Prosedur Pengendalian	11
	Menghimpun Mesin	11
	Himpunan Corong Adunan.....	14
	Sanitasi	17
	Menyebu Mesin	19
	Prosedur Penutup	20
	Menyalirkan Produk Dari Silinder Sejuk Beku	21
	Membilas Mesin	21
	Pembersihan	21
	Membongkar Mesin.....	22
	Pembersihan Berus.....	22

Bahagian 7	Penting: Senarai Semak Pengendali	24
	Semasa Pembersihan dan Sanitasi	24
	Menyelesaikan Masalah Kiraan Bakteria	24
	Pemeriksaan Penyenggaraan Tetap	24
	Senarai Semak Pam Udara/Adunan	25
	Penyimpanan Musim Sejuk.....	25
Bahagian 8	Panduan Menyelesai Masalah	26
Bahagian 9	Jadual Penggantian Barang Ganti	30

Nota: Kaji selidik terus menerus menghasilkan kemajuan mantap; oleh itu, maklumat dalam manual ini boleh mengalami perubahan tanpa pemberitahuan.

Mesin ini direka untuk kegunaan dalaman sahaja.



JANGAN pasang mesin jika pancutan air digunakan untuk membersihkan atau membilas mesin. Jika petunjuk ini tidak dipatuhi, kejutan elektrik yang serius boleh berlaku.

Sambungan Air (Unit Dinginan Air Sahaja)

Bekalan air sejuk yang memadai mesti disediakan dengan injap tutup tangan. Di bahagian belakang bawah dulang dasar, dua sambungan air IPS 3/8" disediakan untuk saluran air masuk dan keluar. Pasang talian air bergaris pusat dalam 1/2" pada mesin. (Gunakan talian fleksibel jika diizinkan peraturan setempat.) Bergantung pada keadaan air setempat, mungkin baik memasang penapis air supaya benda asing tidak menyumbat injap air automatik. Hanya satu sambungan air "masuk" dan satu sambungan air "keluar". **JANGAN** pasang injap tutup tangan pada talian air "keluar"! Air harus mengalir mengikut urutan ini: pertama, melalui injap air automatik; kedua, melalui kondenser; ketiga, melalui saluran air keluar ke **lubang perangkap saluran**.

Unit Dinginan Udara

Model C706 unit dinginan udara ini perlukan ruang lega minimum 6" (152 mm) di kiri kanan dan 0" di belakang. Ruang ini untuk aliran udara yang memadai merentasi kondenser. Jika tidak disediakan, kemampuan penyejukan boleh terjejas dan pemampat boleh mengalami kerosakan kekal.

Sambungan Elektrik

Setiap penyejuk beku perlukan bekalan kuasa bagi setiap label data. Periksa spesifikasi fuis, ampere litar dan spesifikasi elektrik pada label data. Rujuk rajah pendawaian yang disediakan di bahagian dalam kotak elektrik, untuk keterangan sambungan kuasa yang betul.

Di Amerika Syarikat, peralatan ini dimaksudkan untuk dipasang sejajar dengan National Electrical Code (Kod Elektrik Negara - NEC), ANSI/NFPA 70-1987. Tujuan kod NEC ialah melindungi orang dan harta benda daripada bahaya yang timbul daripada penggunaan elektrik. Kod ini mengandungi

peruntukan yang dianggap perlu bagi keselamatan. Jika peraturan dipatuhi dan penyenggaraan dilakukan sewajarnya, pemasangan boleh dikatakan bebas daripada bahaya!

Di tempat-tempat lain, peralatan harus dipasang sejajar dengan kod setempat. Hubungi pihak berkuasa tempatan anda.

Perkakas tak bergerak yang tidak dilengkapi kabel kuasa dan plag atau peranti lain untuk memutuskan sambungannya dengan sumber kuasa mesti dilengkapi peranti pemutus semua kutub dengan sela sentuh sekurang-kurangnya 3 mm dalam pemasangan luaran.



AWAS: PERALATAN MESTI DIBUMIKAN DENGAN SEWAJARNYA! JIKA TIDAK DIBUMIKAN, KEJUTAN ELEKTRIK BOLEH BERLAKU MENYEBABKAN KECEDERAAN TERUK!

Pemukul harus berputar ikut arah jam apabila dilihat arah ke dalam silinder sejuk beku bagi setiap model.

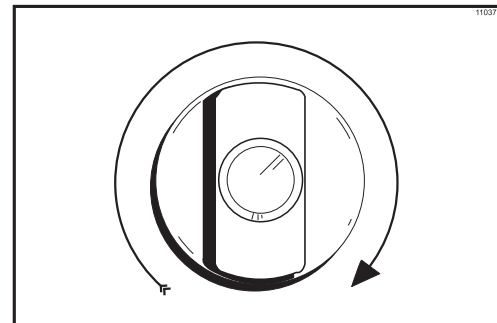

Rajah 1



Nota: Prosedur berikut harus dilakukan oleh juruteknik servis yang terlatih.

Untuk membetulkan putaran pada unit tiga fasa, tukar ganti mana-mana dua talian bekalan kuasa masuk di blok terminal utama sahaja.

Untuk membetulkan putaran pada unit satu fasa, tukarkan wayar di dalam motor pemukul. (Ikuti rajah yang dicetak pada motor.)

Sambungan elektrik dibuat langsung ke blok terminal yang disediakan dalam kotak kawalan utama di panel sebelah kiri Model C706.

Model C706 ini direka dan dibuat dengan teliti demi menghasilkan pengendalian yang dapat dipercayai.

Jika dikendalikan dan dijaga sewajarnya, unit ini menghasilkan produk berkualiti konsisten. Seperti produk mekanikal lain, mesin ini perlu dibersihkan dan disenggara. Jika prosedur pengendalian dalam manual ini dipatuhi dengan teliti, mesin hanya memerlukan jagaan dan perhatian minimum.

Manual Pengendali ini harus dibaca sebelum mengendalikan alat atau melakukan penyenggaraan.

Jika ada kesilapan semasa operasi penetapan atau pengisian, penyejuk beku Taylor TIDAK akan membetulkannya. Oleh itu, prosedur penghimpunan dan penyebuan mesin di peringkat permulaan sangat penting. Kami amat menyarankan agar kakitangan yang bertanggung jawab atas operasinya, baik penghimpunan mahupun pembongkaran, menyemak prosedur ini bersama-sama supaya dapat dilatih sewajarnya dan demi memastikan tiada kekeliruan.

Jika memerlukan bantuan teknikal, sila hubungi Penedar Taylor yang bertaualiah di tempat anda.



Jika dilekatkan simbol tong roda berpangkah, bererti produk ini patuh Arahan EU serta undang-undang serupa yang lain yang berkuatkuasa selepas 13 Ogos 2005. Oleh itu, produk mesti dipungut secara berasingan setelah selesai digunakan, dan tidak boleh dilupuskan sebagai bahan buangan tak diisih.

Pengguna bertanggung jawab memulangkan produk ke kemudahan pemungutan yang wajar, seperti ditetapkan dalam peraturan setempat.

Bagi mendapatkan maklumat lanjut tentang undang-undang tempatan, sila hubungi pihak kemudahan perbandaran dan/atau pendedar setempat.

Sangkalan Waranti Pemampat

Alat pemampat penyejukan mesin ini dijamin bagi tempoh yang ternyata pada kad waranti yang disediakan. Namun, disebabkan Protokol Montreal dan Akta Udara Bersih Pindaan 1990, banyak bahan penyejuk diuji dan dikembangkan, lalu cuba masuk industri perkhidmatan servis. Sesetengah bahan penyejuk baru ini diiklankan sebagai gantian bagi pelbagai aplikasi. Harus diingat, untuk servis biasa sistem penyejukan mesin ini, **hanya bahan penyejuk yang ditetapkan dalam label data yang tertampal sahaja patut digunakan**. Penggunaan bahan penyejuk yang tidak disahkan boleh membatalkan waranti. Pemilik bertanggung jawab memaklumkan hal ini kepada juruteknik bertugas.

Harus diingat juga, Taylor tidak menjamin bahan penyejuk yang digunakan dalam alat ini. Misalnya, jika bahan penyejuk hilang semasa servis biasa mesin ini, Taylor tidak berkewajipan membekalkan atau menyediakan gantinya, baik secara dibayar atau tidak dibayar. Taylor wajib menyarankan gantian yang sesuai jika bahan penyejuk asal dilarang, menjadi lapuk, atau tidak tersedia lagi semasa waranti lima tahun untuk pemampat.

Taylor Company akan tetap memantau industri dan menguji bahan alternatif baru apabila dikembangkan. Jika bahan alternatif itu, setelah kami uji, terbukti baik sebagai gantian, sangkalan di atas tidak berkuat kuasa. Untuk mengetahui status sesuatu bahan penyejuk gantian berkaitan waranti pemampat, sila hubungi Penedar Taylor setempat atau Kilang Taylor. Sediakan Model/Nombor Siri unit berkenaan.

Taylor Company mementingkan keselamatan pengendali apabila dia bersentuhan dengan penyejuk beku ini dan bahagiannya. Taylor telah berusaha mereka dan membuat ciri-ciri keselamatan bina dalam untuk melindungi anda dan juruteknik servis. Sebagai contoh, label amaran dilekatkan pada penyejuk beku demi menegaskan langkah waspada kepada pengendali.



PENTING - Jika langkah waspada berikut tidak dipatuhi, kecederaan teruk boleh terjadi.

Jika amaran ini tidak dipatuhi, kerosakan juga boleh terjadi pada mesin dan komponennya. Kerosakan komponen boleh menyebabkan perbelanjaan barang ganti dan baik pulih servis.

Untuk Pengendalian Selamat:



JANGAN kendalikan penyejuk beku tanpa membaca manual pengendali ini. Jika petunjuk ini tidak dipatuhi, kerosakan alat, prestasi alat yang kurang baik, bahaya kesihatan, atau kecederaan diri boleh terjadi.



- **JANGAN** kendalikan penyejuk beku kecuali dibumikan sewajarnya.
- **JANGAN** cuba baik pulih kecuali bekalan kuasa utama ke penyejuk beku sudah diputuskan.
- **JANGAN** kendalikan alat ini dengan fuis lebih besar daripada yang ternyata pada label data.

Jika petunjuk ini tidak dipatuhi, kejutan elektrik maut atau kerosakan mesin boleh berlaku. Hubungi Penedar Taylor yang sah untuk mendapatkan servis.



JANGAN gunakan pancutan air untuk membersihkan atau membilas alat ini. Jika petunjuk ini tidak dipatuhi, kejutan elektrik yang serius boleh berlaku.



- **JANGAN** biarkan kakitangan tak terlatih mengendalikan mesin ini.
- **JANGAN** kendalikan alat ini kecuali semua panel servis dan pintu akses dipasang skru.
- **JANGAN** tanggalkan pintu, pemukul dan bilah, atau aci pemacu kecuali semua suis kawalan dimatikan.
- **JANGAN** letakkan benda atau jari di muncung pintu.

Jika petunjuk tidak diikuti, produk boleh tercemar dan kecederaan serius boleh terjadi pada jari atau tangan akibat pergerakan benda berbahaya.



Himpunan pemukul harus ditanggalkan dengan **SANGAT BERHATI-HATI**. Bilah pengerik sangat tajam dan boleh menyebabkan cedera.



Penyejuk beku ini mesti diletakkan di permukaan datar. Jika tidak, kecederaan boleh terjadi atau alat boleh rosak.

JANGAN sekat bukaan udara masuk dan keluar:

Ruang udara diperlukan sebesar 6" (152 mm) di kiri kanan dan 0" di belakang. Jika petunjuk ini tidak dipatuhi, prestasi alat yang kurang baik dan kerosakan mesin boleh terjadi.

Penyejuk beku ini direka untuk dikendalikan di dalam, dengan suhu ambien 70_-75_F (21_-24_C). Alat ini berjaya dikendalikan pada suhu ambien tinggi, 104_F (40_C) dengan kemampuan dikurangkan.

ARAS HINGAR: Aras hingar bawaan udara tidak melebihi 78 dB(A) apabila diukur pada jarak 1.0 meter dari permukaan mesin dan ketinggian 1.6 meter dari lantai.

Bahagian 4 Pengenalan Bahagian Pengendali

Model C706

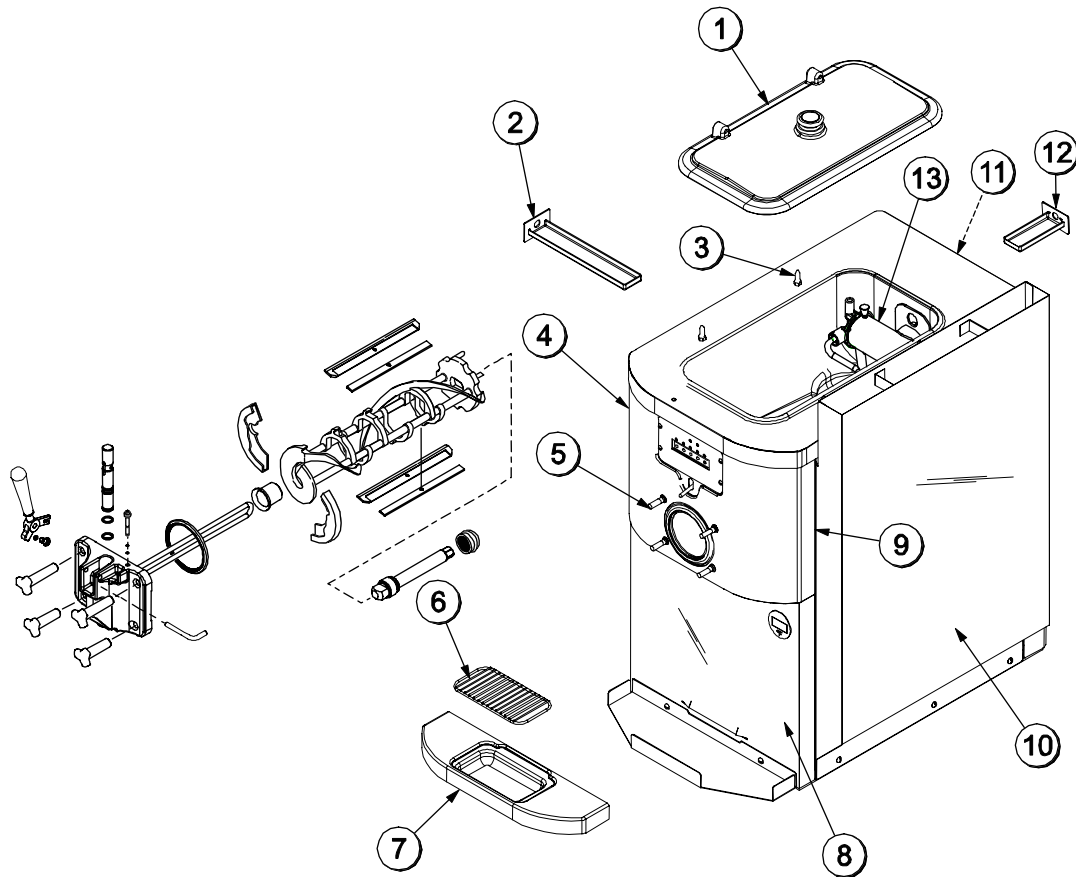

ITEM	PERIHALAN	NO. BHG.
1	TUDUNG CORONG LENGKAP	053809
2	DULANG TITIS 11-5/8 PANJANG	027503
3	CEMAT PENAHAN TUDUNG CORONG	043934
4	PANEL SISI KIRI	056082
5	KERUCUT MUNCUNG PASAK	055987
6	PELINDUNG PERCIK	049203
7	DULANG TITIS	056075

ITEM	DESCRIPTION	PART NO.
8	PANEL DEPAN BAWAH	056061
9	HIMP PANEL DEPAN	X56060
10	HIMPUNAN SALURAN	X56241
11	PANEL BELAKANG	056077
12	DULANG TITIS PAM	X56074
13	HIMP PAM ADUNAN MUDAH SOFT SERVE	X57029-XX

Himpunan Pemukul dan Pintu Muncung Tunggal Model C706

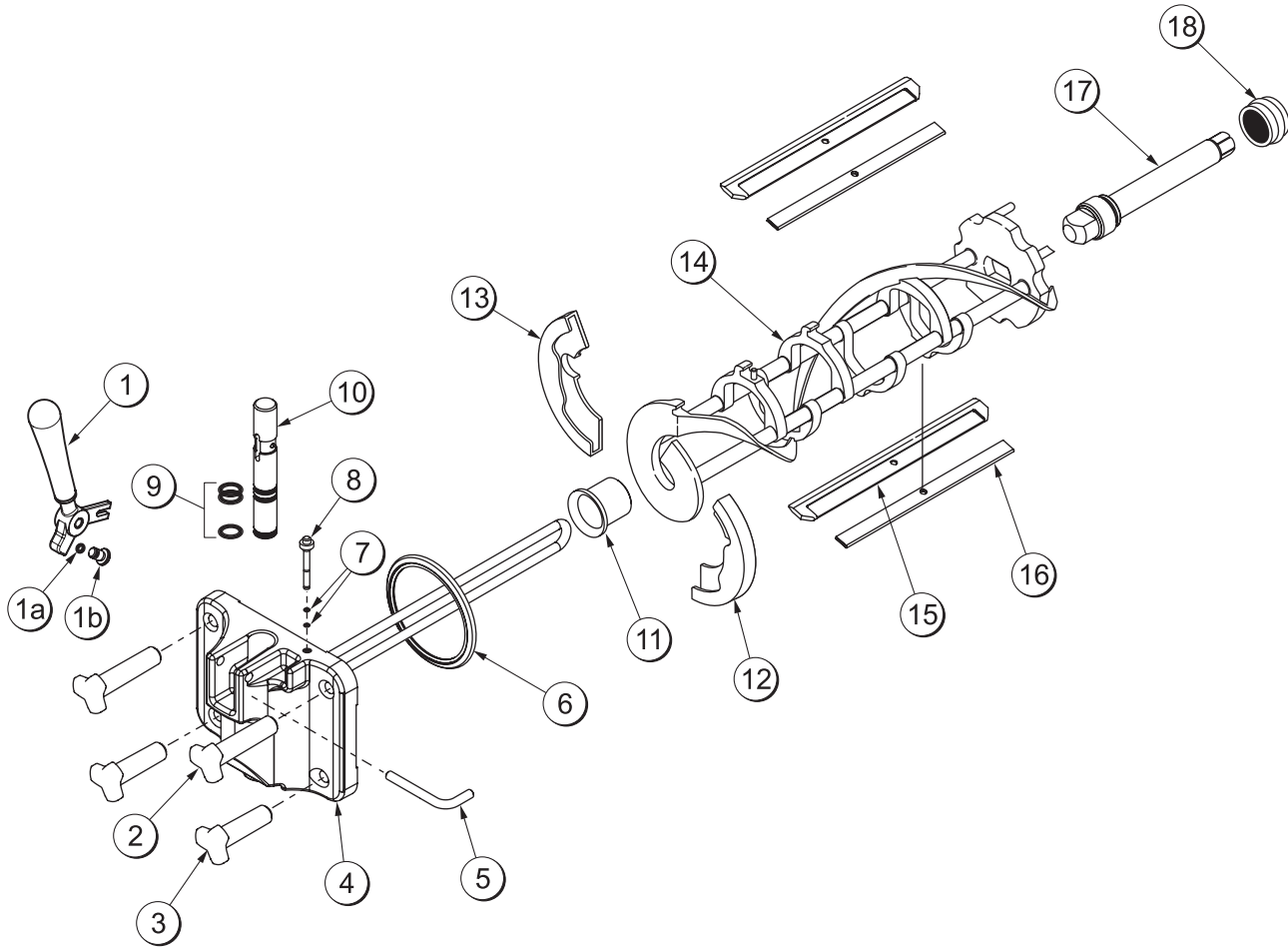

ITEM	PERIHALAN	NO. BHG.
1	HIMP PEMEGANG PENGELUAR DIKIMPAL	X56246
1a	GEGELANG O 1/4 OD X .070W	015872
1b	SKRU PELARASAN 5/16-24	056332
2	NAT PASAK HITAM 3.250 PANJANG	058765
3	NAT PASAK HITAM 2.563 PANJANG	058764
4	HIMP PINTU DGN SESEKAT	X56071
5	CEMAT PEMEGANG SS	055819
6	GASKET PINTU HT	048926
7	GEGELANG O 3/8 OD X .070W	016137
8	PALAM SEBU	028805

ITEM	PERIHALAN	NO. BHG.
9	GEGELANG O 7/8 OD X .103W	014402
10	HIMP INJAP PENGELUAR	X56072
11	GALAS DEPAN KASUT	050348
12	KASUT DEPAN HELIKS *BELAKANG*	050346
13	KASUT DEPAN HELIKS *DEPAN*	050347
14	HIMP PEMUKUL 3.4QT-1 PIN	X46231
15	BILAH PENERIK PLASTIK	046235
16	KLIP BILAH PENERIK *7.00"	046236
17	ACI PEMUKUL	056078
18	PENGEDAP ACI PEMACU	032560

Bahagian 5 Penting: Kepada Pengendali

C706

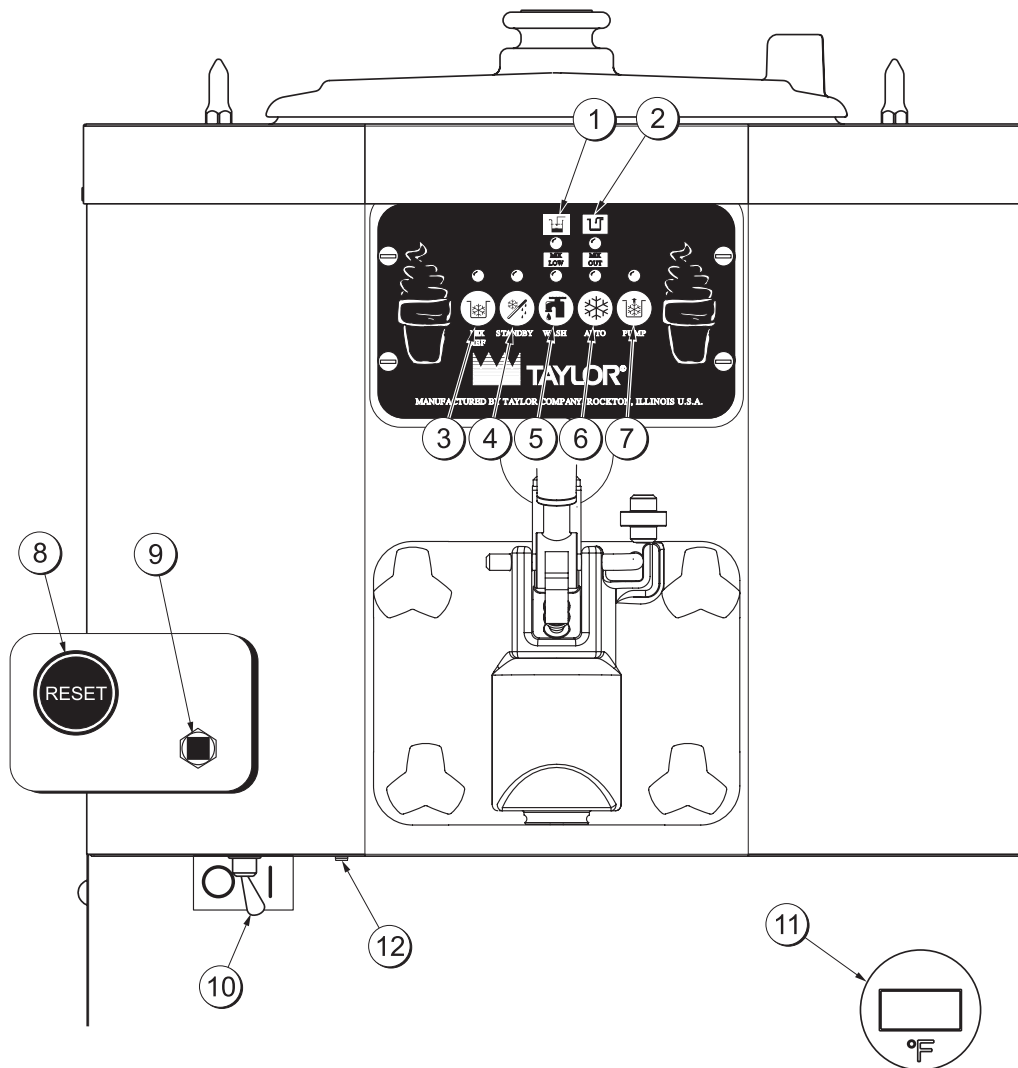

ITEM	PERIHALAN
1	LAMPU PENUNJUK ADUNAN KURANG
2	LAMPU PENUNJUK ADUNAN HABIS
3	KEKUNCI PENYEJUKAN ADUNAN
4	KEKUNCI TUNGGU SEDIA
5	KEKUNCI BASUH
6	KEKUNCI AUTO

ITEM	PERIHALAN
7	KEKUNCI PAM
8	BUTANG TETAP SEMULA - MOTOR PEMUKUL
9	BUTANG TETAP SEMULA - PAM
10	SUIS KUASA (TOGOL)
11	PENUNJUK SUHU CORONG
*12	BICU CETUSAN PERISA PILIHAN

*MUNGKIN TIDAK SEMUA UNIT
MEMPUNYAINYA

Definisi Simbol

Untuk komunikasi dalam arena antarabangsa, banyak suis, fungsi dan penunjuk kerosakan pada alat kami sekarang menggunakan simbol bukan perkataan. Alat Taylor anda direka dengan simbol antarabangsa ini.

Carta berikut menunjukkan definisi pelbagai simbol.



Suis Kuasa

Apabila DIHIDUPKAN, suis kuasa membolehkan panel kawalan SOFTECH dikendalikan.

Lampu Penunjuk

Apabila lampu ADUNAN KURANG mula berkelip, bererti tangki kurang bekalan adunan dan harus diisikan semula secepat mungkin. Apabila lampu ADUNAN HABIS mula berkelip, bererti tangki adunan hampir kehabisan dan tidak cukup bekalan adunan untuk mengendalikan penyejuk beku. Waktu ini, mod TUNGGU SEDIA dan AUTO dikunci dan penyejuk beku dimatikan. Untuk memulakan sistem penyejukan, isikan adunan ke dalam tangki dan tekan kekunci AUTO. Penyejuk beku mula beroperasi secara automatik.

Kekunci PENYEJUKAN ADUNAN

Apabila kekunci PENYEJUKAN ADUNAN ditekan, lampu menyala menandakan sistem penyejukan corong adunan beroperasi. Fungsi ini tidak boleh dibatalkan kecuali mod AUTO atau TUNGGU SEDIA dibatalkan dahulu.

Kekunci TUNGGU SEDIA

Sistem Penyejukan Corong Terpisah (SHR) dan Sistem Penahanan Suhu Silinder (CTR) adalah ciri standard. SHC menerapkan sistem penyejukan kecil terpisah supaya suhu adunan dalam corong kekal di bawah 40_ (4.4_C) demi mengawal bakteria. CTR bekerja dengan SHR untuk mengekalkan produk berkualiti. Semasa tempoh panjang "Tiada Jualan", produk perlu dihangatkan dalam silinder penyejukan pada kira-kira 35_F - 40_F (1.7_C - 4.4_C) untuk mencegah pukulan melampau dan penguraian produk.

Untuk mengaktifkan SHR dan CTR, tekan kekunci TUNGGU SEDIA. Tanggalkan bukaan udara dan letakkan tiub suapan (**hujung tanpa lubang**) ke dalam lubang salur masuk adunan.

Apabila kekunci TUNGGU SEDIA ditekan, lampu menyala menandakan CTR (Sistem Penahanan Suhu Silinder) diaktifkan. Dalam mod TUNGGU SEDIA, fungsi BASUH dan AUTO dibatalkan secara automatik. Fungsi PENYEJUKAN ADUNAN dikunci secara automatik demi menjaga adunan dalam corong.

Untuk memulihkan operasi biasa, tekan kekunci AUTO. Apabila unit tamat kitaran, produk dalam silinder sejuk beku berada pada kelikatan penyajian. Waktu ini, letakkan tiub suapan (**hujung berlubang**) ke dalam lubang salur masuk adunan kemudian pasang bukaan udara.

Kekunci BASUH

Apabila kekunci BASUH ditekan, lampu menyala. Ini menunjukkan operasi motor pemukul. Mod TUNGGU SEDIA atau AUTO mesti dibatalkan dahulu untuk mengaktifkan mod BASUH.

Kekunci AUTO

Apabila kekunci AUTO ditekan, lampu menyala. Ini menunjukkan sistem penyejukan utama diaktifkan. Dalam mod AUTO, fungsi BASUH atau TUNGGU SEDIA dibatalkan secara automatik. Fungsi PENYEJUKAN ADUNAN dikunci secara automatik demi menjaga adunan dalam corong.

Nota: Lampu penunjuk akan menyala dan nada berbunyi setiap kali satu mod operasi dipilih. Untuk membatalkan sesuatu fungsi, tekan kekunci itu lagi. Lampu dan mod operasi itu akan dimatikan.

Kekunci PAM

Apabila kekunci PAM ditekan, lampu menyala menandakan pam udara/adunan beroperasi.

Butang Tetap Semula Motor Pemukul

Butang tetap semula berada di sebelah kiri unit. Tetap semula melindungi motor pemukul daripada beban melampau. Jika terjadi beban melampau, mekanisme tetap semula akan dilaksanakan. Untuk menetapkan semula penyejuk beku dengan betul, tekan kekunci AUTO supaya kitaran dibatalkan. Putar suis kuasa ke kedudukan DIMATIKAN. Tekan butang tetap semula dengan tegas.



Jangan gunakan benda logam untuk menekan butang itu. Jika petunjuk ini tidak dipatuhi, kejutan elektrik maut boleh berlaku.

Putar suis kuasa ke kedudukan DIHIDUPKAN. Tekan kekunci BASUH dan perhatikan prestasi mesin. Buka panel akses sisi. Pastikan motor pemukul memutar aci pemacu mengikut arah jam (dari sudut pengendali) tanpa mengikat.

Jika motor pemutar berputar dengan betul, tekan kekunci BASUH supaya kitaran dibatalkan. Tekan kekunci AUTO untuk memulihkan operasi biasa. Jika penyejuk beku mati sekali lagi, hubungi juruteknik servis.

Butang Tetap Semula Pam Udara/Adunan

Butang tetap semula pam berada di sebelah kiri unit. Tetap semula ini melindungi motor daripada beban melampau. Jika terjadi beban melampau, mekanisme tetap semula akan dilaksanakan. Untuk menetapkan semula pam, tekan butang tetap semula dengan tegas.

Pemegang Pengeluar Boleh Laras

Model C706 dilengkapi pemegang pengeluar boleh laras untuk mengawal sebaiknya pembahagian sajian. Pemegang pengeluar harus dilaraskan bagi kadar aliran produk 5 hingga 7-1/2 setiap 10 saat. Untuk MENINGKATKAN kadar aliran, putar skru IKUT ARAH JAM. Untuk MENGURANGKAN kadar aliran, putar skru LAWAN ARAH JAM. Semasa "Sanitasi" dan "Bilas", kadar aliran boleh dinaikkan dengan menanggalkan cemat pangsi dan meletakkan bar penyekat di ATAS. Apabila mengeluarkan produk, pastikan bar penyekat **sentiasa** di bawah.

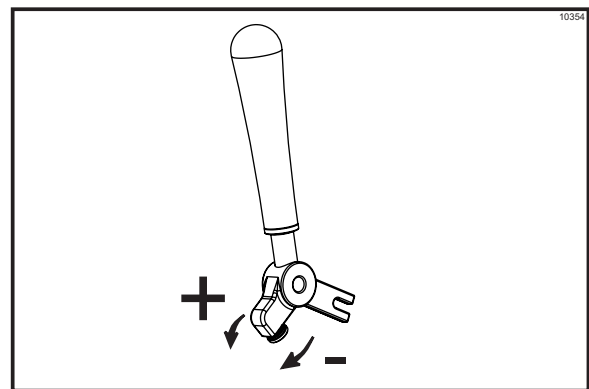

Rajah 2

Tiub Suapan (Pilihan Sandaran)

Jika pam udara/adunan tidak beroperasi kerana ada bahagian hilang atau rosak, unit masih boleh dikendalikan sementara waktu dengan tiub suapan. Kadar pemancitan produk lebih lambat kerana tiub suapan digunakan, bukan pam udara/adunan.

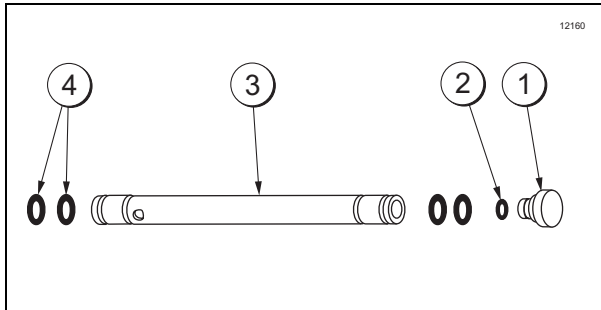

Rajah 3

ITEM	PERIHALAN	NO. BHG.
1	BUKAAN	022465-100
2	GEGELANG O 3/8 OD X .070 W	016137
3	HIMP TIUB SUAPAN SS LUBANG 5/32	X29429-2
4	GEGELANG O .643 OD X 0.077 W	018572

Tiub suapan ada dua tugas. Satu hujung tiub itu berlubang, satu hujung lagi tidak.

1. Operasi Biasa

Semasa operasi biasa, hujung tiub suapan yang berlubang diletakkan dalam lubang salur masuk adunan. Setiap kali pemegang pengeluaran dinaikkan, adunan baru dan udara dari corong akan mengalir ke dalam silinder sejuk beku. Dengan itu, silinder sejuk beku diisi dengan betul dan mengekalkan overrun.

2. Tempoh Panjang “Tiada Jualan”

Semasa tempoh panjang “Tiada Jualan”, unit boleh diletakkan dalam mod Tunggu Sedia. Mod ini mengekalkan suhu produk di bawah 40_F (4.4_C) di corong dan di silinder sejuk beku, dan menolong mencegah pukulan melampau dan penguraian produk.

Untuk meletakkan unit dalam mod Tunggu Sedia, tekan kekunci TUNGGU SEDIA. Tanggalkan bukaan udara. Lincirkan gegelang o di hujung tiub suapan yang tanpa lubang. Letakkan hujung tiub itu ke dalam lubang salur masuk adunan. Ini menghalang adunan daripada masuk silinder sejuk beku.

Nota: Bukaan udara digunakan untuk menyukat sejumlah udara ke dalam silinder sejuk beku. Bukaan udara mengekalkan overrun dan membolehkan adunan yang mencukupi masuk silinder sejuk beku setelah pengeluaran.

Unit C706 menyimpan adunan dalam corong. Adunan dipam ke dalam silinder sejuk beku. Muatan silinder sejuk beku 3.4 kuart (3.2 liter) dan muatan corong adunan 20 kuart (18.9 liter).

Kita mulakan petunjuk ini waktu mula masuk restoran sebelah pagi. Malam sebelumnya, semua bahagian mesin sudah dibongkar, dibersihkan dan ditaburkan supaya kering di udara.

Prosedur pembukaan ini menunjukkan cara menghimpun semua bahagian itu ke dalam penyejuk beku, melakukan sanitasi, dan menyebu mesin dengan adunan baru untuk membuat sajian pertama.

Jika ini kali pertama anda membongkar mesin, atau anda tidak tahu bagaimana tiba di titik permulaan ini, buka halaman 22, "Membongkar Mesin", dan mulakan di situ.

Sebelum Menyediakan Mesin (Penyejuk Beku dengan Pam Topping Sahaja)

Tanggalkan balang sirup daripada keluli tahan karat bersama pam topping dari rel sirup. Periksa aras air dalam takungan. Pastikan air diisi hingga tanda penunjuk di dinding dalam (16 oz / 473 ml). Periksa air setiap hari.

Letakkan suis pemanas di kedudukan **DIHIDUPKAN**. Proses pemanasan perlu masa kira-kira 1-1/4 jam.

Sediakan satu baldi 100 PPM larutan sanitasi yang diluluskan (misal: Kay-5r). **GUNAKAN AIR HANGAT DAN IKUTI SPESIFIKASI PIHAK PENGILANG.**

Sanitasi pam dengan memasukkan seluruh himpunan ke dalam larutan. Pam larutan itu melalui pam hingga sanitasi selesai.

Isikan balang sirup dipanaskan dan balang sirup suhu bilik dengan bahan topping. Letakkan pam topping dalam balang sirup dipanaskan. Sanitasi senduk dan letakkan dalam balang suhu bilik.

Menghimpun Mesin

Nota: Apabila melincirkan mesin, gunakan pelincir gred makanan yang diluluskan (misal: Taylor Lube).



PASTIKAN SUIS KUASA DI KEDUDUKAN "DIMATIKAN"! Jika petunjuk ini tidak dipatuhi, kecederaan serius boleh berlaku akibat pergerakan bahagian berbahaya.

Langkah 1

Pasang aci pemacu. Lincirkan bahagian alur dan aci yang bersentuhan dengan gelas pada aci pemacu pemukul. Sarungkan pengedap pada aci dan alur hingga lekap di tempatnya. **JANGAN** lincirkan hujung aci pemacu bersegi enam.

Isikan bahagian dalam pengedap dengan 1/4" lagi pelincir dan lincirkan bahagian pipih pengedap yang dipasang pada gelas kelompong belakang.

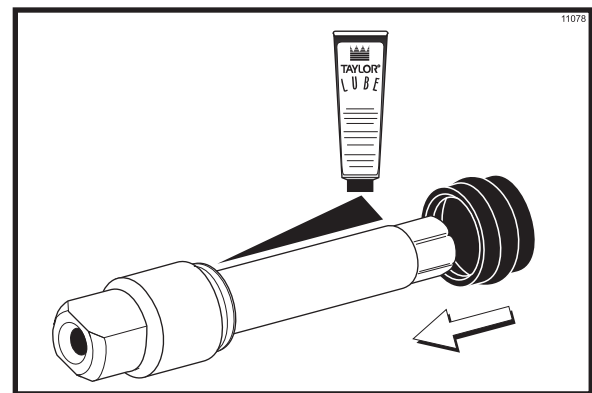

Rajah 4

Sisipkan aci pemacu ke dalam silinder sejuk beku, hujung segi enam dahulu, dan ke dalam gelas kelompang belakang hingga pengedap muat kemas pada gelas kelompang belakang. Masukkan hujung segi enam dengan erat ke dalam gandingan pemacu. Pastikan aci pemacu muat pada gandingan pemacu tanpa mengikat.

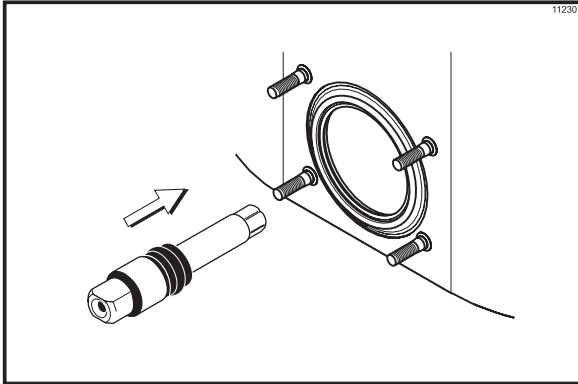

Rajah 5

Langkah 2

Pasang himpunan pemukul. Mula-mula, periksa bilah pengerik, kalau-kalau tertakik atau haus. Jika tertakik atau jika bilah haus, gantikan kedua-duanya. Jika bilah berkeadaan baik, pasang klip bilah pada bilah pengerik. Pasang bilah pengerik belakang pada cemat pemegang belakang di pemukul.

Nota: Lubang bilah pengerik mesti muat kemas pada cemat, jika tidak boleh berlaku kerosakan yang mahal perbelanjaannya.

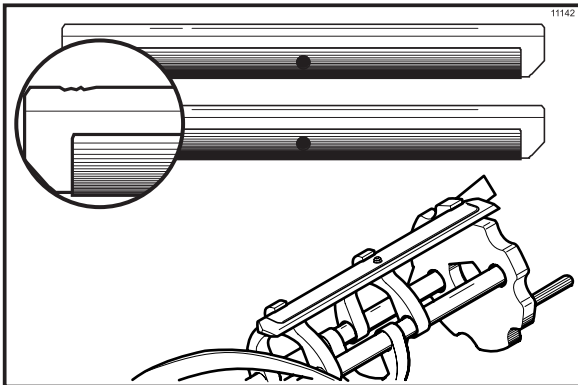

Rajah 6

Dengan memegang bilah belakang pada pemukul, tolak separuh jalan ke dalam silinder sejuk beku. Pasang bilah pengerik depan pada cemat pemegang depan.

Pasang kasut pemukul.

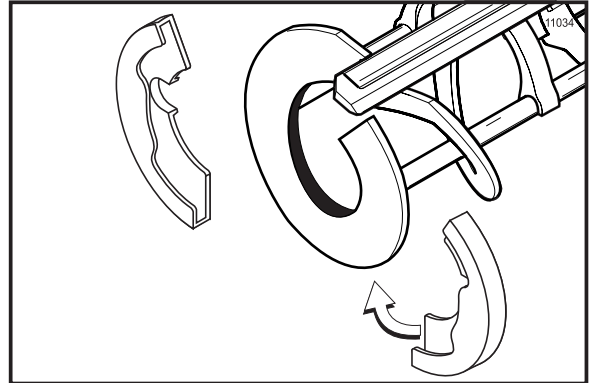

Rajah 7

Tolak himpunan pemukul sepenuhnya ke dalam silinder sejuk beku.

Pastikan himpunan pemukul betul kedudukannya pada aci pemacu. Putar pemukul sedikit untuk memastikan betul kedudukannya. Jika betul kedudukannya, pemukul tidak tertonjol melewati bahagian depan silinder sejuk beku.

Langkah 3

Himpunkan pintu penyejuk beku. Letakkan gasket getah besar pada alur di bahagian belakang pintu penyejuk beku.

Tolak gelas depan daripada plastik putih pada rod sesekat ke atas hab gelas. Pastikan hujung bebibir gelas itu terletak pada pintu penyejuk beku. **Jangan lincirkan gasket atau gelas depan.**

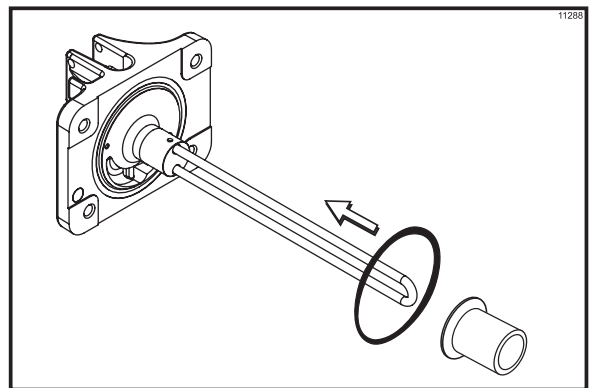

Rajah 8

Sarungkan dua gegelang O pada alur di palam sebu. Sapukan Taylor Lube rata-rata pada gegelang O dan aci.

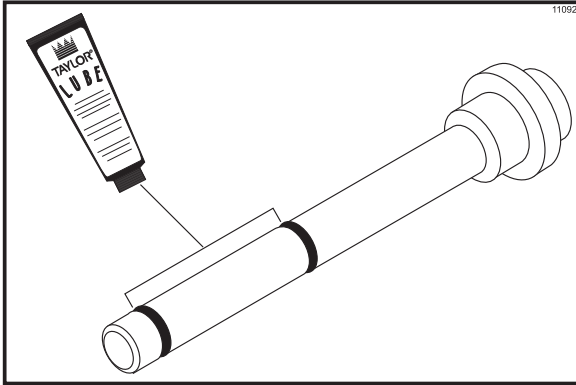

Rajah 9

Sisipkan palam sebu ke dalam lubang di atas pintu penyejuk beku, kemudian tolak ke bawah.

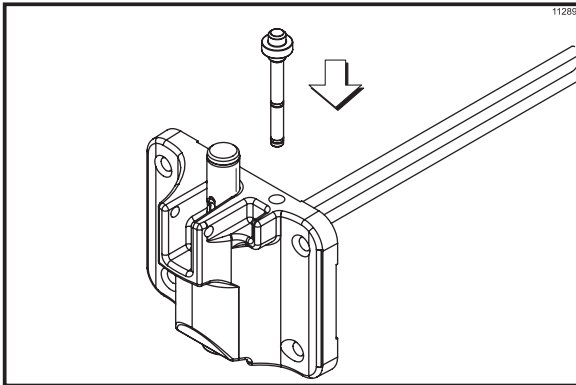

Rajah 10

Langkah 4
Pasang injap pengeluar. Sarungkan tiga gegelang O pada alur di injap pengeluar, dan lincirkan.

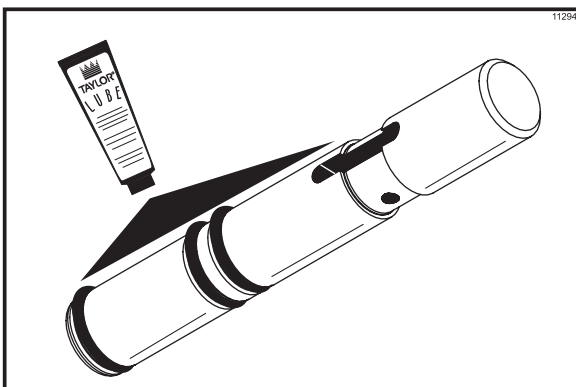

Rajah 11

Langkah 5

Masukkan injap pengeluar dari atas hingga injap itu berada di bawah.

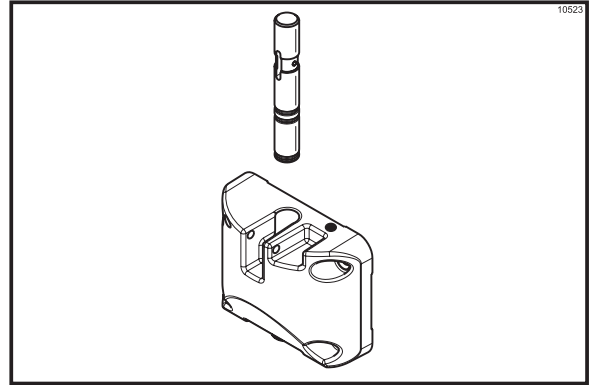

Rajah 12

Langkah 6

Pasang pemegang pengeluar boleh laras. Sarungkan cabang pada bar di alur injap pengeluar. Sematkan dengan cemat pangsai.

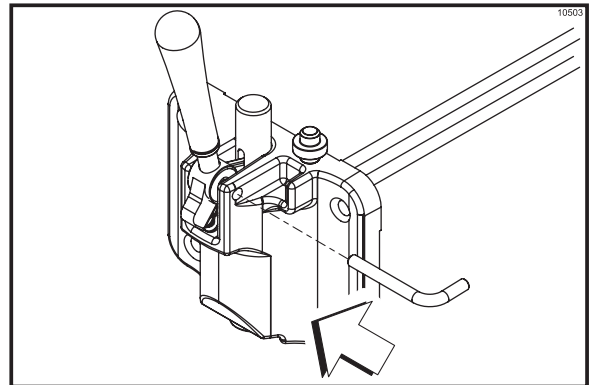

Rajah 13

Nota: Unit ini dilengkapi pemegang pengeluar boleh laras untuk mengawal sebaiknya pembahagian sajian. Pemegang pengeluar boleh dilaraskan untuk berbagai kadar aliran. Lihat maklumat lanjut di halaman 9 untuk melaraskan pemegang ini.

Langkah 7

Pasang pintu penyejuk beku. Sisipkan rod sesekat melalui bukaan di pemukul dan dudukkan pintu erat pada silinder sejuk beku. Dengan pintu didudukkan pada stad penyejuk beku, pasang skru tangan. Ketatkan sama rata secara bersilang supaya pintu dipasang kemas.

Langkah 8

Pasang dulang titis depan dan pelindung percik di bawah muncung pintu.

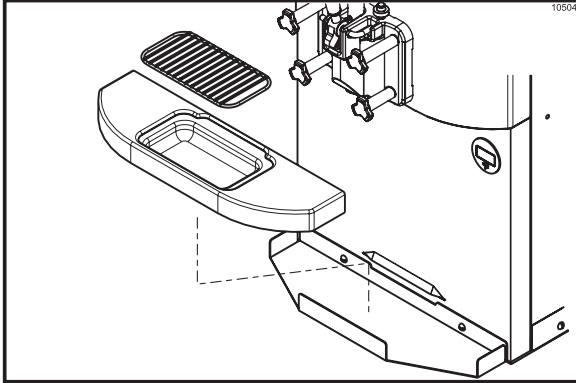

Rajah 14

Langkah 9

Tolak dulang titis belakang ke dalam lubang di panel sisi. Tolak dulang titis pam ke dalam lubang di panel belakang.

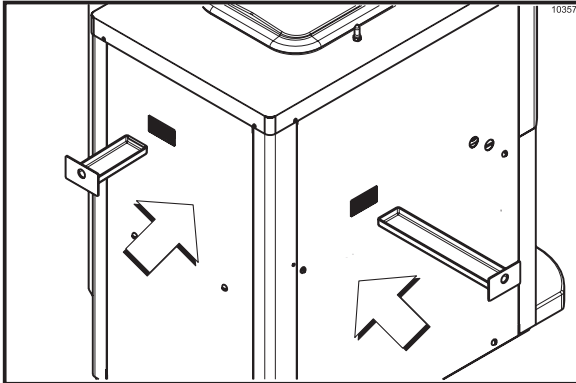

Rajah 15

Himpunan Corong Adunan

Langkah 1

Periksa bahagian-bahagian pam daripada getah. Gegeleang O dan gasket mesti 100% baik keadaannya untuk pam dan seluruh mesin beroperasi sempurna. Gegeleang O dan gasket tidak dapat berfungsi dengan baik jika bahan tertakik, terpotong, atau berlubang.

Gantikan segera bahagian yang cacat dan buang yang lama.

Langkah 2

Himpunkan himpunan salur masuk adunan. Pasang gegelang O pada alur di tukup badan injap. JANGAN lincirkan gegelang O.

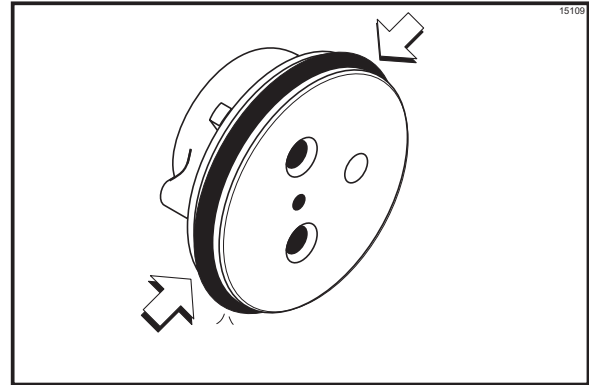

Rajah 16

Langkah 3

Tolak gasket injap pam ke dalam lubang pada tukup. JANGAN lincirkan gasket.

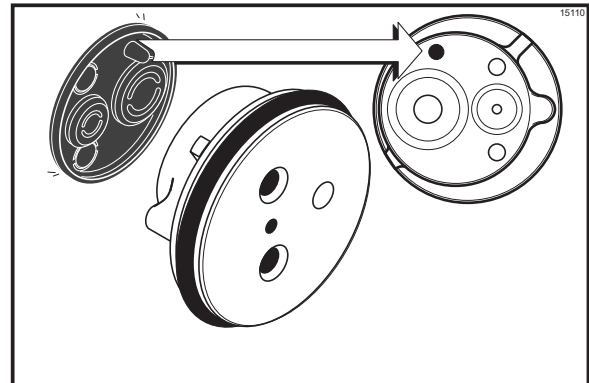

Rajah 17

Langkah 4

Masukkan tukup badan injap ke dalam lubang di penyesuai salur masuk adunan.

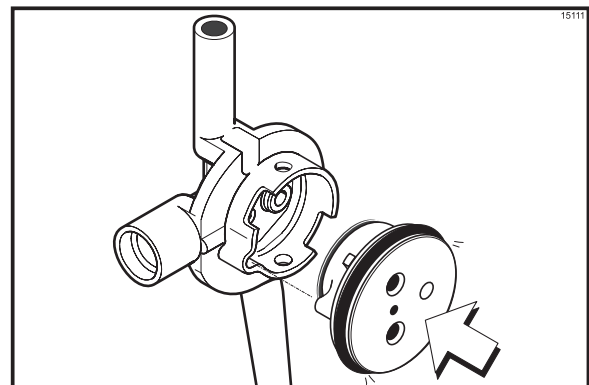

Rajah 18

Langkah 5

Himpunkan omboh. Tolak gegelang O merah ke dalam alur di omboh. JANGAN lincirkan gegelang O.

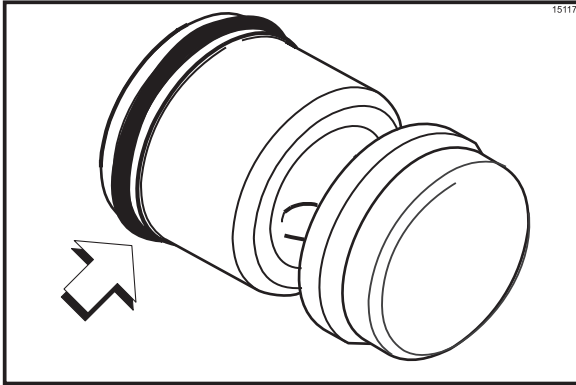

Rajah 19

Langkah 6

Lincirkan sedikit bahagian dalam silinder pam di bawah dengan lapisan pelincir setebal kertas.

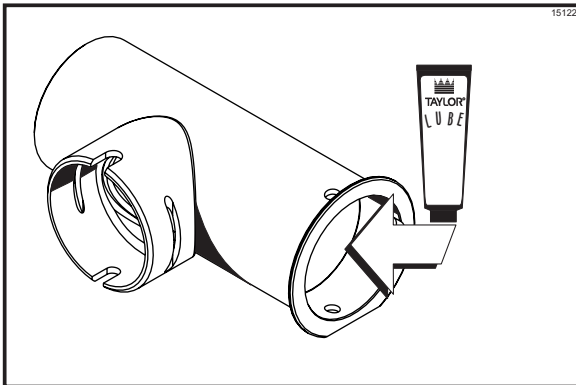

Rajah 20

Langkah 7

Masukkan omboh ke bahagian bawah silinder pam.

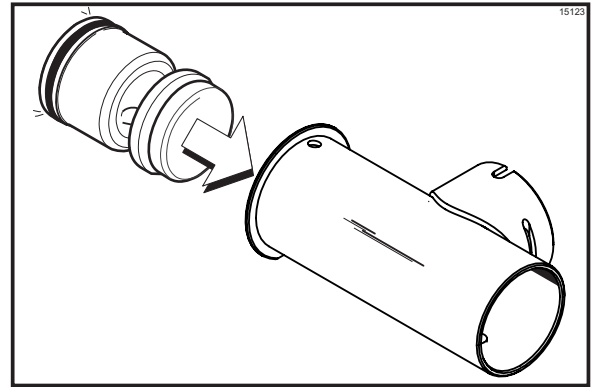

Rajah 21

Langkah 8

Masukkan himpunan salur masuk adunan ke dalam silinder pam.

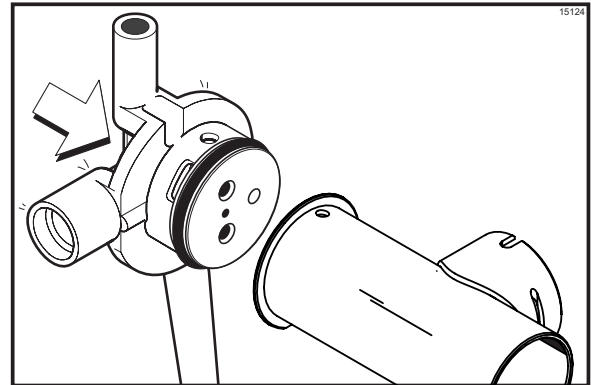

Rajah 22

Lubang pemacu di penyesuai salur masuk adunan mesti dapat dilihat melalui bukaan lubang pemacu di silinder pam, dan takuk penjajar di dasar penyesuai mesti terletak dalam takuk di dasar silinder pam.

Langkah 9

Sematkan bagian-bagian pam di kedudukan dengan menolak cemat penahan melalui lubang silang di bawah silinder pam.

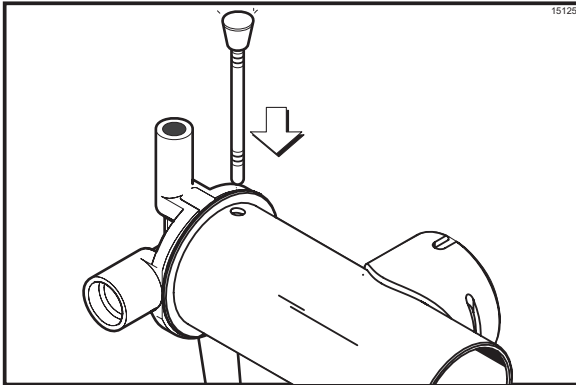

Rajah 23

Nota: Kepala cemat penahan harus menghadap KE ATAS jika pam betul dipasang.

Langkah 10

Himpunkan himpunan tiub suapan. Pasang gegelang O pada alur di tiub suapan.

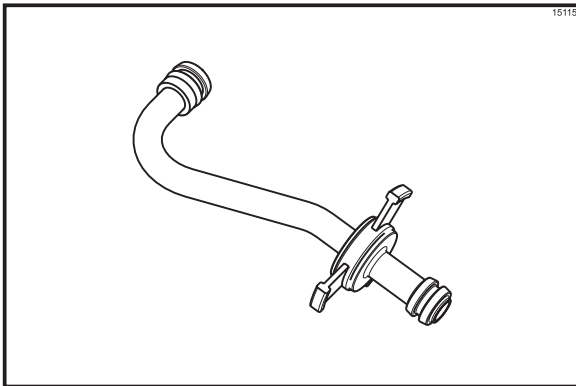

Rajah 24

Langkah 11

Pasang gegelang O merah pada setiap hujung tiub suapan adunan, dan lincirkan secukupnya.

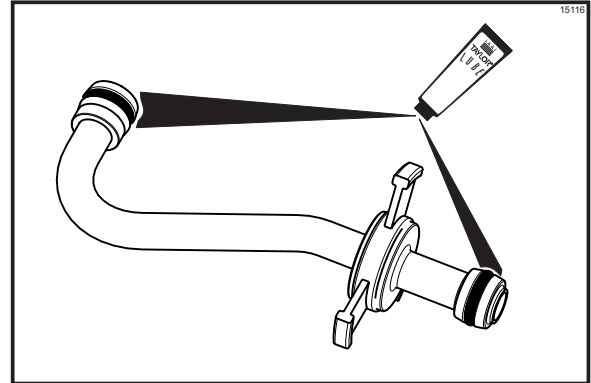

Rajah 25

Langkah 12

Letakkan himpunan pam, klip pam, tiub suapan adunan, dan cemat baji di dasar corong adunan untuk sanitasi.

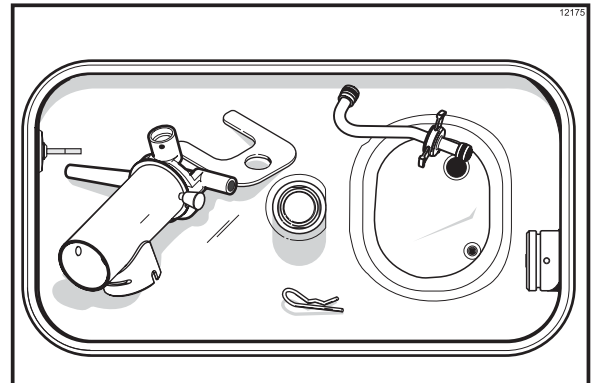

Rajah 26

Langkah 13

Masukkan gegelang O hitam besar dan dua gegelang O hitam kecil ke dalam alur pada aci pemacu. Lincirkan secukupnya gegelang O dan aci itu. **JANGAN** lincirkan hujung aci bersegi enam. (Lihat Rajah 27.)

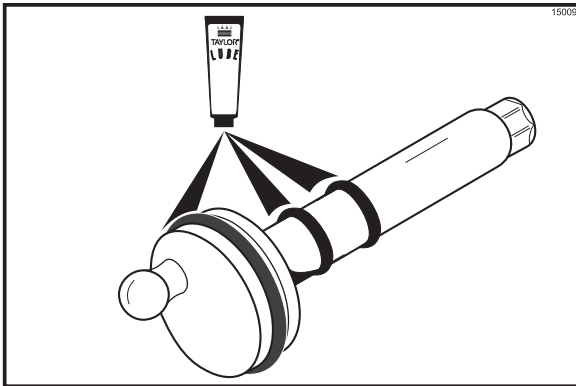

Rajah 27

Langkah 14

Pasang hujung aci pemacu bersegi enam ke dalam hab pemacu di dinding belakang corong adunan. (Lihat Rajah 28.)

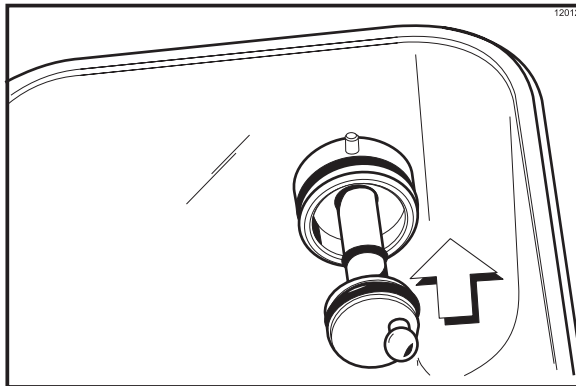

Rajah 28

Nota: Supaya mudah memasang pam, letakkan engkol bebola aci pemacu di kedudukan pukul 3.

Sanitasi

Langkah 1

Sediakan dua gelen (7.6 liter) larutan sanitasi 100 PPM yang diluluskan (misal: Kay-5r). **GUNAKAN AIR HANGAT DAN IKUTI SPESIFIKASI PIHAK PENGILANG.**

Langkah 2

Tuangkan dua gelen (7.6 liter) larutan sanitasi itu atas semua bahagian di dasar corong adunan dan biarkan mengalir ke dalam silinder sejuk beku.

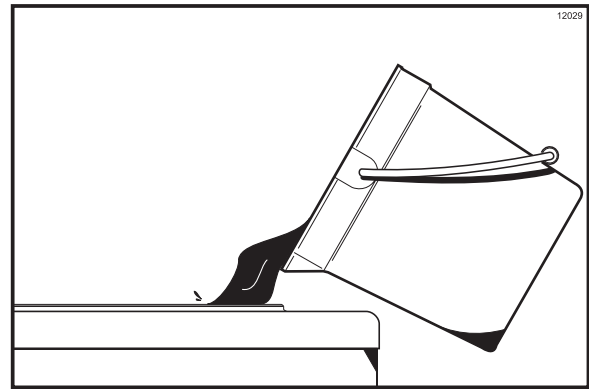

Rajah 29

Nota: Sekarang anda sudah sanitasi corong adunan dan bahagian-bahagiannya; pastikan tangan anda bersih dan sanitasi sebelum meneruskan petunjuk ini.

Langkah 3

Sambil larutan mengalir ke silinder sejuk beku, gunakan berus untuk membersihkan kuar penerima aras adunan di dinding depan dan dasar corong, corong adunan, lubang salur masuk adunan, pam udara/adunan, klip adunan, tiub suapan adunan, dan klip pengunci.

Langkah 4

Pasang himpunan pam. Untuk meletakkan pam pada hab pemacu di belakang corong adunan, jajarkan lubang pemacu di ombok dengan engkol pemacu di aci pemacu. Sematkan pam di kedudukan dengan menyarungkan klip pam pada kolar pam; pastikan klip masuk kemas pada alur kolar.

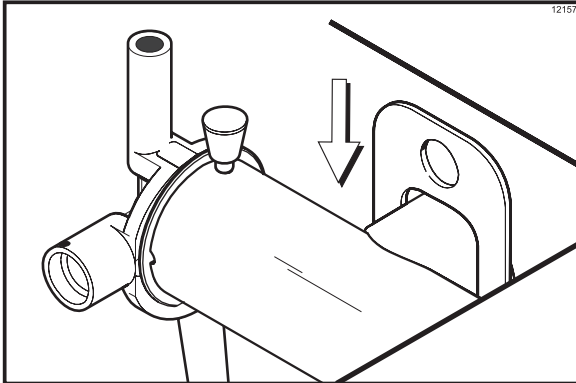

Rajah 30

Langkah 5

Letakkan suis kuasa di kedudukan DIHIDUPKAN.

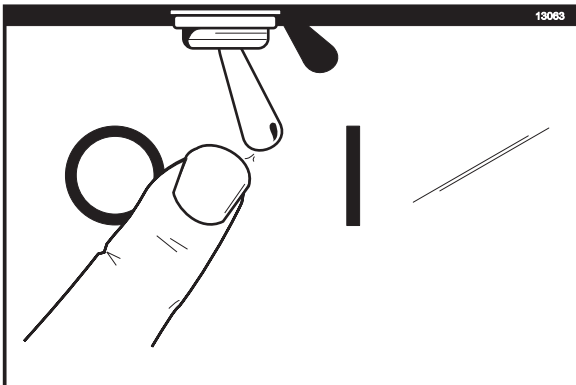

Rajah 31

Langkah 6

Tekan kekunci BASUH. Larutan sanitasi dalam silinder sejuk beku akan berkocak. Biarkan berkocak selama lima minit.

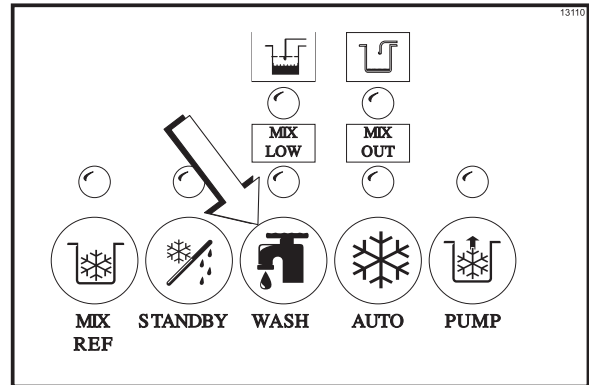

Rajah 32

Langkah 7

Letakkan baldi kosong di bawah muncung pintu, naikan palam sebu dan tekan kekunci PAM.

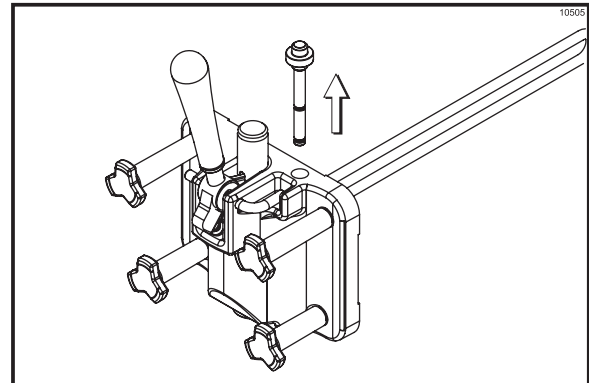

Rajah 33

Langkah 8

Apabila larutan sanitasi mengalir mantap dari bukaan palam sebu di dasar pintu penyejuk beku, tarik pemegang pengeluar ke bawah. Keluarkan semua larutan sanitasi.

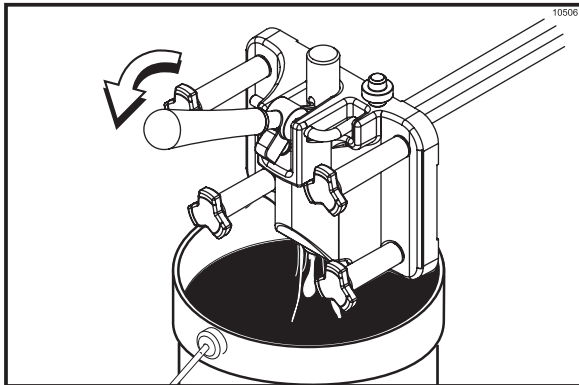

Rajah 34

Langkah 9

Apabila bahan sanitasi berhenti mengalir dari muncung pintu, naikkan pemegang pengeluar. Tekan kekunci BASUH dan PAM untuk membatalkan operasi motor pemukul dan pam.

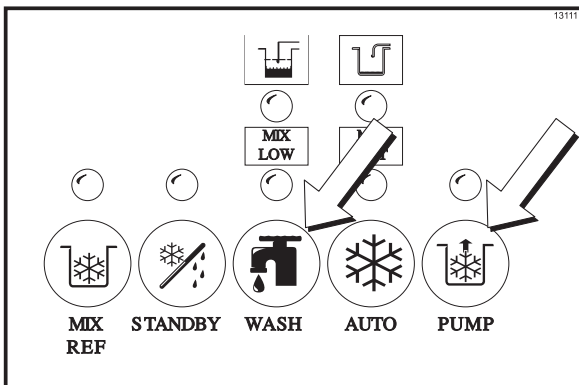

Rajah 35

Nota: Pastikan tangan anda bersih dan sanitasi sebelum meneruskan petunjuk ini.

Langkah 10

Lincirkan gegelang O di hujung tiub suapan adunan, iaitu hujung berlubang kecil di tepi. Dirikan tiub suapan adunan di sudut corong adunan. Pasang klip pengunci di tempatnya pada lekapan salur keluar pam.

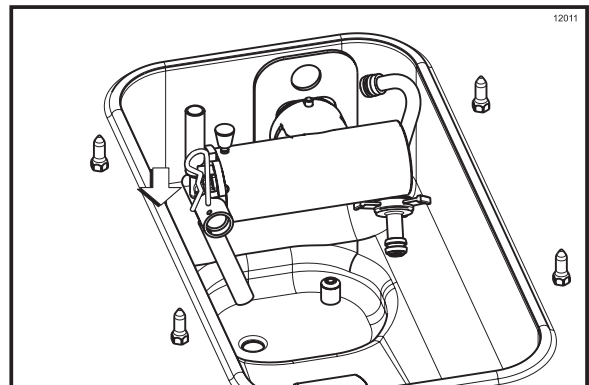

Rajah 36

Menyebu Mesin

Langkah 1

Letakkan baldi kosong di bawah muncung pintu, dan turunkan pemegang pengeluar. Pastikan palam sebu masih di kedudukan NAIK. Tuangkan dua gelen (7.6 liter) adunan **baru** ke dalam corong dan biarkan mengalir ke dalam silinder sejuk beku. Ini akan menolak keluar saki baki larutan sanitasi.

Langkah 9

Apabila adunan sukatan penuh mula mengalir dari muncung pintu, naikkan pemegang pengeluar.

Nota: Adunan **BARU** mesti digunakan apabila menyebu penyejuk beku.

Langkah 2

Apabila adunan mengalir **mantap** dari bukaan palam sebu di dasar pintu penyejuk beku, tolak palam sebu ke bawah.

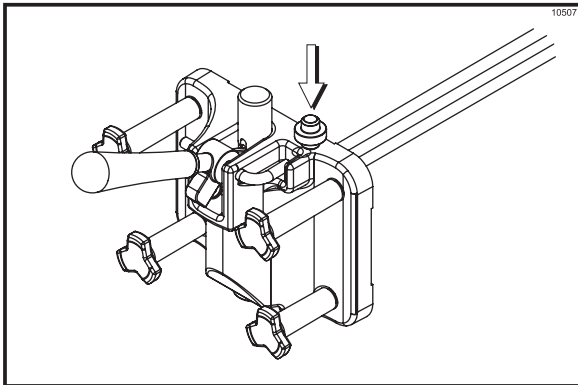

Rajah 37

Langkah 3

Apabila adunan berhenti berbuih-buih masuk silinder penyejuk beku, sisipkan tiub suapan adunan. Tanggalkan klip pengunci daripada lekapan salur keluar pam adunan. Masukkan hujung salur keluar tiub suapan adunan ke dalam lubang salur masuk adunan di corong adunan. Letakkan hujung salur masuk tiub suapan adunan ke dalam lekapan salur keluar pam adunan. Sematkan dengan klip pengunci.

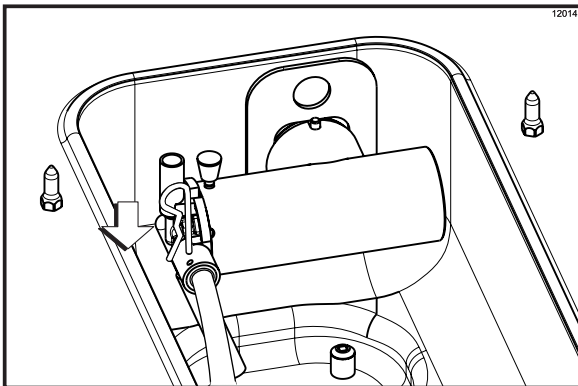

Rajah 38

Langkah 4

Tekan kekunci AUTO. Apabila unit tamat kitaran, produk akan berada pada kelikatan penyajian.

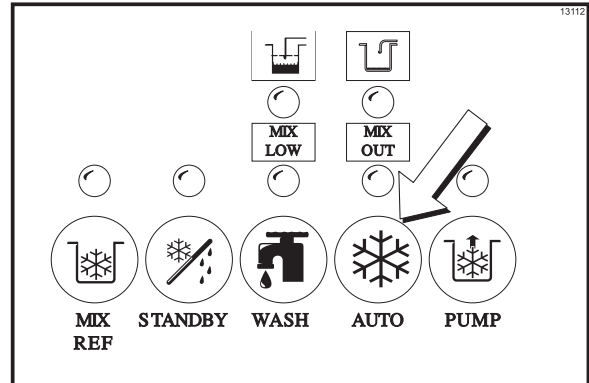

Rajah 39

Langkah 5

Isikan corong dengan adunan **baru**. Apabila aras adunan bersentuhan dengan kuar penderia aras adunan di dinding depan corong, lampu ADUNAN KURANG akan mati.

Nota: Lampu PENYEJUKAN ADUNAN menyala, bererti sistem penyejukan adunan menjaga adunan dalam corong adunan

Langkah 6

Letakkan tudung corong adunan di tempatnya.

Prosedur Penutup

Untuk membongkar mesin, barang-barang berikut diperlukan:

- Dua baldi pembersihan
- Tin bahan guna semula, daripada keluli tahan karat bersanitasi, bertudung
- Berus yang perlu (disediakan dengan mesin)
- Bahan pembersihan
- Tuala sekali guna

Menyalirkan Produk Dari Silinder Sejuk Beku

Langkah 1

Tekan kekunci AUTO, membatalkan operasi pemampat dan motor pemukul.

Tekan kekunci PENYEJUKAN ADUNAN, membatalkan sistem penyejukan corong adunan.

Langkah 2

Tanggalkan tudung corong dan bawa ke sink untuk dibersihkan.

Langkah 3

Letakkan baldi bersanitasi di bawah muncung pintu, tekan kekunci BASUH dan PAM. Turunkan pemegang pengeluar dan salirkan baki produk dari silinder sejuk beku dan corong adunan.

Langkah 4

Apabila produk berhenti mengalir, tekan kekunci BASUH dan PAM dan tutup injap pengeluar.

Langkah 5

Jika dibenarkan peraturan tempatan, tuang bahan guna semula ke dalam tin keluli tahan karat sanitasi. Tutup bekas itu dan letakkan di bilik sejuk.

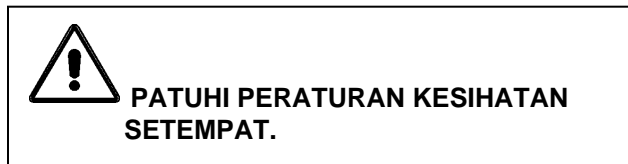

Membilas Mesin

Langkah 1

Tuangkan dua gelen (7.6 liter) air bersih **sejuk** ke dalam corong adunan. Dengan berus yang disediakan, berus corong adunan, lubang salur masuk adunan dan kuar penderia aras adunan.

Langkah 2

Letakkan baldi di bawah muncung pintu, naikkan palam sebu dan tekan kekunci BASUH.

Langkah 3

Apabila air bilasan mengalir mantap dari bukaan palam sebu di dasar pintu penyejuk beku, turunkan pemegang pengeluar. Salirkan semua air bilasan dari silinder sejuk beku. Apabila air berhenti mengalir dari muncung pintu, naikkan pemegang pengeluar dan tekan kekunci BASUH, untuk membatalkan mod BASUH.

Ulang langkah ini hingga air bilasan yang keluar dari silinder sejuk beku menjadi **jernih**.

Langkah 4

Tanggalkan himpunan pam udara/adunan dan bawa ke sink untuk dibongkar lagi dan dibersihkan.

Pembersihan

Langkah 1

Sediakan dua gelen (7.6 liter) larutan pembersihan 100 PPM yang diluluskan (misal: Kay-5r).
GUNAKAN AIR HANGAT DAN IKUTI SPESIFIKASI PIHAK PENGILANG.

Langkah 2

Tolak palam sebu ke bawah. Tuang dua gelen (7.6 liter) larutan pembersihan ke dalam corong adunan.

Langkah 3

Apabila larutan mengalir ke dalam silinder sejuk beku, bersihkan corong adunan, kuar penderia aras adunan, dan lubang salur masuk adunan dengan berus.

Langkah 4

Tekan kekunci BASUH. Larutan pembersihan dalam silinder sejuk beku akan berkocak.

Langkah 5

Letakkan baldi kosong di bawah muncung pintu, dan naikkan pemegang pengeluar.

Langkah 6

Apabila larutan pembersihan mengalir mantap dari bukaan palam sebu di dasar pintu penyejuk beku, turunkan pemegang pengeluar. Keluarkan semua larutan.

Langkah 7

Apabila larutan pembersihan berhenti mengalir dari muncung pintu, naikkan pemegang pengeluar dan tekan kekunci BASUH, untuk membatalkan mod BASUH.

Membongkar Mesin

Langkah 1

Letakkan suis kuasa di kedudukan DIMATIKAN.
Pastikan tiada lampu menyala di panel kawalan.

Langkah 2

Tanggalkan skru tangan, pintu penyejuk beku, pemukul, kasut pemukul, bilah penggerak, dan aci pemacu dari silinder penyejuk beku. Bawa semuanya ke sink untuk dibersihkan.

Langkah 3

Tanggalkan aci pemacu dari hab pemacu di dinding belakang corong adunan.

Langkah 4

Keluarkan dulang titis depan dan pelindung percik.

Pembersihan Berus

Pastikan lengkap semua berus yang disediakan dengan penyejuk beku untuk pembersihan.

Langkah 1

Sediakan sink dengan larutan pembersihan yang diluluskan (misal: Kay-5r). **GUNAKAN AIR HANGAT DAN IKUTI SPESIFIKASI PIHAK PENGILANG.** Jika bahan pembersihan diluluskan yang lain digunakan, cairkan mengikut petunjuk label.

PENTING: Ikuti petunjuk label, kerana jika terlalu KERAS larutan boleh merosakkan mesin, dan jika terlalu LEMBUT tidak akan membersihkan dengan sempurna. Pastikan lengkap semua berus yang disediakan dengan penyejuk beku untuk pembersihan.

Langkah 2

Tanggalkan pendedap dari aci pemacu.

Langkah 3

Dari pintu penyejuk beku, tanggalkan gasket, gelas depan, cemat pangsi, pemegang pengeluar boleh laras, injap pengeluar, dan palam sebu. Tanggalkan semua gegelang O.

Nota: Untuk menanggalkan gegelang O, gunakan tuala sekali guna untuk menggenggamnya. Kenakan tekanan arah ke atas hingga gegelang O tanggal dari alurnya. Dengan sebelah tangan lagi, tolak bahagian atas gegelang O ke depan. Gegelang akan bergulung keluar dari alur dan mudah ditanggalkan. Jika perlu tanggalkan lebih daripada satu gegelang, tanggalkan yang di belakang dahulu. Gegelang itu dapat ditolak di atas gegelang depan tanpa termasuk alur yang terbuka.

Langkah 4

Dari silinder pam; tanggalkan cemat penahan, penyesuai salur masuk adunan, tukup injap, dan omboh. Tanggalkan semua gegelang O dan gasket injap.

Langkah 5

Kembali ke penyejuk beku dengan sedikit larutan pembersihan. Dengan berus keras hitam, bersihkan gelas kelompang belakang di belakang silinder sejuk beku. Berus bersih bukaan aci pemacu di dinding belakang corong adunan.

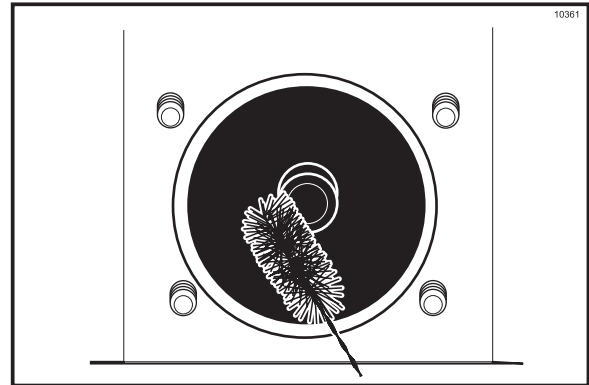

Rajah 40

Langkah 6

Tanggalkan dulang titis belakang dari panel sisi dan bawa ke sink untuk dibersihkan.

Nota: Jika terlalu banyak adunan dalam dulang titis, rujuk Panduan Menyelesai Masalah.

Langkah 7

Berus bersih dengan rapi semua bahagian yang telah dibongkar dalam larutan pembersihan, dan pastikan semua lapisan pelincir dan adunan dihapuskan. Khususnya bersihkan lubang untuk injap pengeluar di pintu penyejuk beku. Letakkan semua bahagian yang sudah bersih itu di permukaan bersih dan kering untuk dibiarkan kering semalaman.

Nota: Untuk membersihkan penyesuai, tukup, tiub suapan, dan bukaan dengan sempurna menggunakan berus, lihat petunjuk dalam rajah berikut.

Bilas semua bahagian dengan air bersih, hangat. Letakkan bahagian-bahagian pam di permukaan bersih dan kering.

Langkah 8

Lap bersih semua permukaan luar penyejuk beku.

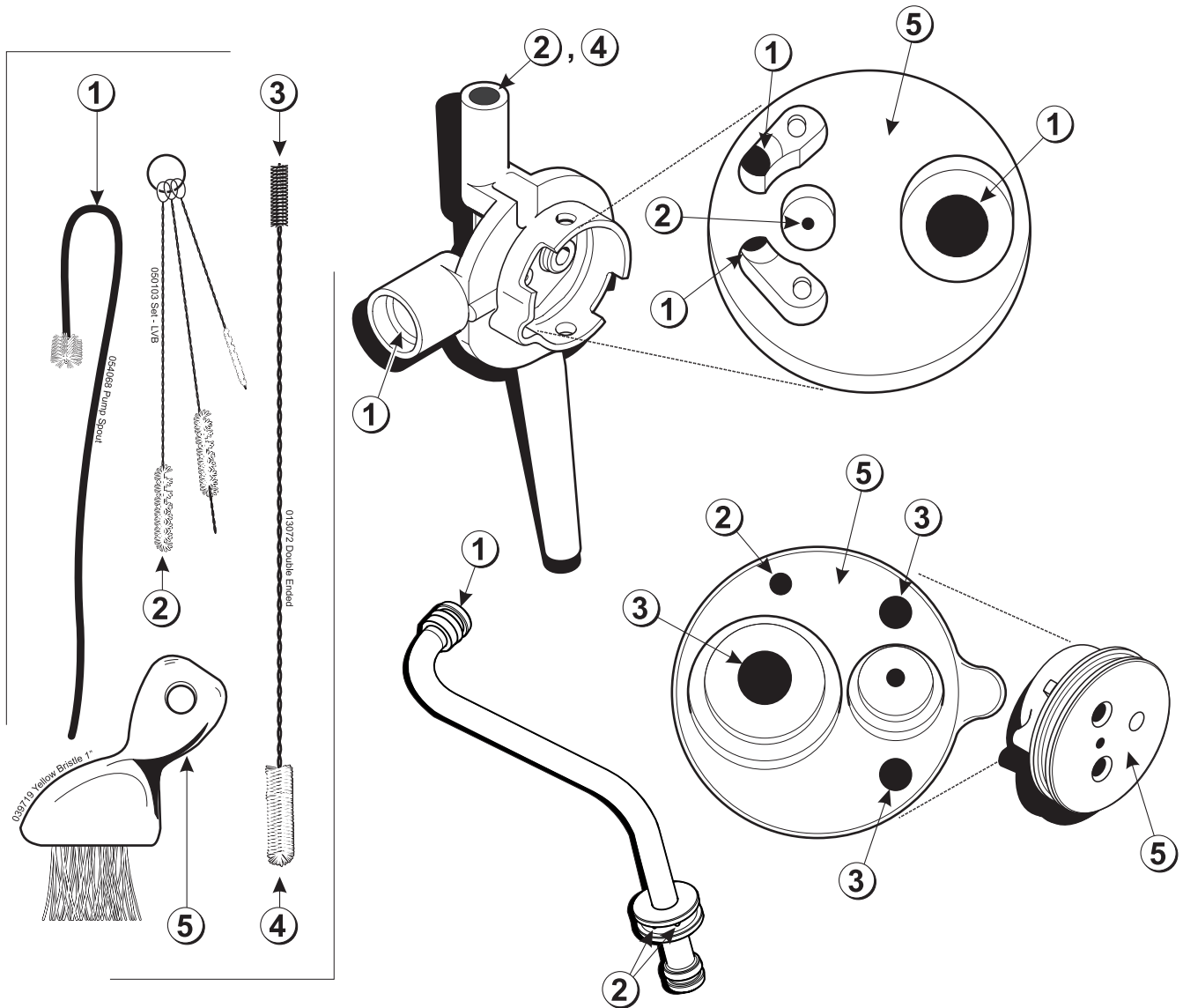

ITEM	PERIHALAN
1	BERUS PUTIH - 1/2" x 1/2"
2	BERUS PUTIH - 3/16" x 1"
3	BERUS HITAM - 1/4" x 1-1/4"

ITEM	PERIHALAN
4	BERUS PUTIH - 1/2" x 1"
5	BERUS PUTIH - 3" x 1/2"

Bahagian 7 Penting: Senarai Semak Pengendali

Semasa Pembersihan dan Sanitasi

Jadual pembersihan dan sanitasi ditentukan oleh agensi kawal selia Negeri atau tempatan anda dan mesti dipatuhi. Titik-titik semak berikut mesti ditekankan semasa operasi pembersihan dan sanitasi.

KAMI SARANKAN PEMBERSIHAN DAN SANITASI HARIAN.

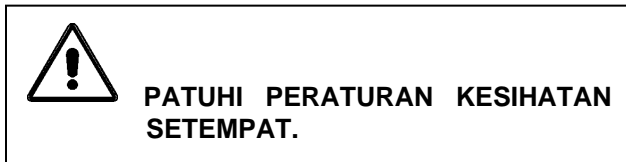

Menyelesaikan Masalah Kiraan Bakteria

- 1. Dari semasa ke semasa, bersihkan dan sanitasi mesin dengan rapi, termasuk membongkar seluruhnya dan memberus bersih.
- 2. Gunakan semua berus yang dibekalkan semasa membersih. Berus-berus itu khusus direka untuk mencapai semua laluan adunan.
- 3. Gunakan berus keras putih untuk membersihkan lubang salur masuk adunan dari corong adunan hingga belakang silinder sejuk beku.
- 4. Gunakan berus keras hitam untuk membersihkan gelas kelompong belakang di belakang silinder sejuk beku. Pastikan berus cukup banyak larutan pembersihan.
- 5. JIKA PERATURAN KESIHATAN TEMPATAN MENGIZINKAN PENGGUNAAN BAHAN GUNA SEMULA, pastikan adunan guna semula disimpan dalam bekas keluli tahan karat bersanitasi dan bertutup dan digunakan esok harinya. **JANGAN menyebu mesin dengan bahan guna semula.** Apabila menggunakan bahan guna semula, kaup busanya dan buang. Campurkan bahan guna semula dengan adunan baru dalam nisbah 50/50 semasa hari operasi.
- 6. Pada hari yang ditetapkan setiap minggu, jalankan adunan seberapa kurang yang mungkin dan buang setelah restoran ditutup. Ini menamatkan kitaran bahan guna semula,

dan mengurangkan kemungkinan kiraan tinggi bakteria dan koloform.

- 7. Sediakan larutan pembersihan dan sanitasi dengan sewajarnya. Baca dan ikuti arahan label dengan teliti. Larutan terlalu keras boleh merosakkan bahagian mesin, dan larutan terlalu lemah tidak memadai untuk pembersihan dan sanitasi.
- 8. Suhu adunan dalam corong adunan dan bilik penyejukan harus di bawah 40_F. (4.4_C.).

Pemeriksaan Penyenggaraan Tetap

- 1. Gantikan bilah pengerik yang tertakik atau rosak. Sebelum memasang himpunan pemukul, pastikan bilah pengerik dipasang dengan betul pada heliks.
- 2. Periksa gelas kelompong belakang kalau-kalau ada tanda haus (banyak kebocoran adunan dalam dulang titis belakang) dan bersihkan sewajarnya.
- 3. Dengan pemutar skru dan tuala kain, bersihkan gelas kelompong belakang dan soket pemacu segi enam betina daripada enapan pelincir dan adunan.
- 4. Lupuskan gegelang O dan pengedap jika haus, koyak atau longgar, dan gantikan dengan yang baru.
- 5. Ikuti semua prosedur pelinciran yang diterangkan dalam "Menghimpun Mesin".
- 6. Jika mesin didinginkan udara, periksa kondenser kalau-kalau ada timbunan kotoran dan habuk. Kondenser kotor akan mengurangkan kecekapan dan kemampuan mesin. Kondenser harus dibersihkan **setiap bulan** dengan berus lembut. **Jangan** gunakan pemutar skru dan kuar logam lain untuk membersihkan celah-celah fin.



Awat: Putuskan bekalan kuasa elektrik sebelum membersihkan kondenser. Jika petunjuk ini tidak dipatuhi, kejutan elektrik maut boleh berlaku.

- 7. Jika mesin dilengkapi sistem penyejukan bantu, periksa kondenser bantu kalau-kalau ada timbunan kotoran dan habuk. Kondenser kotor akan mengurangkan kemampuan penyejukan corong adunan. Kondenser mesti dibersihkan **setiap bulan** dengan berus lembut. **Jangan** gunakan pemutar skru dan kuar logam lain untuk membersihkan celah-celah fin.



Awas: Putuskan bekalan kuasa elektrik sebelum membersihkan kondenser. Jika petunjuk ini tidak dipatuhi, kejutan elektrik maut boleh berlaku.

- 8. Jika mesin didinginkan air, periksa talian air kalau-kalau terpiuh atau bocor. Talian air boleh terpiuh apabila mesin dialih-alih untuk pembersihan atau penyenggaraan. Talian air yang kurang sempurna atau retak patut digantikan oleh pendedar Taylor yang sah sahaja.

Senarai Semak Pam Udara/Adunan

- 1. Lupuskan gegelang O dan pendedap jika haus, koyak atau terlalu longgar. Gantikan dengan yang baru.
- 2. Kendalikan bahagian plastik pam dengan hati-hati supaya tidak tertakik atau retak.
- 3. Pastikan pam udara/adunan dipasang dengan betul pada hab pemacu, jika tidak kerosakan teruk dan mahal boleh terjadi.

Penyimpanan Musim Sejuk

Jika tempat perniagaan harus ditutup semasa musim sejuk, penyejuk beku penting dilindungi dengan langkah waspada berikut, terutama jika bangunan mengalami keadaan sejuk beku.

Putuskan bekalan kuasa utama penyejuk beku supaya tidak mengalami kerosakan oleh elektrik.

Jika penyejuk beku didinginkan air, putuskan bekalan air. Kurangkan tekanan pada pegas dalam injap air. Gunakan tekanan udara pada sisi salur keluar untuk menghembus air yang tertinggal dalam kondenser, kemudian tambahkan banyak bahan anti sejuk beku kenderaan jenis kekal. **Langkah ini penting sekali.** Jika tidak dipatuhi, kerosakan teruk dan mahal boleh berlaku pada sistem penyejukan.

Pendedar Taylor setempat boleh melakukan khidmat penyimpanan musim sejuk ini untuk anda.

Bahagian yang boleh ditanggalkan dalam penyejuk beku, seperti pemukul, bilah, aci pemacu, dan pintu penyejuk beku, harus dibungkus dan diletakkan di tempat yang kering dan terlindung. Bahagian getah dan gasket boleh dilindungi dengan dibungkus dengan kertas kalis lembapan. Semua bahagian harus dibersihkan dengan rapi daripada adunan atau pelincir kering, yang boleh menarik tikus dan haiwan perosak lain.

Bahagian 8 Panduan Menyelesai Masalah

MASALAH	MUNGKIN PUNCANYA	PENYELESAIAN	RUJ HLM
1. Tiada produk keluar sedang injap pengeluar terbuka dan mesin dalam mod AUTO.	<ul style="list-style-type: none"> a. Pembekuan di lubang salur masuk adunan. b. Motor pemukul tidak tetap semula. c. Pemukul berputar lawan arah jam dari sudut pengendali. d. Pemutus litar mati atau fuis terbakar. e. Adunan tidak cukup dalam corong adunan. 	<ul style="list-style-type: none"> a. Panggil juruteknik servis untuk melaraskan suhu corong adunan. b. Tetap semula penyejuk beku. c. Hubungi juruteknik servis untuk membetulkan putaran supaya ikut arah jam dari sudut pengendali. d. Hidupkan pemutus litar, atau gantikan fuis. e. Isikan adunan ke dalam corong adunan. 	<p>---</p> <p>9</p> <p>---</p> <p>---</p> <p>20</p>
2. Produk terlalu tegar.	<ul style="list-style-type: none"> a. Kelikatan perlu dilaraskan. 	<ul style="list-style-type: none"> a. Hubungi juruteknik servis. 	<p>---</p>
3. Produk terlalu lembut.	<ul style="list-style-type: none"> a. Kelikatan perlu dilaraskan. b. Tidak cukup ruang udara di keliling unit. (Unit dinginan udara) c. Bilah pengerik sudah haus. d. Kondenser kotor (A/C) e. Adunan sudah tamat tempoh. f. Kehilangan air. (Unit dinginan air) 	<ul style="list-style-type: none"> a. Hubungi juruteknik servis. b. Sediakan ruang untuk aliran udara yang memadai merentasi kondenser. c. Gantikan dari semasa ke semasa. d. Bersihkan setiap bulan. e. Gunakan adunan yang baru sahaja. f. Tentukan punca kehilangan air dan betulkan masalah. 	<p>---</p> <p>1</p> <p>30</p> <p>24</p> <p>---</p> <p>25</p>
4. Adunan dalam corong adunan terlalu sejuk.	<ul style="list-style-type: none"> a. Suhu tidak dilaraskan. 	<ul style="list-style-type: none"> a. Panggil juruteknik servis untuk melaraskan suhu corong adunan. 	<p>---</p>

MASALAH	MUNGKIN PUNCANYA	PENYELESAIAN	RUJ HLM
5. Adunan dalam corong adunan terlalu hangat.	<p>a. Suhu tidak dilaraskan.</p> <p>b. Tudung corong adunan tidak diletakkan dengan betul.</p> <p>c. Lampu PENYEJUKAN ADUNAN tidak menyala.</p>	<p>a. Panggil juruteknik servis untuk melaraskan suhu corong adunan.</p> <p>b. Letakkan tudung di kedudukan betul.</p> <p>c. Tekan kekunci PENYEJUKAN ADUNAN.</p>	<p>---</p> <p>20</p> <p>8</p>
6. Aci pemacu tersangkut di gandingan pemacu.	<p>a. Sudut bulat pada aci pemacu, gandingan, atau keduanya.</p> <p>b. Adunan dan pelincir terkumpul di gandingan pemacu.</p>	<p>a. Panggil juruteknik servis untuk membetulkan punca masalah, dan menggantikan komponen berkenaan. Jangan lincirkan hujung aci pemacu bersegi enam.</p> <p>b. Berus bersih gelas kelompang belakang dari semasa ke semasa.</p>	<p>---</p> <p>22</p>
7. Dinding silinder sejuk beku calar.	<p>a. Himpunan pemukul bengkok.</p> <p>b. Gelas depan hilang atau haus di pintu penyejuk beku.</p>	<p>a. Panggil juruteknik servis untuk membaik pulih atau menggantikan pemukul dan membetulkan punca masalah, iaitu adunan tak cukup dalam silinder sejuk beku.</p> <p>b. Pasang atau gantikan gelas depan.</p>	<p>---</p> <p>12</p>
8. Adunan bocor berlebihan ke dalam dulang titis belakang.	<p>a. Penedap hilang atau haus pada aci pemacu.</p> <p>b. Gelas kelompang belakang haus.</p>	<p>a. Pasang atau gantikan dari semasa ke semasa.</p> <p>b. Panggil juruteknik servis untuk menggantikan gelas kelompang belakang.</p>	<p>11 / 30</p> <p>---</p>
9. Adunan bocor berlebihan dari muncung pintu.	<p>a. Gegelang O hilang atau haus pada injap pengeluar.</p> <p>b. Pelinciran tak cukup pada gegelang O injap pengeluar.</p> <p>c. Salah jenis pelincir digunakan (misal: pelincir berasas petroleum).</p>	<p>a. Pasang atau gantikan dari semasa ke semasa.</p> <p>b. Lincirkan sewajarnya.</p> <p>c. Gunakan pelincir yang betul (misal: Taylor Lube).</p>	<p>13 / 30</p> <p>13</p> <p>11</p>
10. Penyejuk beku tak beroperasi setelah kekunci AUTO ditekan.	<p>a. Plag tidak dipasang.</p> <p>b. Pemutus litar mati atau fuis terbakar.</p> <p>c. Motor pemukul tidak tetap semula.</p>	<p>a. Pasang plag pada soket dinding.</p> <p>b. Hidupkan pemutus litar, atau gantikan fuis.</p> <p>c. Tetap semula penyejuk beku.</p>	<p>---</p> <p>---</p> <p>9</p>

MASALAH	MUNGKIN PUNCANYA	PENYELESAIAN	RUJ HLM
11. Produk tidak disuap ke dalam silinder sejuk beku.	<ul style="list-style-type: none"> a. Aras adunan tidak cukup dalam corong adunan. b. Lubang salur masuk adunan beku. 	<ul style="list-style-type: none"> a. Isikan adunan ke dalam corong adunan. b. Suhu corong adunan perlu dilaraskan. Panggil juruteknik servis. 	<p style="text-align: center;">20</p> <p style="text-align: center;">---</p>
12. Pam udara/adunan tidak beroperasi apabila kekunci PAM ditekan.	<ul style="list-style-type: none"> a. Pemutus litar mati. b. Kabel bekalan kuasa dicabut. c. Penyejuk beku tidak tetap semula. d. Motor pam tidak tetap semula. 	<ul style="list-style-type: none"> a. Periksa pemutus litar. b. Pasang plag kabel kuasa. c. Tetap semula penyejuk beku. d. Tekan kekunci PAM untuk membatalkan operasi pam. Tekan butang tetap semula di sisi penurun motor pam. Tekan kekunci PAM untuk meneruskan operasi pam. 	<p style="text-align: center;">---</p> <p style="text-align: center;">---</p> <p style="text-align: center;">9</p> <p style="text-align: center;">---</p>
13. Pam udara/adunan tidak beroperasi apabila injap pengeluar dibuka dan unit dalam mod AUTO.	<ul style="list-style-type: none"> a. Motor pam tidak tetap semula. b. Gganti salah fungsi. 	<ul style="list-style-type: none"> a. Tekan kekunci AUTO untuk membatalkan operasi pam. Tekan butang tetap semula di sisi penurun motor pam. Tekan kekunci AUTO untuk meneruskan operasi automatik. b. Hubungi juruteknik servis. 	<p style="text-align: center;">---</p> <p style="text-align: center;">---</p>
14. Ombok bergerak maju mundur, tetapi produk tidak dipam.	<ul style="list-style-type: none"> a. Periksa gasket injap pam. b. Periksa gegelang O. c. Periksa silinder pam. 	<ul style="list-style-type: none"> a. Gasket injap pam mesti dipasang dengan betul, muat ketat, dan tidak ada lubang atau pelincir. b. Gegelang O mestilah tidak haus, koyak, atau terlalu longgar c. Ombok mesti dihimpunkan dengan betul muat kemas dalam silinder pam. 	<p style="text-align: center;">---</p> <p style="text-align: center;">24</p> <p style="text-align: center;">15</p>

MASALAH	MUNGKIN PUNCANYA	PENYELESAIAN	RUJ HLM
15. Silinder pam terlalu haus.	<ul style="list-style-type: none"> a. Pelinciran tidak cukup atau tidak betul pada silinder pam. b. Putaran engkol bebola tidak betul. 	<ul style="list-style-type: none"> a. Ikuti prosedur pelinciran dengan hati-hati. b. Hubungi juruteknik servis. 	<p style="text-align: center;">15</p> <p style="text-align: center;">---</p>
16. Silinder pam lekak lekuk.	<ul style="list-style-type: none"> a. Pembersih tertinggal di dalam silinder pam. 	<ul style="list-style-type: none"> a. Setelah memberus bersih silinder pam, biarkan kering di udara. Ikuti prosedur pembongkaran dengan hati-hati. 	22
17. Engkol bebola penurun motor patah.	<ul style="list-style-type: none"> a. Putaran motor pam tidak betul. 	<ul style="list-style-type: none"> a. Hubungi juruteknik servis. 	---
18. Tekanan terlalu tinggi dalam silinder sejuk beku.	<ul style="list-style-type: none"> a. Lubang pelega tersumbat dalam tiub salur masuk. 	<ul style="list-style-type: none"> a. Bersihkan. 	---
19. Tekanan tidak cukup dalam silinder sejuk beku.	<ul style="list-style-type: none"> a. Suis pengeluar salah fungsi. 	<ul style="list-style-type: none"> a. Hubungi juruteknik servis. 	---

Bahagian 9 Jadual Penggantian Barang Ganti

PERIHALAN BAHAGIAN	3 BULAN SEKALI	6 BULAN SEKALI	SETIAP TAHUN
Pengedap Aci Pemacu	X		
Bilah Pengerik	X		
Gasket Pintu Penyejuk Beku	X		
Galas Depan	X		
Kasut Pemukul	X		
Gegelang O Injap Pengeluar	X		
Gegelang O Palam Sebu	X		
Gegelang O Tiub Suapan	X		
Gegelang O Bukaannya Udara	X		
Berus Putih, 3" x 7"		Periksa dan Gantikan Jika Perlu	Minimum
Berus Putih, 1" x 2"		Periksa dan Gantikan Jika Perlu	Minimum
Berus Hitam, 1" x 2"		Periksa dan Gantikan Jika Perlu	Minimum
Berus Dua Hujung		Periksa dan Gantikan Jika Perlu	Minimum
Berus Putih, 1/2" x 1/2"		Inspect & Replace if Necessary	Minimum
Berus Putih, 3/16" x 1"		Periksa dan Gantikan Jika Perlu	Minimum
Berus Putih, 3" x 1/2"		Periksa dan Gantikan Jika Perlu	Minimum