

Modelo C706

Congelador de helados cremosos Manual condensado

Instrucciones operativas

056436SM

 **TAYLOR®**

11/18/04

Llene esta página como referencia rápida cuando requiera servicio:

Distribuidor Taylor: _____

Dirección: _____

Teléfono: _____

Servicio: _____

Piezas: _____

Fecha de instalación: _____

Información de la etiqueta de datos:

Modelo: _____

Número de serie: _____

Especificaciones eléctricas: Voltaje _____ Ciclos _____

Fases _____

Tamaño máximo del fusible: _____ A

Amperaje máximo de los cables: _____ A

© Taylor, enero de 2003
Todos los derechos reservados.
056436SM



La palabra Taylor y el diseño de la corona son marcas registradas en Estados Unidos de América y ciertos otros países.

Taylor Company
750 N. Blackhawk Blvd.
Rockton, IL 61072

Encarte para manual de operación Taylor®

Agregue los siguientes pasos a los procedimientos del manual de operación según resulte apropiado para su equipo.

Conjunto de la batidora

Paso 1

Antes de instalar el conjunto de la batidora, inspeccione el estado de las cuchillas raspadoras y las pinzas.

Revise las cuchillas raspadoras en busca de indicios de desgaste o daños. Si una cuchilla raspadora está mellada o desgastada, reemplace ambas cuchillas.

Revise las pinzas de las cuchillas raspadoras para comprobar que no estén dobladas y que la ranura sea uniforme a todo lo largo de la pinza. Reemplace las pinzas dañadas.



Figura 1

Paso 2

Antes de instalar las zapatas de la batidora, revíselas en busca de mellas, grietas o indicios de desgaste. Si hay defectos presentes, reemplace las zapatas de la batidora.

Armado de la puerta del congelador

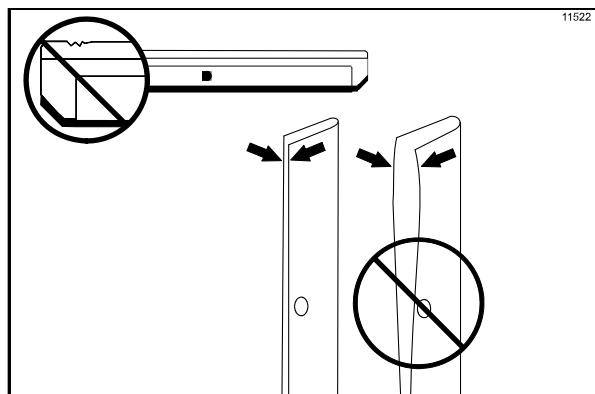
Paso 1

Antes de armar la puerta del congelador, revise los siguientes componentes en busca de mellas, grietas o indicios de desgaste: cojinete de la puerta, junta de la puerta, válvula de extracción, juntas tóricas y todos los costados del conjunto de la puerta, incluso el interior del agujero de la válvula de extracción. Reemplace las piezas dañadas.

Armado de la bomba de mezcla

Realice el siguiente paso si la unidad está equipada con una bomba de mezcla:

Paso 1

Inspeccione las piezas de caucho y de plástico de la bomba. Las juntas tóricas, los anillos de retención y las juntas deben estar en perfectas condiciones para que la bomba y la máquina funcionen correctamente. No pueden realizar su función si tienen mellas, cortes o agujeros en el material.

Inspeccione las piezas de plástico de la bomba en busca de grietas, desgaste y desprendimiento del plástico.

Reemplace de inmediato las piezas defectuosas y deseche las viejas.

Procedimientos de desinfección y cebado

¡IMPORTANTE! La unidad NO debe colocarse en la modalidad automática hasta que se haya extraído toda la solución desinfectante del cilindro refrigerante y se hayan realizado los procedimientos de cebado correctos. El incumplimiento de esta instrucción puede causar daños al cilindro refrigerante.

© 2015 Taylor Company

Toda reproducción, divulgación o distribución no autorizada de copias de la totalidad o cualquier parte de esta obra puede representar una violación de las leyes de derechos de autor de los Estados Unidos de América y otros países, y podría ser objeto de una sanción estatutaria de compensación de daños de hasta USD 250.000 (17 USC 504) por infracción, además de que podría ser objeto de sanciones civiles y penales adicionales. Todos los derechos reservados.



Taylor Company
750 N. Blackhawk Blvd.
Rockton, IL 61072



Sección 1	Notas para el instalador	1
	Conexiones hidráulicas (sólo unidades enfriadas por agua).....	1
	Unidades enfriadas por aire.....	1
	Conexiones eléctricas.....	1
Sección 2	Notas para el operador	2
	Renuncia de garantía de compresora.....	2
Sección 3	Seguridad	3
Sección 4	Identificación de piezas para el operador	4
	Modelo C706.....	4
	Conjunto de puerta de un surtidor y batidora del modelo C706.....	5
	Conjunto de bomba de mezcla simplificada X57029-XX.....	6
Sección 5	Importante: Para el operador	7
	Definiciones de símbolos.....	8
	Interruptor de energía.....	8
	Indicadores luminosos.....	8
	Botón MIX REF (refrigeración de mezcla).....	8
	Botón STANDBY (espera).....	8
	Botón WASH (lavado).....	9
	Botón AUTO (modalidad automática).....	9
	Botón PUMP (bomba).....	9
	Botón de restablecimiento del motor de la batidora.....	9
	Botón de restablecimiento de la bomba de aire y mezcla.....	9
	Palanca de extracción ajustable.....	9
	Tubo de alimentación (opción de respaldo).....	10
Sección 6	Procedimientos operativos	11
	Antes de la configuración (sólo congeladores con bombas de aderezos).....	11
	Armado.....	11
	Armado de la tolva de mezcla.....	14
	Desinfección.....	17
	Cebado.....	19
	Procedimiento de cierre.....	20
	Drenaje de producto del cilindro refrigerante.....	21
	Enjuague.....	21
	Limpieza.....	21
	Desarmado.....	22
	Cepillado.....	22

Sección 7	Importante: Lista de comprobación para el operador	24
	Durante la limpieza y desinfección	24
	Identificación y resolución de problemas de recuento bacteriano	24
	Revisiones de mantenimiento regulares.....	24
	Lista de comprobación de la bomba de aire y mezcla	25
	Almacenamiento invernal	25
Sección 8	Guía de identificación y resolución de problemas.....	26
Sección 9	Calendario de reemplazo de piezas.....	30

Nota: Nuestras actividades de investigación generan mejoras constantes. Por lo tanto, la información en este manual está sujeta a cambios sin aviso previo.

Esta máquina ha sido diseñada exclusivamente para uso en interiores.



NO instale la máquina en áreas donde podrían utilizarse chorros de agua para limpiar o enjuagar la máquina. El incumplimiento de esta instrucción puede provocar electrocuciones graves.

Conexiones hidráulicas (sólo unidades enfriadas por agua)

Debe proveerse un suministro adecuado de agua fría con válvula de paso manual. En la parte inferior trasera de la bandeja base se han provisto dos conexiones I.P.S. de 3/8" (9,5 mm) para la entrada y la salida del agua, con el fin de facilitar la conexión. Las líneas hidráulicas con diámetro interno de 1/2" deben conectarse a la máquina. (Se recomienda el uso de mangueras flexibles, si los códigos locales lo permiten.) Dependiendo de la condición del agua, tal vez sea recomendable instalar un cernidor para evitar que los objetos extraños obstruyan la válvula hidráulica automática. Sólo habrá una conexión de entrada de agua y una conexión de salida de agua. **NO** instale una válvula de paso manual en la línea de salida de agua. El agua siempre debe fluir en el siguiente orden: primero, por la válvula hidráulica automática; segundo, por el condensador; tercero, por la conexión de salida a un **desagüe de colector abierto**.

Unidades enfriadas por aire

El modelo C706 enfriado por aire requiere un espacio libre mínimo de 6" (152 mm) en ambos costados y de 0" (0 mm) en la parte trasera de la unidad. Este espacio libre permite el flujo adecuado del aire por los condensadores. La falta de espacio libre adecuado puede reducir la capacidad refrigerante del congelador e incluso provocar daños permanentes a la compresora.

Conexiones eléctricas

Cada congelador requiere una fuente de poder por etiqueta de datos. Revise la etiqueta de datos del congelador para conocer las especificaciones eléctricas, de fusibles y de amperaje del circuito. Consulte el diagrama de cableado en el interior de la caja eléctrica para conocer las conexiones correctas del suministro eléctrico.

En Estados Unidos, este equipo debe instalarse de conformidad con el Código Eléctrico Nacional (NEC) de Estados Unidos, ANSI/NFPA 70-1987. El propósito de este código es proteger de manera práctica a las personas y los bienes de los riesgos relacionados con el uso de la electricidad. El código

contiene medidas que se consideran necesarias para la seguridad. El cumplimiento del código y el mantenimiento apropiado harán que la instalación esté casi totalmente libre de riesgos.

En las demás regiones del mundo, el equipo debe instalarse de conformidad con los códigos vigentes en el lugar. Sírvase consultar con las autoridades de su localidad.

Los dispositivos fijos que no estén equipados con cordón de energía eléctrica y una clavija u otro dispositivo para desconectar el aparato de la fuente de energía deberán tener un dispositivo de desconexión de todos los polos, con separación de contacto mínima de 3 mm, en la instalación externa.



ATENCIÓN: ESTE EQUIPO DEBE ESTAR BIEN PUESTO A TIERRA. LA INOBSERVANCIA DE ESTA PRECAUCIÓN PUEDE PROVOCAR LESIONES GRAVES OCASIONADAS POR DESCARGAS ELÉCTRICAS.

En todos los modelos de congeladores, la batidora debe girar en sentido horario al observarla por el cilindro refrigerante.



Figura 1



Nota: Los procedimientos descritos a continuación únicamente deben ser realizados por un técnico de servicio entrenado.

Para corregir la rotación en una unidad trifásica, sólo tiene que intercambiar dos líneas (las que sean) de alimentación eléctrica en el bloque de terminales principal del congelador.

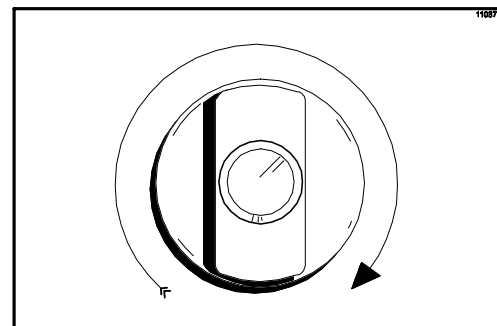
Para corregir la rotación en una unidad monofásica, intercambie las conexiones en el interior del motor de la batidora. (Consulte el diagrama impreso en el motor.)

Las conexiones eléctricas se hacen directamente al bloque de terminales provisto en la caja de control principal, localizada debajo del panel lateral izquierdo del modelo C706.

El congelador modelo C706 ha sido diseñado y fabricado con sumo cuidado para ofrecerle un funcionamiento confiable.

Si esta unidad es utilizada y cuidada de manera correcta, producirá un producto de calidad consistente. Al igual que todos los productos mecánicos, esta máquina requiere limpieza y mantenimiento. La cantidad necesaria de cuidado y atención será mínima si se cumplen al pie de la letra los procedimientos operativos descritos en este manual.

Lea este manual de operaciones detenidamente antes de utilizar el equipo o realizar tareas de mantenimiento.

El congelador Taylor NO compensará ni corregirá los errores cometidos durante las operaciones de configuración o llenado. Por lo tanto, los procedimientos de armado inicial y cebado son de suma importancia. Recomendamos enfáticamente que el personal responsable del funcionamiento, armado y desarmado del equipo, revise estos procedimientos en equipo para obtener el entrenamiento apropiado y asegurar que no se presenten confusiones.

Si requiere asistencia técnica, comuníquese con un distribuidor autorizado de productos Taylor para obtener el servicio.

Renuncia de garantía de compresora

Las compresoras de refrigeración de esta máquina están garantizadas durante el plazo especificado en la tarjeta de garantía que se entrega con la máquina. Sin embargo, como resultado del Protocolo de Montreal y las enmiendas de 1990 a la Ley de Aire Limpio de los EE.UU., constantemente se prueban y desarrollan nuevos refrigerantes con el propósito de lograr su utilización en la industria de servicios. Algunos de estos refrigerantes nuevos se anuncian como reemplazos directos en varias aplicaciones. Sin embargo, hay que señalar que en las tareas de servicio ordinario del sistema de refrigeración de esta máquina **únicamente debe utilizarse el refrigerante especificado en la etiqueta de datos**. El uso no autorizado de otros refrigerantes invalidará la garantía de la compresora. Es responsabilidad del dueño informar de esta situación a los técnicos que contrate.

También debe señalarse que Taylor no garantiza el refrigerante empleado en el equipo. Por ejemplo, si se pierde refrigerante durante el servicio ordinario de la máquina, Taylor no tendrá la obligación de proveer o reemplazar el refrigerante, en ninguna condición, con o sin cargo. Taylor tampoco tendrá la obligación de recomendar un reemplazo apropiado si el refrigerante original es prohibido, se vuelve obsoleto o deja de estar disponible durante el período de cinco años de garantía de la compresora.

Taylor Company seguirá vigilando lo que sucede en la industria y probará nuevas alternativas conforme se vayan desarrollando. Si nuestras pruebas revelan que una alternativa nueva es aceptable como reemplazo directo, la renuncia anterior será nula y sin valor. Consulte con su distribuidor de productos Taylor o con la fábrica Taylor para conocer el estado actual de los refrigerantes alternativos y su relación con la garantía de la compresora. Esté listo para proporcionar el modelo y el número de serie de la unidad.

En Taylor Company nos preocupa la seguridad del operador cuando tiene en contacto con el congelador o sus piezas. Taylor ha hecho un gran esfuerzo por diseñar y fabricar características de seguridad incorporadas que lo protejan a usted y al técnico de servicio. Como ejemplo de esto, se han adherido al congelador etiquetas de advertencia para destacar las precauciones de seguridad al operador.



IMPORTANTE: La inobservancia de las precauciones de seguridad presentadas a continuación puede ocasionar lesiones graves.

El incumplimiento de estas advertencias también puede dañar la máquina y sus componentes. A su vez, los daños a los componentes resultarán en gastos de reemplazo de piezas y servicios de reparación.

Para utilizar la máquina de manera segura:



NO use el congelador sin antes leer este manual de operaciones. La inobservancia de esta instrucción puede dañar el equipo, reducir el rendimiento del congelador, crear riesgos para la salud o causar lesiones.



- **NO** use el congelador si no está bien puesto a tierra.
- **NO** lleve a cabo ninguna reparación sin antes desconectar la alimentación eléctrica principal del congelador.
- **NO** use el congelador con fusibles mayores que los especificados en la etiqueta de datos del congelador.

El incumplimiento de estas instrucciones puede provocar electrocuciones o daños a la máquina. Comuníquese con su distribuidor local autorizado de productos Taylor para solicitar el servicio.



NO use un chorro de agua para limpiar o enjuagar el congelador. El incumplimiento de esta instrucción puede provocar electrocuciones graves.



- **NO** permita que el personal no entrenado utilice esta máquina.
- **NO** use el congelador si los paneles de servicio o las puertas de acceso no están bien sujetos con tornillos.
- **NO** quite la puerta, la batidora, las cuchillas o el eje motor si los interruptores de control no están en la posición de apagado.
- **NO** introduzca los dedos ni objetos en el surtidor de la puerta.

El incumplimiento de esta instrucción puede provocar la contaminación del producto o causar lesiones graves a los dedos o las manos como consecuencia de las piezas móviles peligrosas.



TENGA MUCHO CUIDADO al quitar el conjunto de la batidora. Las cuchillas raspadoras son filosas y pueden causar lesiones.



Este congelador debe colocarse sobre una superficie nivelada. La inobservancia de esta precaución puede causar lesiones o daños al equipo.

NO obstruya las aberturas de entrada y descarga de aire.

Se requiere un espacio libre mínimo de 6" (152 mm) en ambos costados y de 0" (0 mm) en la parte trasera. La inobservancia de esta instrucción puede deteriorar el rendimiento del congelador y provocar daños a la máquina.

Este congelador está diseñado para funcionar bajo techo, en temperaturas ambiente normales de 71° F a 75° F (21° C a 24° C). El congelador ha funcionado de manera correcta en temperaturas ambiente altas de 104° F (40° C), con capacidad reducida.

NIVEL DE RUIDO: Las emisiones sonoras aéreas no excederán 78 dB(A) al medirse a una distancia de 1,0 metros de la superficie de la máquina y a una altura de 1,6 metros del piso.

Sección 4 Identificación de piezas para el operador

Modelo C706

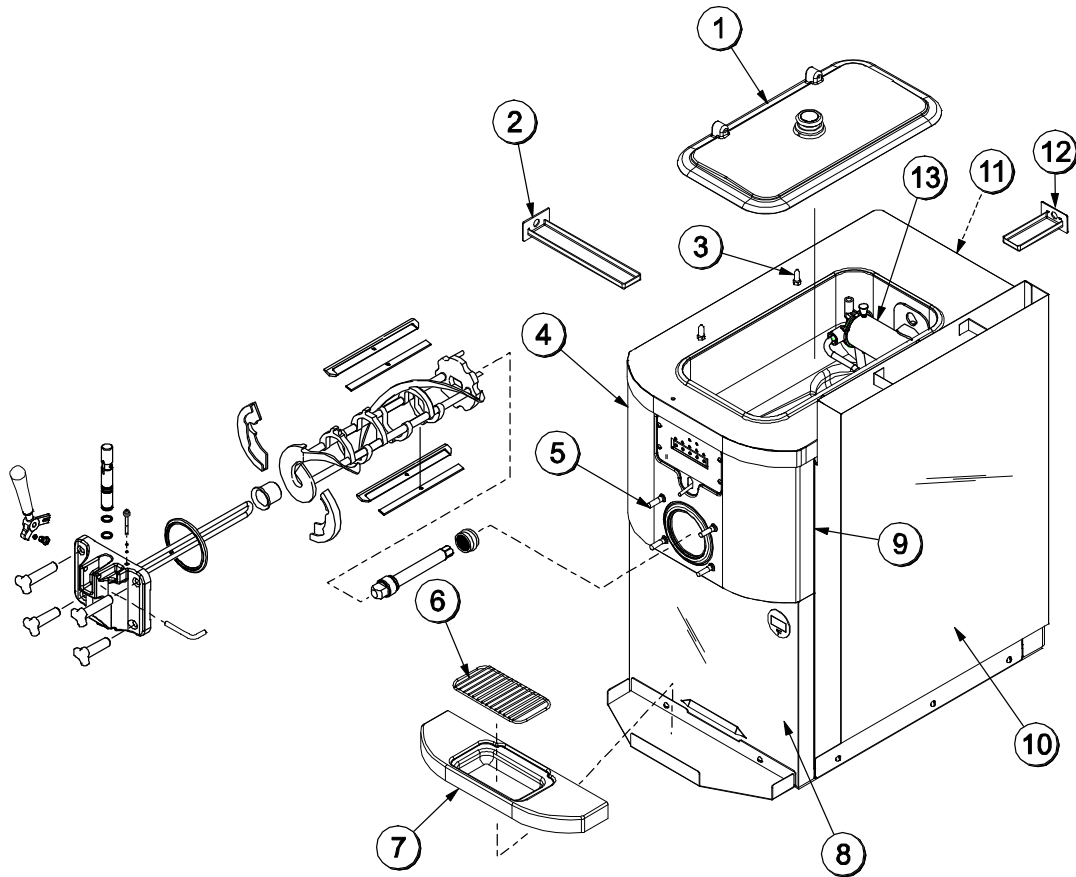

ARTÍCULO	DESCRIPCIÓN	NÚM. CATÁLOGO
1	TAPA DE TOLVA, COMPLETA	053809
2	BANDEJA DE GOTEO, 11-5/8" LONG.	027503
3	PERNO DE RETENCIÓN, TAPA DE TOLVA	043934
4	PANEL IZQUIERDO	056082
5	PERNO, CONO DE NARIZ	055987
6	ESCUDO CONTRA SALPICADURAS	049203
7	BANDEJA DE GOTEO	056075

ARTÍCULO	DESCRIPCIÓN	NÚM. CATÁLOGO
8	PANEL INFERIOR DELANTERO	056061
9	CONJUNTO PANEL DELANTERO	X56060
10	CONJUNTO DE CONDUCTO	X56241
11	PANEL TRASERO	056077
12	BANDEJA DE GOTEO, BOMBA	X56074
13	CONJUNTO DE BOMBA DE MEZCLA SIMPLIFICADA, ACERO INOXIDABLE	X57029-XX

050117

Conjunto de puerta de un surtidor y batidora del modelo C706

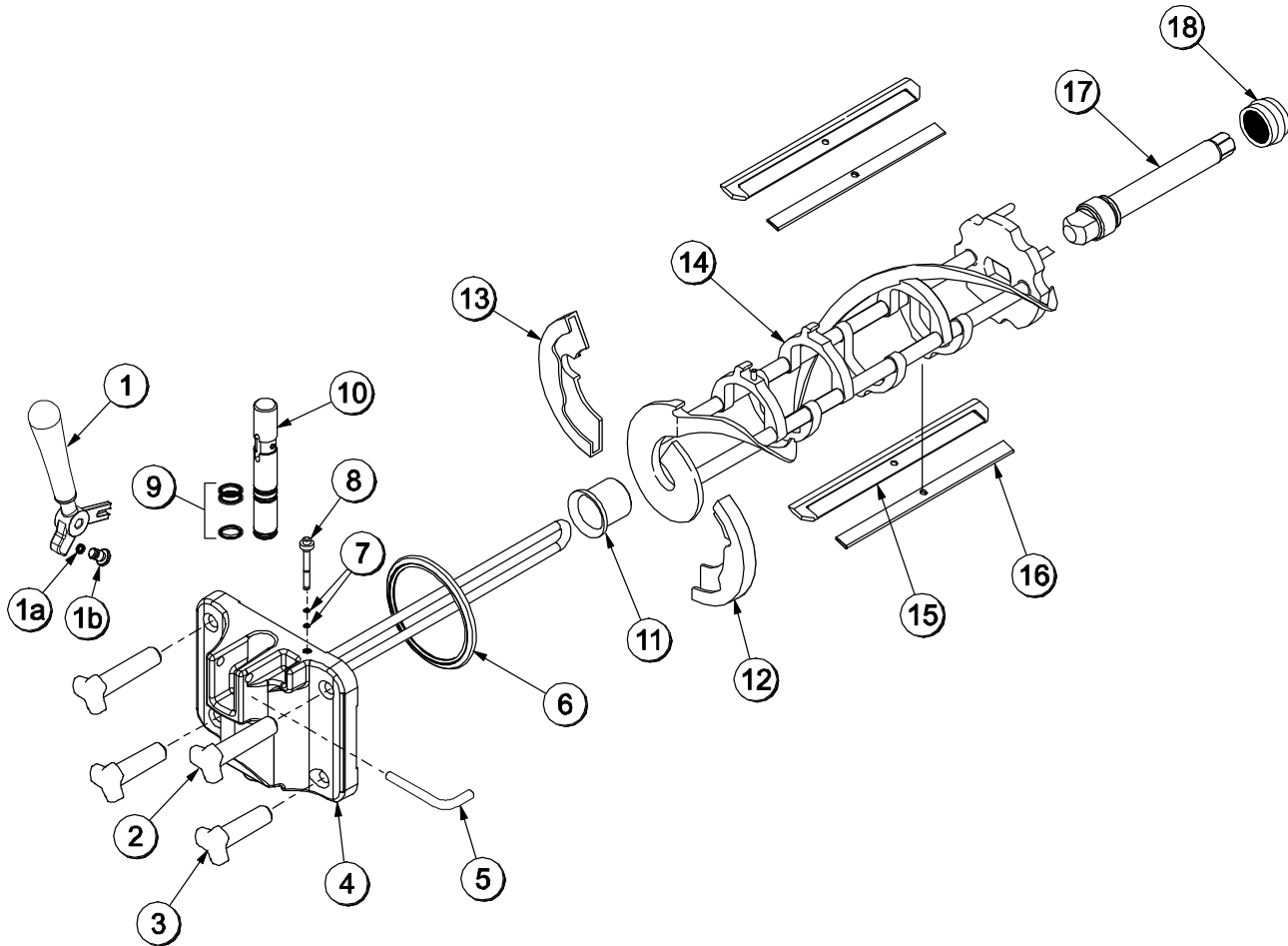

ARTÍCULO	DESCRIPCIÓN	NÚM. CATÁLOGO
1	CONJUNTO DE PALANCA DE EXTRACCIÓN, SOLDADA	X56246
1a	JUNTA TÓRICA 1/4 DIÁM. EXT. X 0,070 ANCHO 50	015872
1b	TORNILLO DE AJUSTE, 5/16-24	056332
2	TUERCA DE PERNO, NEGRA, 3,250" LONG.	058765
3	TUERCA DE PERNO, NEGRA, 2,563" LONG.	058764
4	CONJUNTO DE PUERTA, CON AMORTIGUADOR	X56071
5	PERNO DE PALANCA, HELADOS	055819
6	JUNTA DE PUERTA, TRATAMIENTO TÉRMICO	048926
7	JUNTA TÓRICA 3/8 DIÁM. EXT. X 0,070 ANCHO	016137
8	TAPÓN DE CEBADO	028805

ARTÍCULO	DESCRIPCIÓN	NÚM. CATÁLOGO
9	JUNTA TÓRICA 7/8 DIÁM. EXT. X 0,103 ANCHO	014402
10	CONJUNTO DE VÁLVULA DE EXTRACCIÓN	X56072
11	COJINETE, ZAPATA DELANTERA	050348
12	ZAPATA DE HÉLICE DELANTERA, POSTERIOR	050346
13	ZAPATA DE HÉLICE DELANTERA, FRONTAL	050347
14	CONJUNTO DE BATIDORA, 0,85 GAL., 1 PATA	X46231
15	CUCHILLA RASPADORA DE PLÁSTICO, 8-1/8 LONG.	046235
16	PINZA DE CUCHILLA RASPADORA, 7,00"	046236
17	EJE DE BATIDORA	056078
18	SELLO DE EJE MOTOR	032560

041118

Conjunto de bomba de mezcla simplificada X57029-XX

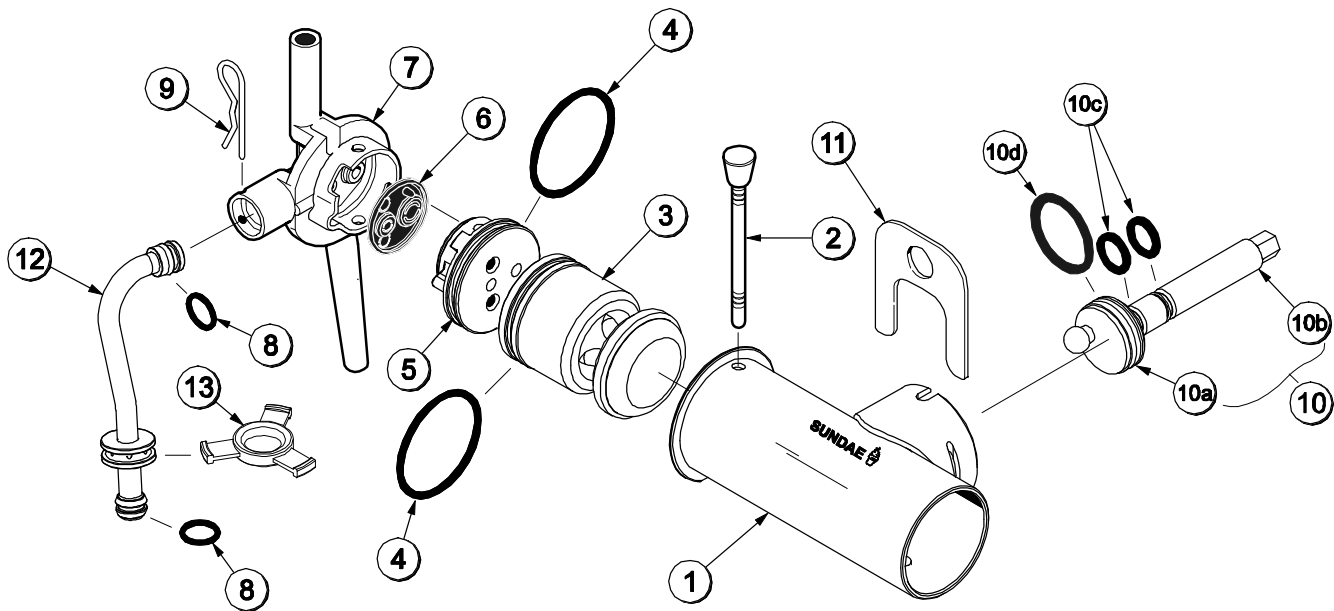

ARTÍCULO	DESCRIPCIÓN	NÚM. CATÁLOGO
1 - 7	CONJUNTO DE BOMBA DE MEZCLA SIMPLIFICADA, HELADOS	X57029-XX
1	CONJUNTO DE CILINDRO DE TOLVA DE BOMBA, HELADOS CREMOSOS	X57025
2	CONJUNTO DE PASADOR, BOMBA COAXIAL	X55450
3	PISTÓN	053526
4	JUNTA TÓRICA, 2-1/8" DIÁM. EXT., ROJA	020051
5	TAPÓN DE VÁLVULA	056873-XX
6	JUNTA, VÁLVULA DE BOMBA SIMPLIFICADA	053527
7	ADAPTADOR, ENTRADA DE MEZCLA	054825
8	JUNTA TÓRICA, 1 1/16" DIÁM. EXT., ROJA	016132

ARTÍCULO	DESCRIPCIÓN	NÚM. CATÁLOGO
9	CHAVETA DE PASADOR	044731
10	CONJUNTO DE EJE MOTOR, BOMBA DE MEZCLA, TOLVA	X41947
10a	MANIVELA, UNIDAD MOTRIZ	039235
10b	EJE MOTOR	041948
11	JUNTA TÓRICA, EJE MOTOR	048632
12	JUNTA TÓRICA, 1-3/4"	008904
13	PINZA DE SUJECCIÓN, BOMBA DE MEZCLA	044641
14	CONJUNTO DE TUBO DE ALIMENTACIÓN DE TOLVA, HELADOS	X56521
15	ANILLO DE RETENCIÓN, 0.120 DIÁM. EXT.	056524

030113

Sección 5

Importante: Para el operador

C706

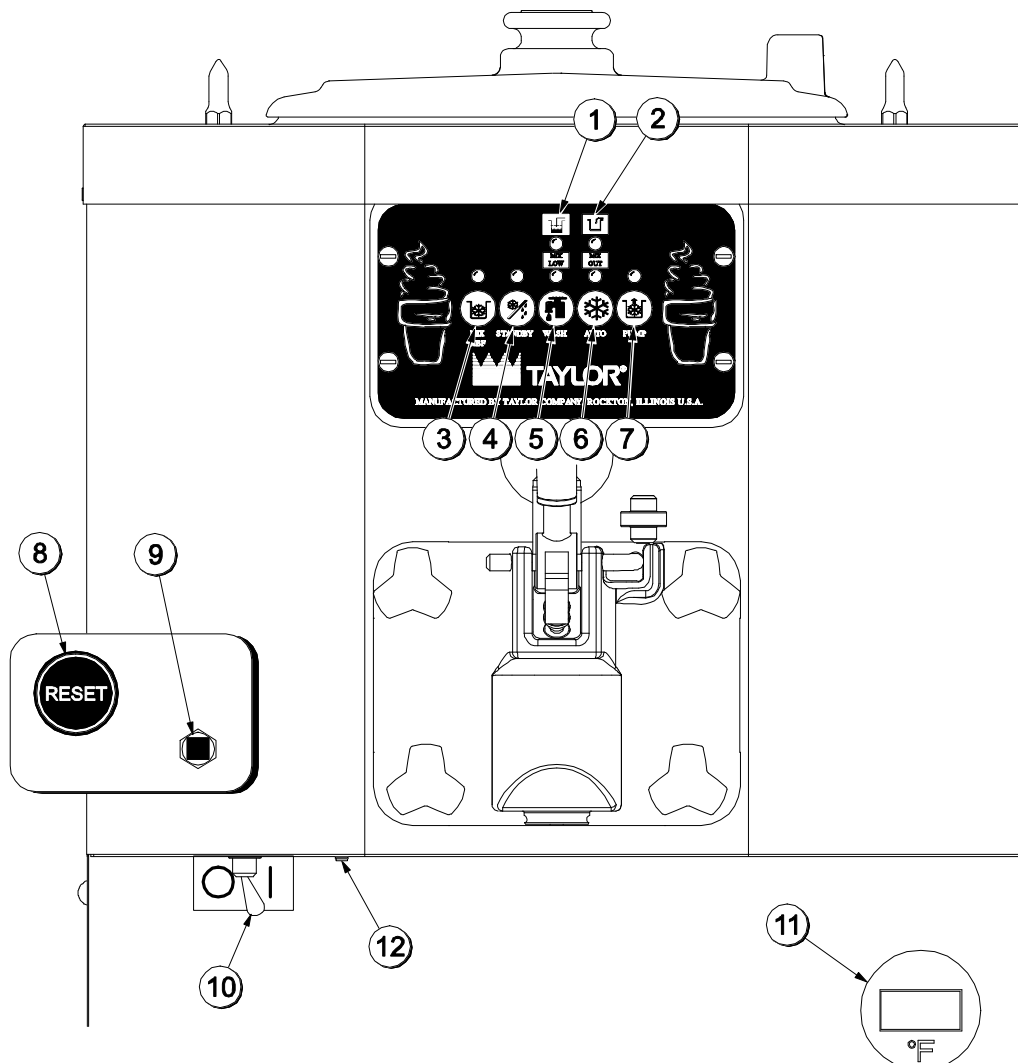

ARTÍCULO	DESCRIPCIÓN
1	LÁMPARA INDICADORA, MEZCLA BAJA
2	LÁMPARA INDICADORA, SIN MEZCLA
3	BOTÓN DE REFRIGERACIÓN DE MEZCLA
4	BOTÓN DE MODALIDAD DE ESPERA
5	BOTÓN DE LAVADO
6	BOTÓN DE MODALIDAD AUTOMÁTICA

ARTÍCULO	DESCRIPCIÓN
7	BOTÓN DE BOMBA
8	BOTÓN DE RESTABLECIMIENTO, MOTOR DE BATIDORA
9	BOTÓN DE RESTABLECIMIENTO, BOMBA
10	INTERRUPTOR DE ENERGÍA (PALANCA)
11	INDICADOR DE TEMPERATURA DE TOLVA
*12	RECEPTÁCULO DE SABOR OPCIONAL FLAVOR BURST

*TAL VEZ NO ESTÉ DISPONIBLE EN TODAS LAS UNIDADES.

041118

Definiciones de símbolos

Con el propósito de lograr una mejor comunicación en el ámbito internacional, ahora se utilizan símbolos en lugar de palabras en varios de los interruptores de operación, funciones e indicadores de fallas. Este equipo Taylor ha sido diseñado con estos símbolos internacionales.

En la siguiente lista presentan las definiciones de los símbolos.



Interruptor de energía

Al mover el interruptor de energía a la posición de encendido, se habilita la operación del tablero de control SOFTECH.

Indicadores luminosos

Cuando la lámpara de mezcla baja parpadea, indica que la tolva de mezcla tiene poco mezcla y que deberá llenarse lo más pronto posible. Cuando la lámpara de condición sin mezcla comienza a

parpadear, indica que el tanque de mezcla está casi vacío y que no tiene mezcla suficiente para el funcionamiento del congelador. En ese momento, se bloquean las modalidades de espera y automática y se apaga el congelador. Para iniciar el sistema de refrigeración, agregue mezcla al tanque y oprima el botón AUTO. El congelador comenzará a funcionar automáticamente.

Botón MIX REF (refrigeración de mezcla)

Al oprimir el botón MIX REF, se ilumina una lámpara para indicar que el sistema de refrigeración de la tolva de mezcla está funcionando. La función de refrigeración de mezcla no puede cancelarse si no se cancela antes la modalidad automática o de espera.

Botón STANDBY (espera)

El sistema independiente de refrigeración de tolva (SHR) y el sistema de retención de temperatura de cilindro refrigerante (CTR) son funciones estándar. El sistema independiente de refrigeración de tolva (SHR) utiliza un pequeño sistema de refrigeración independiente para mantener la mezcla en la tolva a una temperatura menor que 40 °F (4,4 °C), a fin de asegurar el control bacteriano. El sistema de retención de temperatura de cilindro refrigerante (CTR) y el sistema independiente de refrigeración de tolva (SHR) mantienen un producto de buena calidad. Durante los largos períodos sin venta, es necesario calentar el producto en el cilindro refrigerante a una temperatura aproximada de 35° F a 40° F (1,7° C a 4,4° C) para evitar el batido excesivo y la descomposición del producto.

Para activar el sistema independiente de refrigeración de tolva (SHR) y el sistema de retención de temperatura de cilindro refrigerante (CTR), oprima el botón STANDBY (modalidad de espera). Quite el orificio de aire y coloque el tubo de alimentación (**extremo sin agujero**) en el orificio de entrada de mezcla.

Al oprimir el botón STANDBY, se ilumina una lámpara para indicar que el sistema de retención de temperatura de cilindro refrigerante (CTR) ha sido activado. En la modalidad de espera, las funciones de lavado y modalidad automática son canceladas. La función de refrigeración de mezcla se bloquea automáticamente para mantener la mezcla en la tolva.

Para reanudar la operación normal, oprima el botón AUTO (modalidad automática). El producto en el cilindro refrigerante tendrá la viscosidad correcta para servirse cuando termine el ciclo de la unidad. En ese momento, coloque el tubo de alimentación (**extremo sin agujero**) en el orificio de entrada de mezcla e instale el orificio de aire.

Botón WASH (lavado)

Al oprimir el botón WASH, se ilumina la lámpara correspondiente. Esto indica que el motor de la batidora está funcionando. Es necesario cancelar la modalidad de espera o automática antes de activar la modalidad de lavado.

Botón AUTO (modalidad automática)

Al oprimir el botón AUTO, se ilumina la lámpara correspondiente. Esto indica que el sistema de refrigeración principal ha sido activado. En la modalidad automática, las funciones de lavado y espera son canceladas automáticamente. La función de refrigeración de mezcla se bloquea automáticamente para mantener la mezcla en la tolva.

Note: Se iluminará una lámpara indicadora y sonará un aviso al oprimir un botón de modalidad operativa. Para cancelar una función, vuelva a oprimir el botón. Al hacerlo, se apagarán la lámpara y la modalidad operativa.

Botón PUMP (bomba)

Al oprimir el botón PUMP, se ilumina el indicador luminoso para señalar que la bomba de aire y mezcla funcionará en la forma requerida.

Botón de restablecimiento del motor de la batidora

El botón de restablecimiento se encuentra en el costado izquierdo de la unidad. El mecanismo de restablecimiento protege el motor de la batidora de las sobrecargas. El mecanismo de restablecimiento se activa si hay una sobrecarga. Para restablecer el congelador en forma correcta, oprima el botón AUTO para cancelar el ciclo. Mueva el interruptor de energía a la posición de apagado. Oprima el botón de restablecimiento con fuerza.



No utilice objetos metálicos para oprimir el botón de restablecimiento. El incumplimiento de esta instrucción puede provocar una electrocución.

Mueva el interruptor de energía a la posición de encendido. Oprima el botón WASH (lavado) y observe el funcionamiento del congelador. Abra el

panel de acceso lateral. Compruebe que el motor de la batidora esté girando el eje motor en sentido horario (visto desde el extremo del operador) sin atorarse.

Si el motor de la batidora gira de manera incorrecta, oprima el botón WASH (lavado) para cancelar el ciclo. Oprima el botón AUTO para reanudar el funcionamiento normal. Comuníquese con un técnico de servicio si el congelador vuelve a apagarse.

Botón de restablecimiento de la bomba de aire y mezcla

El botón de restablecimiento de la bomba está en el costado izquierdo de la unidad. Este mecanismo de restablecimiento protege la bomba contra sobrecargas. El mecanismo de restablecimiento se activa si hay una sobrecarga. Oprima el botón de restablecimiento con firmeza para restablecer la bomba.

Palanca de extracción ajustable

El modelo C706 tiene una palanca de extracción ajustable que permite controlar mejor las porciones. La palanca de extracción debe ajustarse para proporcionar un flujo de 5 a 7,5 onzas (150 a 220 mL) de producto cada 10 segundos. Para AUMENTAR el caudal, gire el tornillo de ajuste en SENTIDO HORARIO. Para REDUCIR el caudal, gire el tornillo en SENTIDO ANTIHORARIO. Durante la desinfección y el enjuague, es posible aumentar el caudal quitando el pasador pivote y colocando la barra limitadora en la parte SUPERIOR. Al extraer producto, **siempre** coloque la barra limitadora en la parte inferior.



Figura 2

Tubo de alimentación (opción de respaldo)

Si la bomba de aire y mezcla no funciona porque alguna pieza falta o está dañada, el operador puede operar la unidad temporalmente utilizando el tubo de alimentación. La tasa de expulsión de producto será menor al utilizar el tubo de alimentación en lugar de la bomba de aire y mezcla.

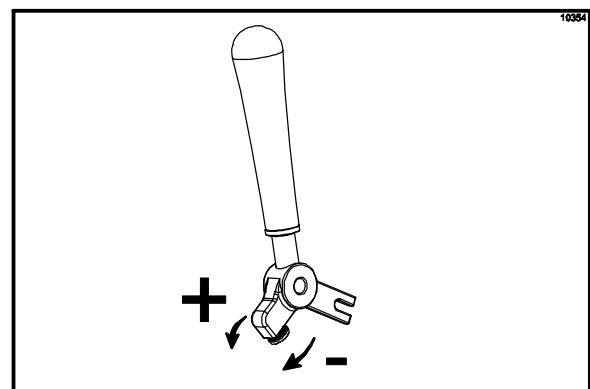

Figura 3

ARTÍCULO	DESCRIPCIÓN	NÚM. CATÁLOGO
1	ORIFICIO	022465-100
2	JUNTA TÓRICA, -3/8 DIÁM. EXT. X .070 ANCHO	016137
3	CONJUNTO DE TUBO DE ALIMENTACIÓN, ACERO INOXIDABLE, AGUJERO DE 5/32"	X29429-2
4	JUNTA TÓRICA, 0,643 DIÁM. EXT. X 0,077 ANCHO	018572

El tubo de alimentación tiene dos propósitos. Un extremo del tubo tiene un agujero y el otro no.

1. Operación normal

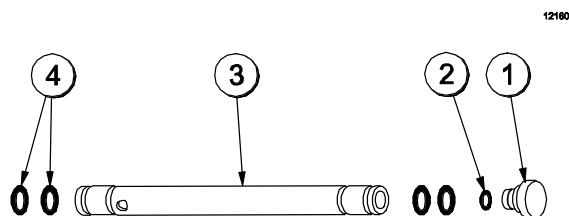
Durante la operación normal, el extremo del tubo de alimentación que tiene agujero se coloca en el orificio de entrada de mezcla. Cada vez que se levanta la palanca de extracción, fluyen al cilindro refrigerante aire y mezcla nueva de la tolva. De esta manera, el cilindro refrigerante tiene la carga apropiada y se mantiene el excedente.

2. Largos períodos sin venta

La unidad puede colocarse en la modalidad de espera durante los largos períodos sin ventas. Esta modalidad mantiene el producto a una temperatura menor que 40 °F (4,4 °C), tanto en la tolva como el cilindro refrigerante, y ayuda a evitar el batido excesivo y la descomposición del producto.

Para colocar la unidad en la modalidad de espera, oprima el botón STANDBY. Quite el orificio de aire. Lubrique las juntas tóricas localizadas en el extremo del tubo de alimentación que no tiene agujero. Coloque ese extremo del tubo en el orificio de entrada de mezcla. Esto evitará que entre mezcla en el cilindro refrigerante.

Nota: El orificio de aire se usa para dosificar cierta cantidad de aire al cilindro refrigerante. El orificio de aire mantiene el excedente y permite que entre mezcla suficiente en el cilindro refrigerante después de surtir producto.

La unidad modelo C706 almacena mezcla en una tolva. La mezcla es bombeada al cilindro refrigerante. La unidad tiene un cilindro refrigerante de 0,85 galones (3,2 litros) de capacidad y una tolva de mezcla de 5 galones (18,9 litros).

Estas instrucciones comienzan en el momento en que llegamos al restaurante por la mañana y encontramos las piezas que fueron desarmadas y colocadas para secar al aire después de la limpieza de la noche anterior.

En los procedimientos de apertura descritos a continuación se muestra cómo armar las piezas en el congelador, desinfectar las piezas y cebar el congelador con producto fresco antes de servir la primera porción.

Si está desarmando la máquina por primera vez o si necesita información sobre cómo llegar a este punto de partida de las instrucciones, vaya a la sección "Desarmado", página 22, y comience allí.

Antes de la configuración (sólo congeladores con bombas de aderezos)

Quite el recipiente de acero inoxidable para jarabe y la bomba de aderezos del riel de jarabe. Revise el nivel de agua en la cavidad. Compruebe que el agua llegue a la marca indicadora en la pared interior (16 onzas [473 mL]). Revise el nivel de agua todos los días.

Mueva el interruptor del calentador a la posición de encendido. El proceso de calentamiento tardará aproximadamente 75 minutos.

Prepare un balde de solución desinfectante aprobada a 100 ppm (por ejemplo, Kay-5®). USE AGUA TIBIA Y SIGA LAS INSTRUCCIONES DEL FABRICANTE.

Desinfecte la bomba colocando todo el conjunto en la solución. Bombeé la solución por la bomba hasta que quede desinfectada.

Llene con aderezos los recipientes de jarabe calentados y a temperatura ambiente. Coloque la bomba de aderezos en el recipiente para jarabe calentado. Desinfecte el cucharón y colóquelo en el recipiente a temperatura ambiente.

Armado

Nota: Al lubricar las piezas, use un lubricante aprobado de grado alimenticio (por ejemplo, Taylor Lube).



COMPRUEBE QUE EL INTERRUPTOR DE ENERGÍA ESTÉ EN LA POSICIÓN DE APAGADO. La inobservancia de esta instrucción puede resultar en lesiones graves causadas por piezas móviles peligrosas.

Paso 1

Instale el eje motor. Lubrique la ranura y la parte del eje que tiene contacto con el cojinete del eje motor de la batidora. Deslice el sello por el eje y la ranura hasta que enganche en su sitio. **NO** lubrique el extremo hexagonal del eje motor.

Llene la parte interna del sello con 1/4" (6 mm) más de lubricante y lubrique el lado plano del sello que entra en el cojinete de armazón trasero.



Figura 4

Introduzca el eje motor en el cilindro refrigerante (primero el extremo hexagonal) y luego en el cojinete de armazón trasero, hasta que el sello quede firmemente montado en el cojinete de armazón trasero. Enganche el extremo hexagonal firmemente en el acoplamiento motor. Compruebe que el eje motor entre en el acoplamiento motor sin atorarse.

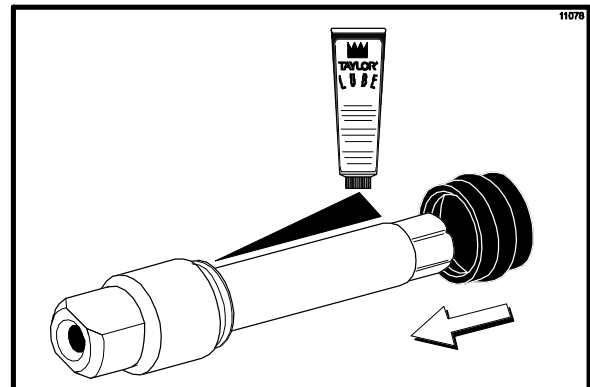

Figura 5

Paso 2

Instale el conjunto de la batidora. Revise primero las cuchillas raspadoras en busca de mellas o indicios de desgaste. Reemplace ambas cuchillas si alguna de ellas tiene mellas o está desgastada. Si las cuchillas están en buen estado, instale las pinzas en las cuchillas raspadoras. Coloque la cuchilla raspadora trasera sobre el poste de sujeción trasero de la batidora.

Nota: El agujero de la cuchilla raspadora debe ajustar firmemente en el poste para evitar daños costosos.

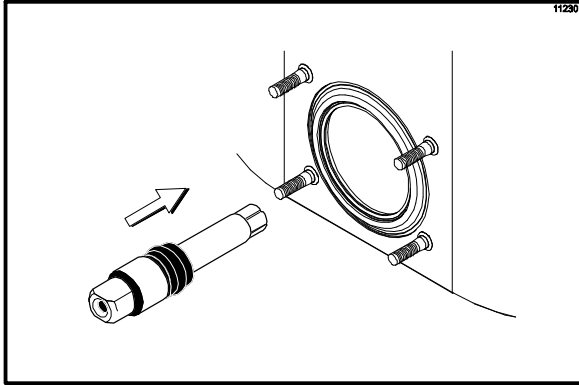

Figura 6

Sostenga la cuchilla trasera en la batidora e introdúzcala hasta la mitad en el cilindro refrigerante. Instale la cuchilla raspador delantera sobre el poste de sujeción delantero.

Instale las zapatas de la batidora.

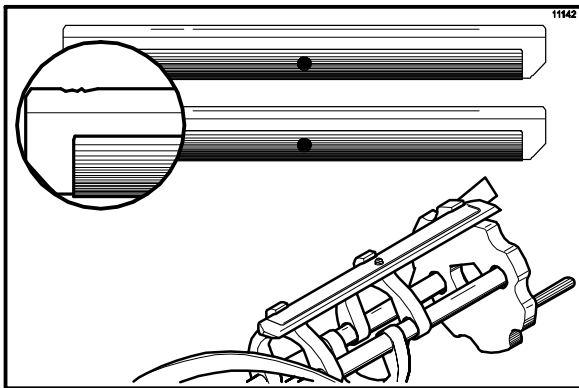

Figura 7

Introduzca el conjunto de la batidora por completo en el cilindro refrigerante.

Compruebe que el conjunto de la batidora esté montado en la posición correcta sobre el eje motor. Gire la batidora ligeramente para comprobar que la batidora está bien asentada. Si la batidora está en la posición correcta, no debe extenderse más allá del frente del cilindro refrigerante.

Paso 3

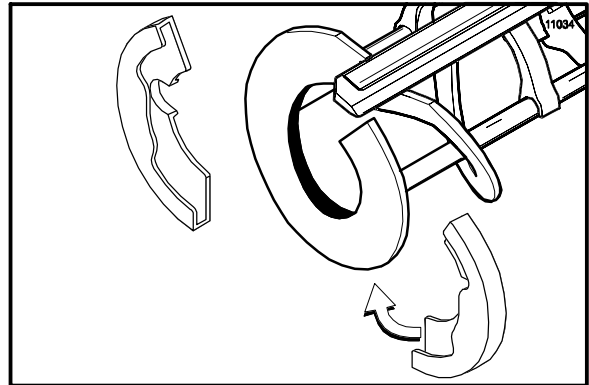
Arme la puerta del congelador. Coloque la junta de caucho grande en la ranura de la parte trasera de la puerta.

Monte el cojinete delantero de plástico blanco sobre la varilla amortiguadora en el cubo del cojinete, cerciorándose de que el extremo con brida del cojinete quede apoyado contra la puerta del congelador. **No lubrique la junta ni el cojinete delantero.**



Figura 8

Deslice las dos juntas tóricas hasta las ranuras del tapón de cebado. Aplique una capa uniforme de lubricante Taylor Lube a las juntas tóricas y el eje.

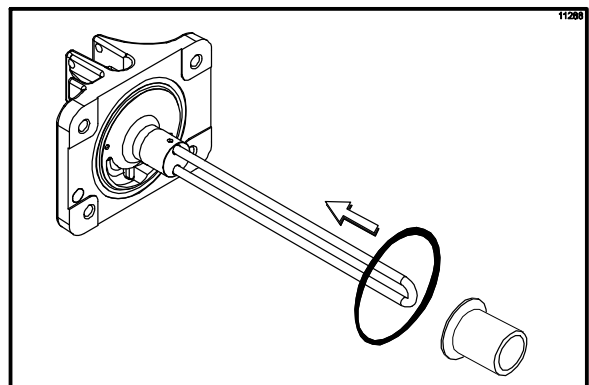

Figura 9

Inserte el tapón de cebado en el orificio de la parte superior de la puerta del congelador y empuje hacia abajo.

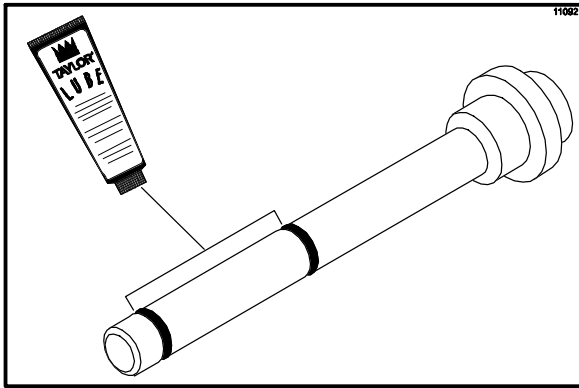

Figura 10

Paso 4

Instale la válvula de extracción. Deslice las tres juntas tóricas hasta las ranuras de la válvula de extracción y lubríquelas.

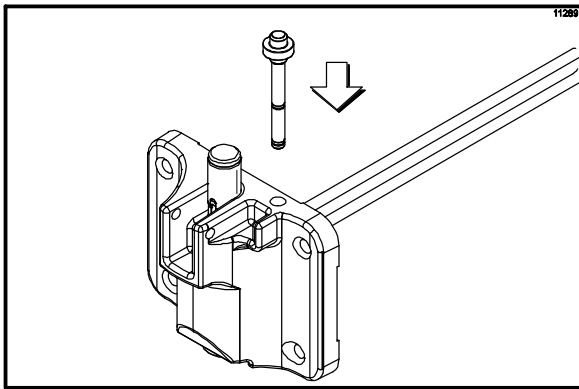

Figura 11

Paso 5

Inserte la válvula de extracción por la parte superior hasta que llegue al fondo.

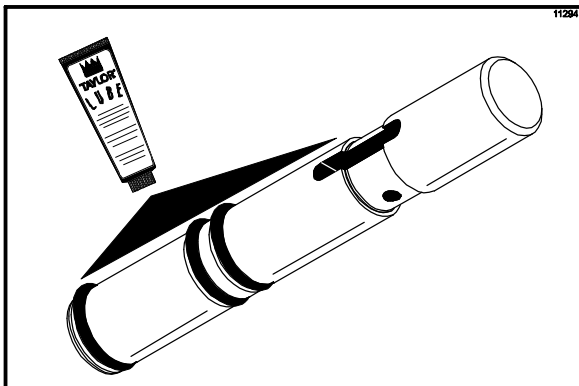

Figura 12

Paso 6

Instale la palanca de extracción ajustable. Monte la horquilla sobre la barra en la ranura de la válvula de extracción. Asegure la palanca con el pasador pivote.

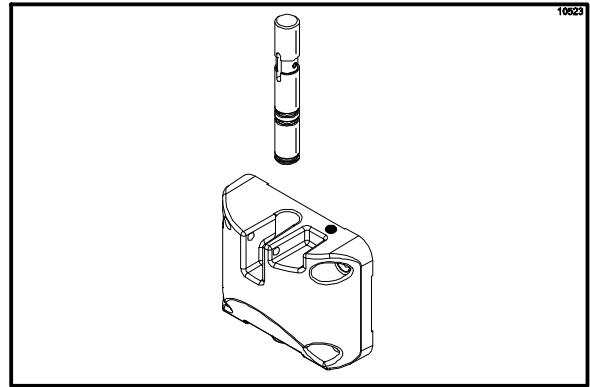

Figura 13

Nota: Esta unidad tiene una palanca de extracción ajustable que permite controlar mejor las porciones. La palanca de extracción puede ajustarse para diferentes tasas de flujo. Consulte la página 9 para obtener más información sobre el ajuste de esta palanca.

Paso 7

Instale la puerta del congelador. Introduzca la varilla amortiguadora por la abertura de la batidora y asiente la puerta al ras del cilindro refrigerante. Una vez que la puerta esté asentada en los postes del congelador, instale los tornillos manuales. Apriete los tornillos de manera uniforme, siguiendo un patrón de cruz, para asegurar que la puerta quede firme.

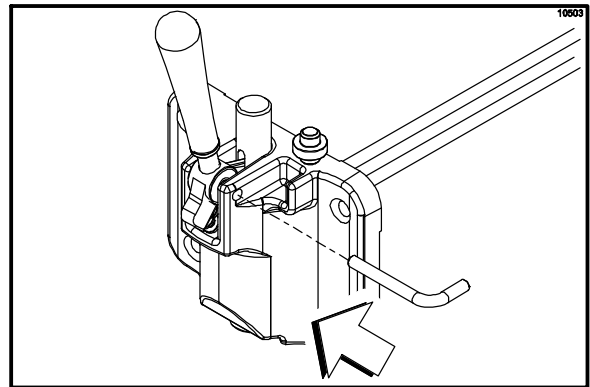
Paso 8

Instale la bandeja de goteo delantera y el escudo contra salpicaduras debajo del surtidor de la puerta.



Figura 14

Paso 9

Introduzca la bandeja de goteo trasera por el orificio del panel lateral. Introduzca la bandeja de goteo de la bomba en el agujero del panel trasero.

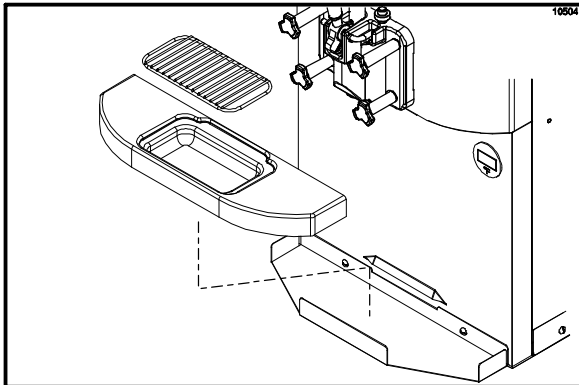

Figura 15

Armado de la tolva de mezcla

Paso 1

Inspeccione las piezas de caucho de la bomba. Las juntas tóricas y la junta deben estar en perfectas condiciones para que la bomba y la máquina funcionen correctamente. Las juntas tóricas y la junta no pueden realizar su función si tienen mellas, cortes o agujeros.

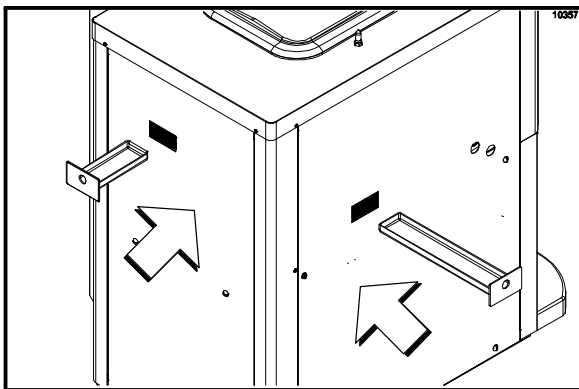
Reemplace de inmediato las piezas defectuosas y deseche las viejas.

Paso 2

Arme el conjunto de entrada de mezcla. Coloque la junta tórica en la ranura de la tapa del cuerpo de la válvula. NO lubrique la junta tórica.



Figura 16

Paso 3

Coloque la junta de la válvula de la bomba en los orificios del tapón. NO lubrique la junta.

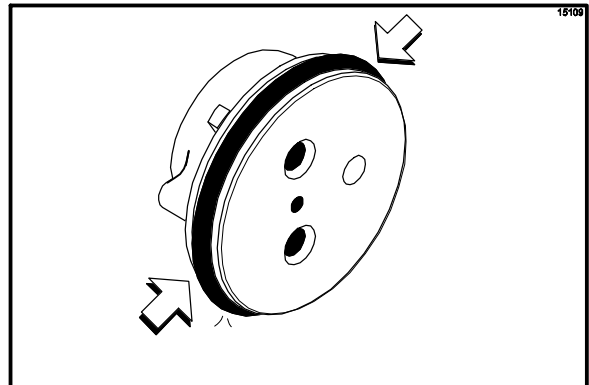

Figura 17

Paso 4

Introduzca la tapa del cuerpo de la válvula en el orificio del adaptador de entrada de mezcla.

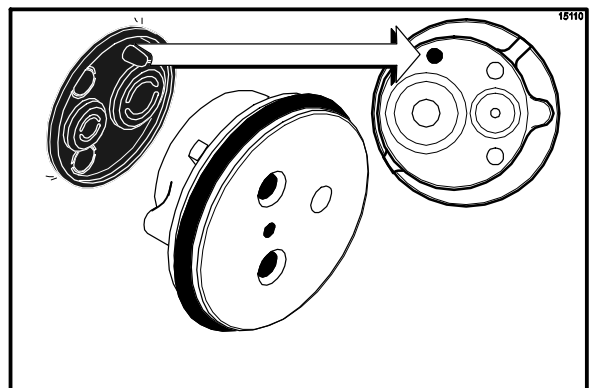

Figura 18

Paso 5

Arme el pistón. Coloque la junta tórica roja en el tapón del pistón. NO lubrique la junta tórica.

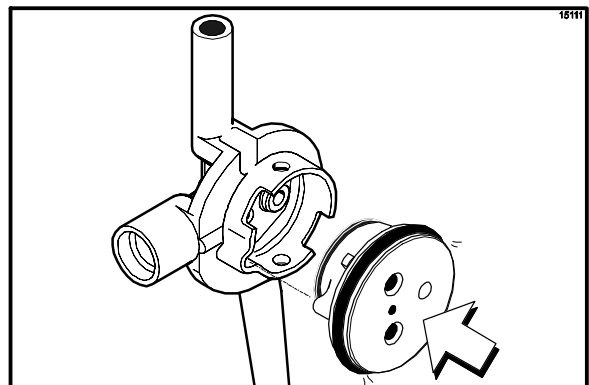

Figura 19

Paso 6

Lubrique ligeramente el interior de la parte inferior del cilindro de la bomba, aplicando una capa de lubricante del grueso de una hoja de papel.

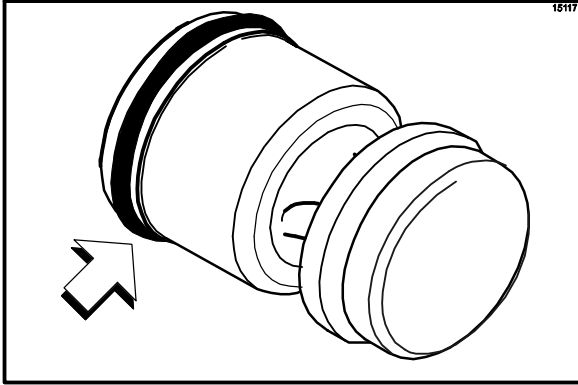

Figura 20

Paso 7

Inserte el pistón en la parte inferior del cilindro de la bomba.

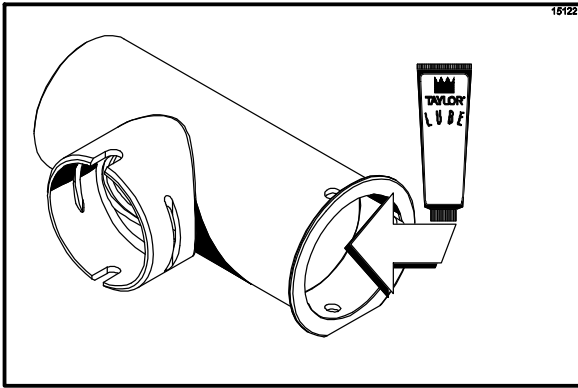

Figura 21

Paso 8

Inserte el conjunto de entrada de mezcla en el cilindro de la bomba.

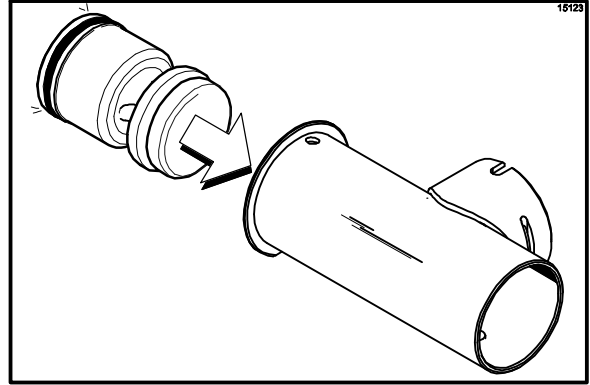

Figura 22

El orificio motor del adaptador de entrada de mezcla debe quedare visible a través de la abertura del orificio motor del cilindro de la bomba, y la muesca de alineación localizada en la base del adaptador debe quedar en la posición correcta respecto de la muesca en la parte inferior del cilindro de la bomba.

Paso 9

Sujete las piezas de la bomba en la posición correcta, introduciendo el pasador de retención por los orificios transversales localizados en la parte inferior del cilindro de la bomba.

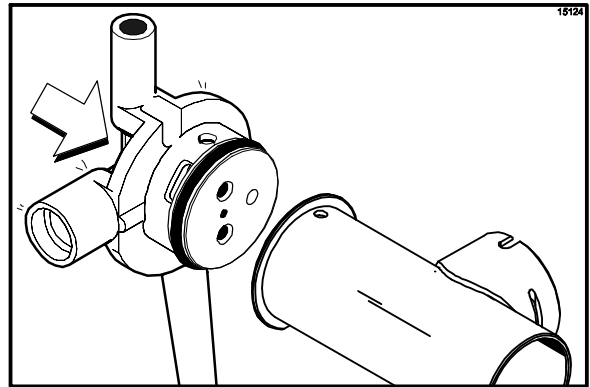

Figura 23

Nota: La cabeza del pasador de retención debe quedar hacia ARRIBA cuando la bomba está instalada de manera correcta.

Paso 10

Arme el conjunto del tubo de alimentación. Introduzca la junta tórica de la válvula en el surco del tubo de alimentación.

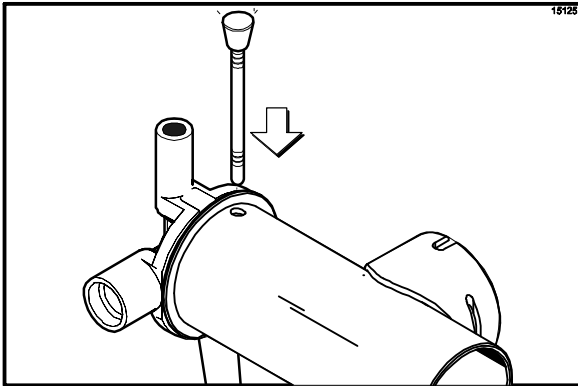

Figura 24

Paso 11

Instale una junta tórica roja en cada extremo del tubo de alimentación de mezcla y lubrique cuidadosamente.

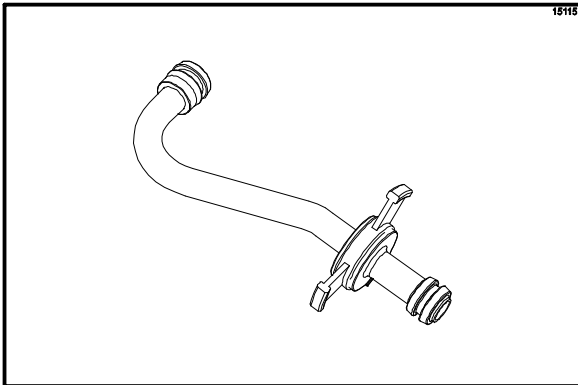

Figura 25

Paso 12

Coloque el conjunto de la bomba, la pinza de la bomba, el tubo de alimentación de mezcla y la chaveta en el fondo de la tolva de mezcla para desinfectar estas piezas.

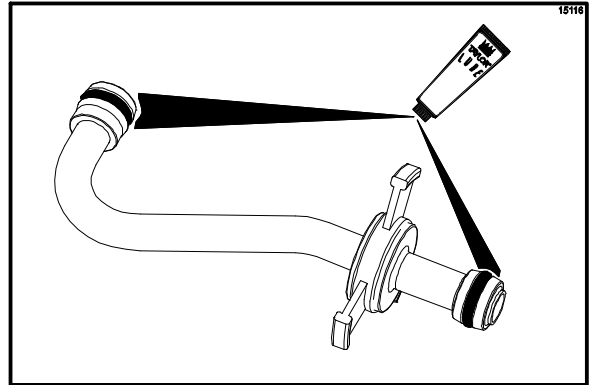

Figura 26

Paso 13

Coloque la junta tórica negra grande y las dos juntas tóricas negras pequeñas en las ranuras del eje motor. Lubrique bien las juntas tóricas y el eje. NO lubrique el extremo hexagonal del eje. (Vea la figura 27.)

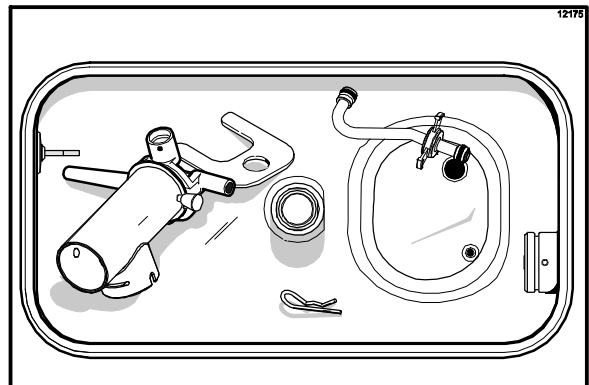

Figura 27

Paso 14

Instale el extremo hexagonal del eje motor en el cubo motor de la pared trasera de la bomba de mezcla. (Vea la figura 28.)

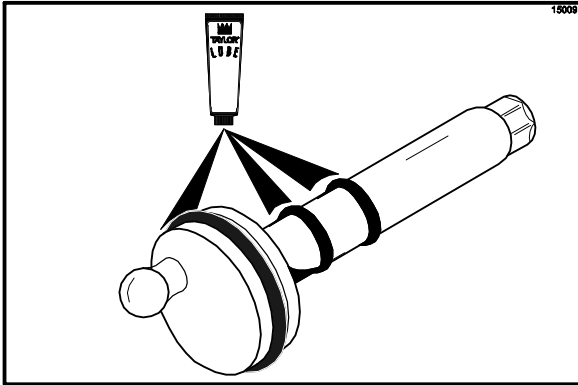

Figura 28

Nota: Para facilitar la instalación de la bomba, coloque la manivela esférica del eje motor en la posición horaria de las 3:00.

Desinfección

Paso 1

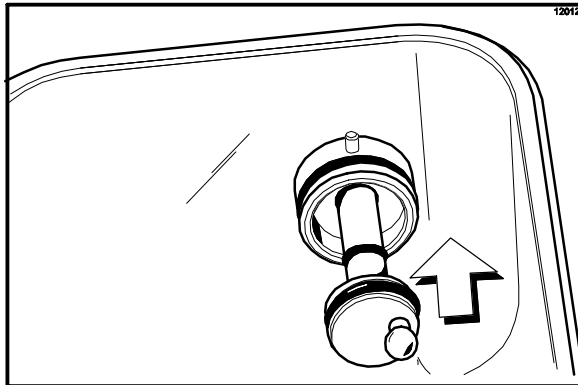
Prepare dos galones (7,6 litros) de solución desinfectante aprobada a 100 ppm (por ejemplo, Kay-5®). USE AGUA TIBIA Y SIGA LAS INSTRUCCIONES DEL FABRICANTE.

Paso 2

Vierta los dos galones (7,6 litros) de solución desinfectante sobre todas las piezas que están en el fondo de la tolva de mezcla y permita que la solución fluya hacia el cilindro refrigerante.



Figura 29

Nota: Acaba de desinfectar la tolva de mezcla y las piezas; por lo tanto, asegúrese de tener las manos limpias y desinfectadas antes de continuar con estas instrucciones.

Paso 3

Mientras la solución fluye al cilindro refrigerante, tenga especial cuidado de cepillar la sonda de detección de nivel de mezcla en la pared delantera y el fondo de la tolva, la tolva de mezcla, el orificio de entrada de mezcla, la bomba de aire y mezcla, la pinza de la bomba, el tubo de alimentación de mezcla y la pinza de sujeción.

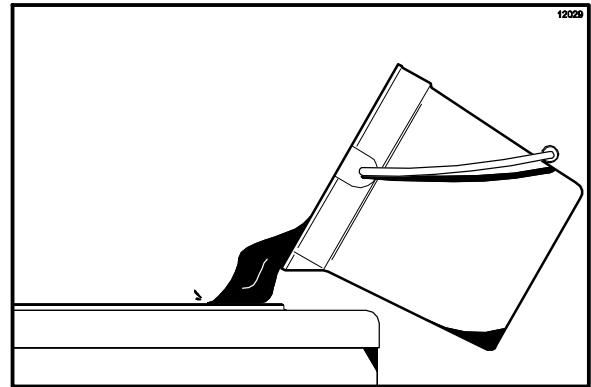
Paso 4

Instale el conjunto de la bomba. Para colocar la bomba en la posición correcta en el cubo motor de la parte trasera de la tolva de mezcla, alinee el orificio motor del pistón con la manivela motriz del eje motor. Sujete la bomba en su sitio montando la pinza de la bomba en el collarín de la bomba y cerciorándose de que la pinza entre en las ranuras del collarín.



Figura 30

Paso 5

Mueva el interruptor de energía a la posición de encendido.

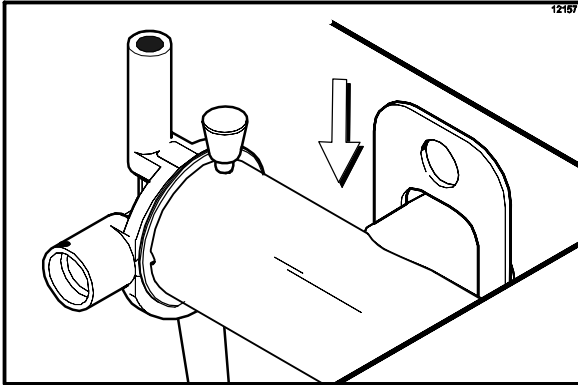

Figura 31

Paso 6

Oprima el botón de lavado (WASH). Con esto, la solución desinfectante se agitará en el cilindro refrigerante. Permita que la solución se agite durante cinco minutos.

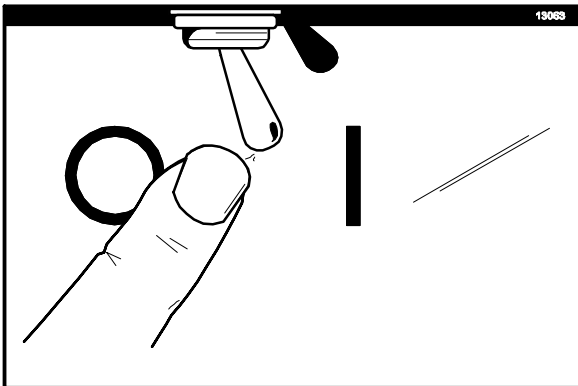

Figura 32

Paso 7

Coloque un balde vacío debajo del surtidor de la puerta, levante el tapón de cebado y oprima el botón PUMP.

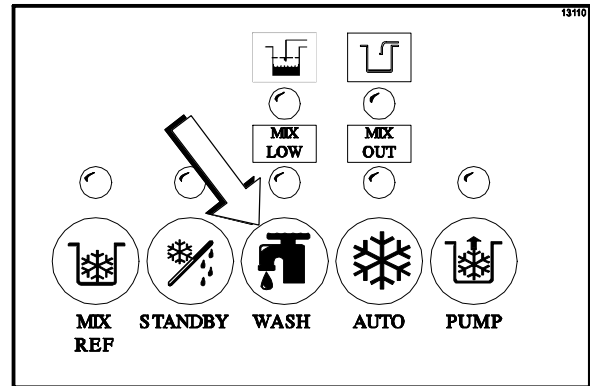

Figura 33

Paso 8

Baje la palanca de extracción cuando comience a salir un flujo constante de solución desinfectante por la abertura del tapón de cebado en la parte inferior de la puerta del congelador. Extraiga toda la solución desinfectante.

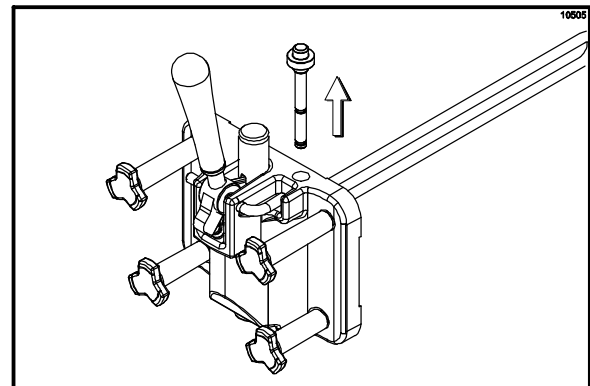

Figura 34

Paso 9

Levante la palanca de extracción cuando deje de fluir desinfectante por el surtidor de la puerta. Oprima los botones WASH y PUMP para cancelar el funcionamiento del motor de la batidora y la bomba.

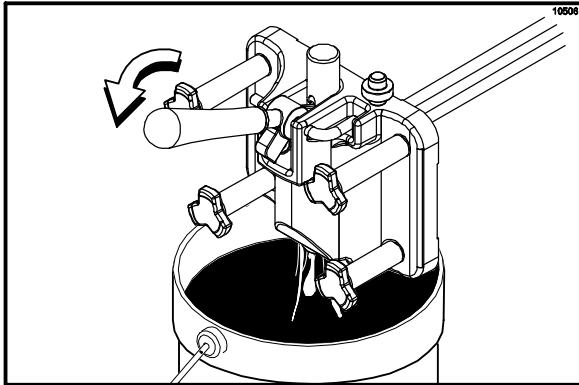

Figura 35

Nota: Cerciórese de tener las manos limpias y desinfectadas antes de continuar con estas instrucciones.

Paso 10

Lubrique las juntas tóricas del tubo de alimentación de mezcla, localizadas en el extremo del tubo que tiene un agujero pequeño en el costado. Coloque el tubo de alimentación de mezcla en posición vertical en la esquina de la tolva de mezcla. Coloque la pinza de sujeción en la posición correcta en el conector de salida de la bomba.

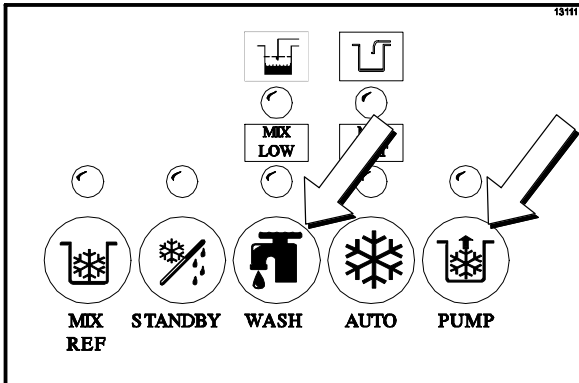

Figura 36

Cebado

Paso 1

Coloque un balde vacío debajo del surtidor de la puerta y baje la palanca de extracción. Asegúrese de que el tapón de cebado siga LEVANTADO. Vierta dos galones (7,6 litros) de mezcla **fresca** en la tolva y deje que fluya al cilindro refrigerante. Esto expulsará los residuos de solución desinfectante. Levante la palanca de extracción cuando la mezcla comience a salir con concentración normal por el surtidor de la puerta.

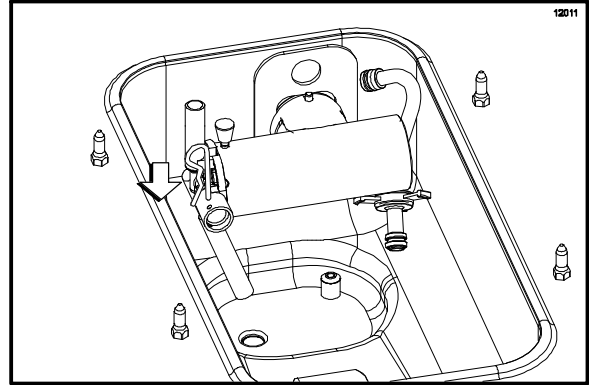
Nota: Únicamente utilice mezcla FRESCA al cebar el congelador.

Paso 2

Baje el tapón de cebado cuando comience a salir un flujo **constante** de mezcla por la abertura del tapón de cebado en la parte inferior de la puerta del congelador.



Figura 37

Paso 3

Introduzca el tubo de alimentación de mezcla cuando la mezcla deje de burbujear al cilindro refrigerante. Quite la pinza de sujeción del conector de salida de la bomba de mezcla. Introduzca el extremo de salida del tubo de alimentación de mezcla en el orificio de entrada de mezcla de la tolva de mezcla. Coloque el extremo de entrada del tubo de alimentación de mezcla en el conector de salida de la bomba de mezcla. Sujete con la pinza.

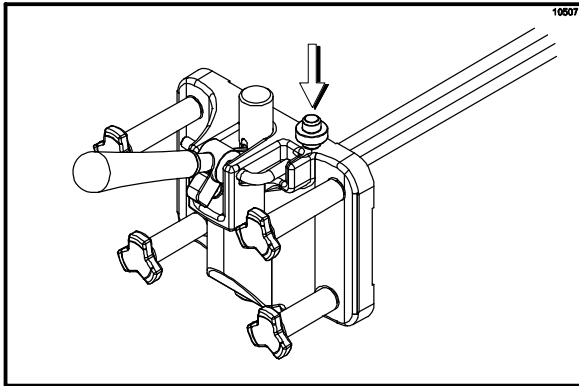

Figura 38

Paso 4

Oprima el botón AUTO. El producto tendrá la viscosidad correcta para servirse cuando termine el ciclo de la unidad.

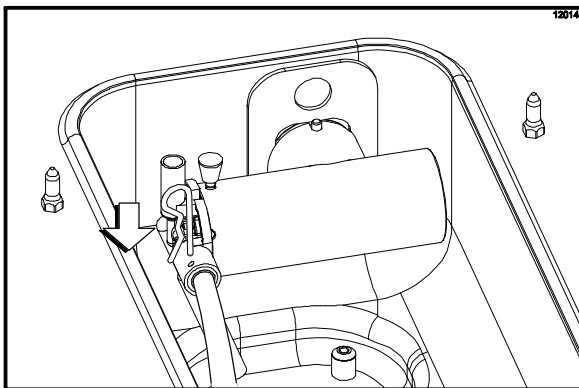

Figura 39

Paso 5

Llene la tolva con mezcla **fresca**. La lámpara indicadora de mezcla baja (MIX LOW) se apagará cuando la mezcla haga contacto con la sonda de nivel de mezcla en la pared delantera de la tolva.

Nota: Se encenderá la lámpara de refrigeración de mezcla (MIX REF) para indicar que el sistema de refrigeración de mezcla está manteniendo la mezcla en la tolva.

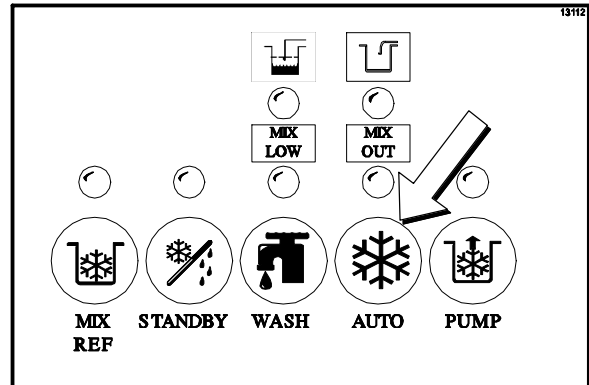
Paso 6

Coloque la tapa de la tolva en su sitio.

Procedimiento de cierre

Para desarmar la unidad necesitará los siguientes artículos:

- Dos baldes de limpieza
- Recipiente de acero inoxidable desinfectado para producto reprocessado, con tapa
- Cepillos (provistos con el congelador)
- Limpiador
- Toallas desechables

Drenaje de producto del cilindro refrigerante

Paso 1

Oprima el botón AUTO para cancelar el funcionamiento de la compresora y el motor de la batidora.

Oprima el botón de refrigeración (MIX REF) para cancelar el funcionamiento del sistema de refrigeración de la tolva.

Paso 2

Quite la tapa de la tolva y llévela al fregadero para limpiarla.

Paso 3

Coloque un balde desinfectado debajo del surtidor de la puerta y oprima los botones WASH y PUMP. Baje la palanca de extracción y drene el resto de producto del cilindro refrigerante y la tolva de mezcla.

Paso 4

Oprima los botones WASH y PUMP y cierre la válvula de extracción cuando deje de fluir producto.

Paso 5

Si los códigos de salud locales lo permiten, vacíe el contenido del balde en un recipiente de acero inoxidable desinfectado. Tape el recipiente y colóquelo en la cámara frigorífica.



SIEMPRE OBEDEZCA LOS CÓDIGOS DE SALUD DE SU LOCALIDAD.

Enjuague

Paso 1

Vierta dos galones (7,6 litros) de agua **fría** limpia en la tolva de mezcla. Use los cepillos provistos para tallar la tolva de mezcla, el orificio de entrada de mezcla y la sonda de nivel de mezcla.

Paso 2

Coloque un balde vacío debajo del surtidor de la puerta, levante el tapón de cebado y oprima el botón WASH.

Paso 3

Baje la palanca de extracción cuando comience a salir un flujo constante de agua de enjuague por la abertura del tapón de cebado en la parte inferior de la puerta del congelador. Drene toda el agua de enjuague del cilindro refrigerante. Cuando el agua deje de fluir por el surtidor de la puerta, levante la palanca de extracción y oprima el botón WASH para cancelar la modalidad de lavado.

Repita este procedimiento hasta que el agua de enjuague que sale del cilindro refrigerante esté **limpia**.

Paso 4

Quite el conjunto armado de la bomba de aire y mezcla y llévelo al fregadero para desarmarlo y limpiarlo.

Limpieza

Paso 1

Prepare dos galones (7,6 litros) de solución limpiadora aprobada a 100 ppm (por ejemplo, Kay-5[®]). USE AGUA TIBIA Y SIGA LAS INSTRUCCIONES DEL FABRICANTE.

Paso 2

Baje el tapón de cebado. Vierta los dos galones (7.6 litros) de solución limpiadora en la tolva de mezcla.

Paso 3

Mientras la solución fluye al cilindro refrigerante, cepille la tolva de mezcla, las sondas de nivel de mezcla y el orificio de entrada de mezcla.

Paso 4

Oprima el botón de lavado (WASH). Con esto, la solución limpiadora se agitará en el cilindro refrigerante.

Paso 5

Coloque un balde vacío debajo del surtidor de la puerta y levante el tapón de cebado.

Paso 6

Baje la palanca de extracción cuando comience a salir un flujo constante de solución limpiadora por la abertura del tapón de cebado en la parte inferior de la puerta del congelador. Drene toda la solución.

Paso 7

Cuando la solución limpiadora deje de fluir por el surtidor de la puerta, cierre la válvula de extracción y oprima el botón WASH para cancelar la modalidad de lavado.

Desarmado

Paso 1

Compruebe que el interruptor de energía esté en la posición de apagado. Cerciórese de que ninguna lámpara indicadora esté iluminada en el tablero de control.

Paso 2

Quite los tornillos manuales, la puerta del congelador, la batidora, las zapatas de la batidora, las cuchillas raspadoras y el eje motor del cilindro refrigerante. Lleve estas piezas al fregadero para limpiarlas.

Paso 3

Quite el eje motor del cubo motor localizado en la pared trasera de la tolva de mezcla.

Paso 4

Quite la bandeja de goteo delantera y el escudo contra salpicaduras.

Cepillado

Compruebe que todos los cepillos entregados con el congelador estén disponibles para el cepillado.

Paso 1

Prepare un fregadero con solución limpiadora aprobada (por ejemplo, Kay-5®). USE AGUA TIBIA Y SIGA LAS INSTRUCCIONES DEL FABRICANTE. Si utiliza otro limpiador aprobado, dilúyalo conforme a las instrucciones en la etiqueta.

IMPORTANTE: Siga las instrucciones en la etiqueta, ya que una solución demasiado FUERTE puede dañar las piezas, mientras que una solución demasiado DÉBIL no limpiará en forma adecuada.) Compruebe que todos los cepillos entregados con el congelador estén disponibles para el cepillado.

Paso 2

Quite el sello del eje motor.

Paso 3

Quite la junta, el cojinete delantero, el pasador pivote, la palanca de extracción ajustable, la válvula de extracción y el tapón de cebado de la puerta del congelador. Quite todas las juntas tóricas.

Nota: Para quitar las juntas tóricas, sujételas con una toalla desechable. Aplique presión ascendente hasta que la junta tórica salte de la ranura. Con la otra mano, empuje la parte superior de la junta tórica hacia delante, hasta que salga de la ranura y pueda quitarse con facilidad. Si tiene que quitar más de una junta tórica, siempre quite primero la junta tórica trasera. De esta manera, la junta tórica pasará por encima de las juntas tóricas que están delante, sin caer en las ranuras.

Paso 4

Quite el pasador de retención, el adaptador de entrada de mezcla, el tapón de la válvula y el pistón del cilindro de la bomba. Quite las tres juntas tóricas y la junta de la válvula.

Paso 5

Lleve un poco de solución limpiadora al congelador. Use el cepillo de cerdas negras para limpiar el cojinete de armazón trasero localizado en la parte posterior del cilindro refrigerante. Cepille la abertura del cubo motor, localizada en la pared trasera de la tolva de mezcla.



Figura 40

Paso 6

Quite la bandeja de goteo trasera del panel lateral y llévela al fregadero para limpiarla.

Nota: Consulte la guía de identificación y resolución de problemas si la bandeja de goteo contiene una cantidad excesiva de mezcla.

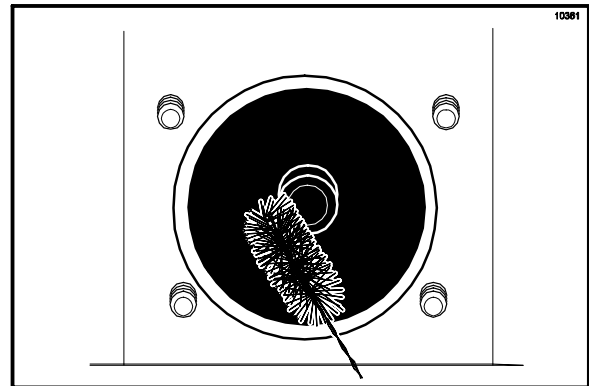
Paso 7

Cepille minuciosamente todas las piezas desarmadas, utilizando la solución limpiadora y comprobando que se eliminen todos los residuos de lubricante y mezcla. Tenga especial cuidado en cepillar el orificio de la válvula de extracción de la puerta del congelador. Coloque todas las piezas limpias sobre una superficie limpia y seca para que sequen al aire durante la noche.

Nota: Para el cepillado correcto del adaptador, el tapón, el tubo de alimentación y el orificio, consulte el uso correcto de los cepillos en la siguiente figura.

Enjuague las piezas con agua tibia limpia. Coloque las piezas de la bomba en una superficie limpia y seca.

Paso 8

Limpie las superficies exteriores del congelador.

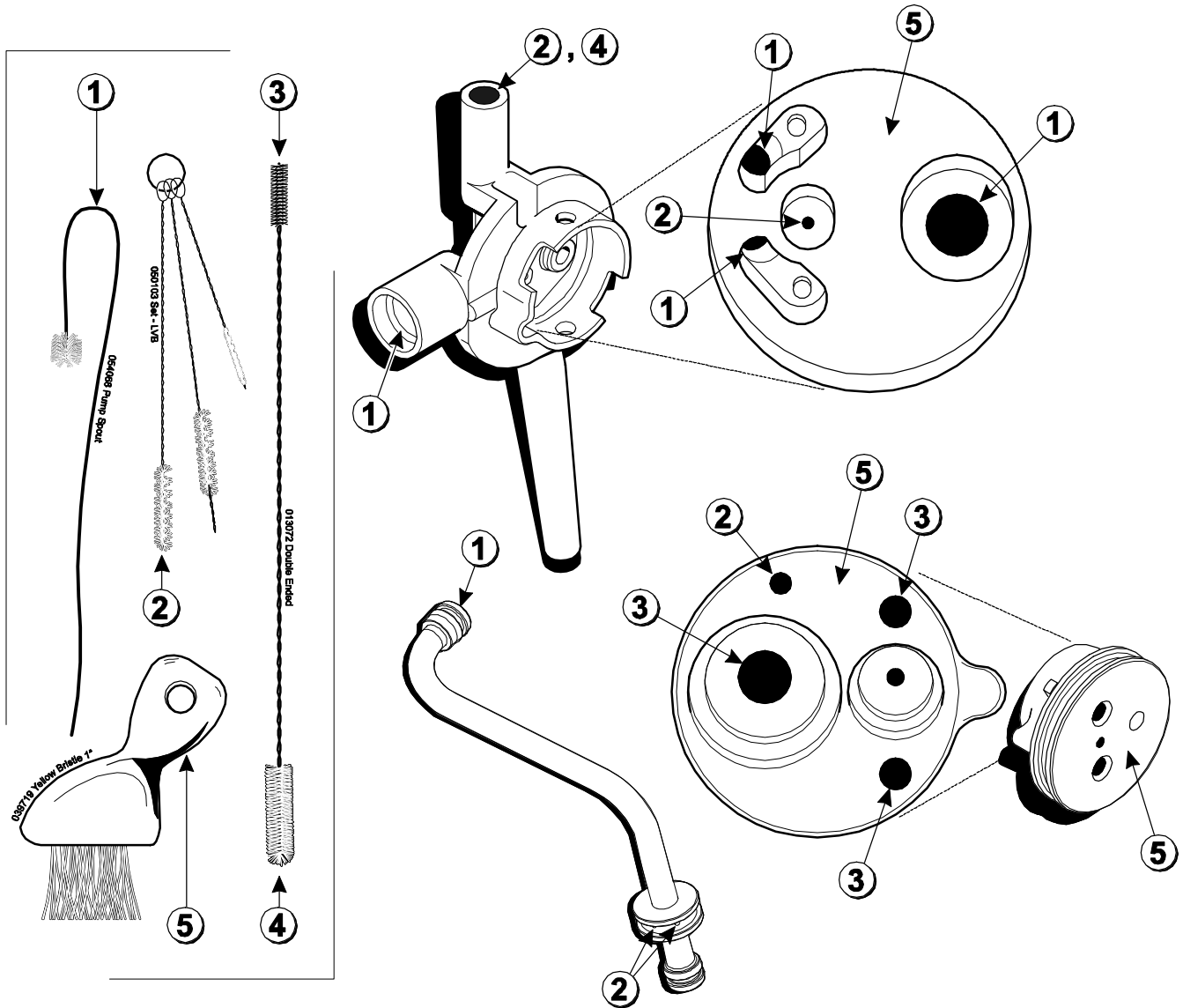

ARTÍCULO	DESCRIPCIÓN
1	CEPILLO DE CERDAS BLANCAS, 1/2" x 1/2"
2	CEPILLO DE CERDAS BLANCAS, 3/16" x 1"
3	CEPILLO DE CERDAS NEGRAS, 1/4" x 1-1/4"

ARTÍCULO	DESCRIPCIÓN
4	CEPILLO DE CERDAS BLANCAS, 1/2" x 1"
5	CEPILLO DE CERDAS BLANCAS, 3" x 1/2"

Durante la limpieza y desinfección

Los calendarios de limpieza y desinfección son establecidos por los organismos reguladores estatales y locales y siempre deben obedecerse. Es importante hacer hincapié en los siguientes puntos durante las operaciones de limpieza y desinfección.

RECOMENDAMOS QUE LA LIMPIEZA Y DESINFECCIÓN SE REALICEN TODOS LOS DÍAS.



SIEMPRE OBEDEZCA LOS CÓDIGOS DE SALUD DE SU LOCALIDAD.

Identificación y resolución de problemas de recuento bacteriano

- 1. Limpie y desinfecte la máquina minuciosamente con regularidad. Esto debe incluir el desarmado y cepillado completo de la unidad.
- 2. Use todos los cepillos provistos para lograr una limpieza minuciosa. Los cepillos han sido diseñados especialmente para llegar a todos los conductos de mezcla.
- 3. Use el cepillo de cerdas blancas para limpiar el orificio de entrada de mezcla, que se extiende desde la tolva hasta la parte trasera del cilindro refrigerante.
- 4. Use el cepillo de cerdas negras para limpiar minuciosamente el cojinete de armazón trasero, localizado en la parte posterior del cilindro refrigerante. Asegúrese de aplicar cantidades abundantes de solución limpiadora al cepillo.
- 5. SI LOS CÓDIGOS DE SALUD LOCALES PERMITEN EL USO DE PRODUCTO REPROCESADO, compruebe que la mezcla para producto reprocesado esté almacenada en un recipiente de acero inoxidable desinfectado, con tapa, y que sea utilizada el día siguiente. **NO cebe la máquina con producto reprocesado.** Al utilizar producto reprocesado, quite y deseche la espuma. Mezcle el producto reprocesado con mezcla fresca a partes iguales durante las operaciones del día.
- 6. Un día designado de la semana, opere la máquina hasta que la mezcla llegue al nivel más bajo posible y deseche la mezcla

después del cierre. De esta manera se interrumpirá el ciclo de producto reprocesado y se reducirá la posibilidad de altos índices de bacterias.

- 7. Prepare la solución limpiadora y la solución desinfectante en la forma indicada. Lea detenidamente las instrucciones en la etiqueta y sígalas al pie de la letra. Una solución demasiado fuerte puede dañar las piezas y una solución demasiado débil no limpiará o desinfectará en forma apropiada.
- 8. La temperatura de la mezcla en la tolva y en la cámara frigorífica debe ser menor que 40° F (4,4° C).

Revisiones de mantenimiento regulares

- 1. Reemplace las cuchillas raspadoras melladas o dañadas. Antes de instalar el conjunto de la batidora, compruebe que las cuchillas raspadoras estén montadas correctamente en la hélice.
- 2. Revise el cojinete de armazón trasero en busca de indicios de desgaste (mezcla excesiva en la bandeja de goteo trasera) y compruebe que se haya limpiado correctamente.
- 3. Use un destornillador y una toalla de tela para mantener el cojinete de armazón trasero y el receptáculo hembra hexagonal limpios y libres de depósitos de lubricante y mezcla.
- 4. Deseche las juntas tóricas y los sellos si están desgastados o rotos o se ajustan con demasiada holgura, e instale juntas tóricas nuevas.
- 5. Siga todos los procedimientos de lubricación descritos en la sección "Armado".
- 6. Si la máquina es enfriada por aire, revise que los condensadores no tengan suciedad y pelusas acumuladas. Los condensadores sucios reducen la eficiencia y la capacidad de la máquina. Los condensadores deben limpiarse **cada mes** con un cepillo suave. **Nunca** use destornilladores o instrumentos metálicos para limpiar entre las aletas.



Atención: Siempre desconecte el suministro eléctrico antes de limpiar el condensador. El incumplimiento de esta instrucción puede provocar una electrocución.

- 7. Si la máquina está equipada con un sistema refrigerante auxiliar, revisar el condensador auxiliar en busca de suciedad y pelusas acumuladas. Los condensadores sucios reducen la capacidad refrigerante de la tolva de mezcla. Los condensadores deben limpiarse **cada mes** con un cepillo suave. **Nunca** use destornilladores o instrumentos metálicos para limpiar entre las aletas.



Atención: Siempre desconecte el suministro eléctrico antes de limpiar el condensador. El incumplimiento de esta instrucción puede provocar una electrocución.

- 8. Si la máquina es enfriada por agua, revise las líneas de agua en busca de dobleces y fugas. Los dobleces pueden ocurrir al mover la máquina hacia delante y hacia atrás para tareas de limpieza o mantenimiento. Las líneas de agua deterioradas o agrietadas deben ser reemplazadas únicamente por distribuidores autorizados por Taylor.

Lista de comprobación de la bomba de aire y mezcla

- 1. Deseche las juntas tóricas y las juntas de las válvulas si están desgastadas, rotas o ajustan con demasiada holgura. Reemplácelas por nuevas.
- 2. Manipule las piezas de plástico de la bomba con cuidado para evitar mellas y grietas.
- 3. Compruebe que la bomba de aire y mezcla esté bien montada en el cubo motor, ya que de lo contrario podrían ocurrir daños muy graves y costosos.

Almacenamiento invernal

Si el restaurante estará cerrado durante los meses de invierno, es importante observar ciertas precauciones para proteger el congelador, sobre todo si el edificio no tendrá calefacción y estará expuesto a condiciones de congelación.

Desconecte el congelador del suministro eléctrico principal para evitar posibles daños eléctricos.

Desconecte el suministro de agua en los congeladores enfriados por agua. Libere la presión del resorte de la válvula de agua. Aplique aire a presión al lado de salida para expulsar el agua del condensador y luego agregue una cantidad abundante de anticongelante automovilístico de tipo permanente. **Esto es muy importante.** El incumplimiento de este procedimiento puede provocar daños graves y costosos al sistema de refrigeración.

Un distribuidor de productos Taylor de su localidad puede realizar este servicio de almacenamiento invernal.

Envuelva las piezas removibles del congelador, como la batidora, las cuchillas, el eje motor y la puerta del congelador, y colóquelas en un lugar seco y protegido. Las molduras y juntas de caucho pueden protegerse con una envoltura de papel impermeable. Todas las piezas deben limpiarse minuciosamente para eliminar los residuos de mezcla seca o lubricante, que pueden atraer ratones y otras alimañas.

Sección 8 Guía de identificación y resolución de problemas

PROBLEMA	CAUSA PROBABLE	SOLUCIÓN	PÁGINA
1. No se surte producto con la válvula de extracción abierta y la máquina en la modalidad automática.	a. Mezcla congelada en el orificio de entrada de mezcla.	a. Llame a un técnico de servicio para que ajuste la temperatura de la tolva de mezcla.	---
	b. El motor de la batidora está apagado por restablecimiento.	b. Restablezca el congelador.	9
	c. La batidora gira en sentido antihorario al verla desde el extremo del operador.	c. Comuníquese con un técnico de servicio para que corrija la rotación al sentido horario, visto desde el extremo del operador.	---
	d. El cortacircuito está apagado o se ha fundido el fusible.	d. Encienda el cortacircuito o reemplace el fusible.	---
	e. El nivel de mezcla en la tolva no es el adecuado.	e. Llene la tolva con mezcla.	20
2. El producto es demasiado duro.	a. Es necesario ajustar la viscosidad.	a. Comuníquese con un técnico de servicio.	---
3. El producto es demasiado suave.	a. Es necesario ajustar la viscosidad.	a. Comuníquese con un técnico de servicio.	---
	b. No hay espacio libre suficiente alrededor de la unidad. (Unidades enfriadas por aire)	b. Permita el flujo adecuado del aire por el condensador.	1
	c. Cuchillas raspadoras desgastadas.	c. Reemplace las piezas regularmente.	30
	d. Condensador sucio (unidades enfriadas por aire).	d. Limpie cada mes.	24
	e. Mezcla obsoleta.	e. Use únicamente mezcla fresca.	---
	f. Pérdida de agua. (Unidades enfriadas por agua)	f. Localice la causa de la pérdida de agua y corríjala.	25
4. La mezcla en la tolva está demasiado fría.	a. La temperatura está desajustada.	a. Llame a un técnico de servicio para que ajuste la temperatura de la tolva de mezcla.	---

PROBLEMA	CAUSA PROBABLE	SOLUCIÓN	PÁGINA
5. La mezcla en la tolva está demasiado caliente.	a. La temperatura está desajustada.	a. Llame a un técnico de servicio para que ajuste la temperatura de la tolva de mezcla.	---
	b. La tapa de la tolva no está en la posición correcta.	b. Coloque la tapa en su sitio.	20
	c. La lámpara MIX REF no está encendida.	c. Oprima el botón MIX REF.	8
6. El eje motor está atorado en el acoplamiento motor.	a. Esquinas redondeadas en el eje motor, el acoplamiento o ambos.	a. Llame a un técnico de servicio para corregir la causa y reemplazar los componentes necesarios. No lubrique el extremo hexagonal del eje motor.	---
	b. Acumulación de mezcla y lubricante en el acoplamiento motor.	b. Cepille regularmente la zona del cojinete de armazón trasero.	22
7. Las paredes del cilindro refrigerante están melladas.	a. El conjunto de la batidora está torcido.	a. Llame a un técnico de servicio para que repare o reemplace la batidora y para que corrija la causa del problema de mezcla insuficiente en el cilindro refrigerante.	---
	b. El cojinete delantero en la puerta del congelador está ausente o desgastado.	b. Instale o reemplace el cojinete delantero.	12
8. Fugas excesivas de mezcla a la bandeja de goteo trasera.	a. El sello del eje motor está ausente o desgastado.	a. Instale la pieza o reemplácela en forma regular.	11 / 30
	b. El cojinete de armazón trasero está desgastado.	b. Comuníquese con un técnico de servicio para que reemplace el cojinete de armazón trasero.	---
9. Fugas excesivas de mezcla en el surtidor de la puerta.	a. Juntas tóricas de de la válvula de de extracción desgastadas o faltantes.	a. Instale la pieza o reemplácela en forma regular.	13 / 30
	b. Lubricación incorrecta de las juntas tóricas de la válvula de extracción.	b. Lubrique las piezas de manera correcta.	13
	c. Se utilizó un lubricante incorrecto (por ejemplo, lubricante a base de petróleo).	c. Use el lubricante apropiado (por ejemplo, Taylor Lube).	11
10. El congelador no funciona al oprimir el botón AUTO.	a. Unidad desconectada.	a. Conecte la máquina a una toma eléctrica de pared.	---
	b. El cortacircuito está apagado o se ha fundido el fusible.	b. Encienda el cortacircuito o reemplace el fusible.	---
	c. El motor de la batidora está desactivado por un restablecimiento.	c. Restablezca el congelador.	9

PROBLEMA	CAUSA PROBABLE	SOLUCIÓN	PÁGINA
11. El producto no se alimenta al cilindro refrigerante.	a. El nivel de mezcla en la tolva no es el adecuado.	a. Llene la tolva con mezcla.	20
	b. El orificio de entrada de mezcla está congelado.	b. Es necesario ajustar la temperatura de la tolva de mezcla. Llame al técnico de servicio.	---
12. La bomba de aire y mezcla no funciona al oprimir el botón PUMP.	a. El cortacircuito está apagado.	a. Revise el cortacircuito.	---
	b. El cordón eléctrico está desconectado.	b. Conecte el cordón eléctrico.	---
	c. El congelador está apagado por restablecimiento.	c. Restablezca el congelador.	9
	d. El motor de la bomba está desactivado por un restablecimiento.	d. Oprima el botón PUMP para cancelar el funcionamiento de la bomba. Oprima el botón de restablecimiento en el costado del reductor del motor de la bomba. Oprima el botón PUMP para continuar con el funcionamiento de la bomba.	---
13. La bomba de aire y mezcla no funciona en la modalidad automática al abrir la válvula de extracción.	a. El motor de la bomba está desactivado por un restablecimiento.	a. Oprima el botón AUTO para cancelar el funcionamiento de la bomba. Oprima el botón de restablecimiento en el costado del reductor del motor de la bomba. Oprima el botón AUTO para continuar con el funcionamiento automático.	---
	b. El relé no funciona correctamente.	b. Comuníquese con un técnico de servicio.	---
14. El pistón avanza y retrocede, pero no se bombea producto.	a. Inspeccione la junta de la válvula de la bomba.	a. La junta de la válvula de la bomba debe instalarse de manera correcta, ajustar bien y no tener agujeros ni lubricante.	---
	b. Inspeccione las juntas tóricas.	b. Las juntas tóricas no deben estar desgastadas, rotas ni ajustar con demasiada holgura.	24
	c. Revise el cilindro de la bomba.	c. El pistón debe estar armado en forma correcta y ajustar sin holgura en el cilindro de la bomba.	15

PROBLEMA	CAUSA PROBABLE	SOLUCIÓN	PÁGINA
15. Desgaste excesivo del cilindro de la bomba.	a. Lubricación insuficiente o incorrecta del cilindro de la bomba. b. Rotación incorrecta de la manivela esférica.	a. Siga los procedimientos de lubricación al pie de la letra. b. Comuníquese con un técnico de servicio.	15 ---
16. Picaduras en el cilindro de la bomba.	a. Se dejó limpiador en el cilindro de la bomba.	a. Permita que el cilindro de la bomba se seque después de cepillarlo. Siga los procedimientos de desarmado al pie de la letra.	22
17. La manivela esférica del reductor del motor está rota.	a. Rotación incorrecta del motor de la bomba.	a. Comuníquese con un técnico de servicio.	---
18. Demasiada presión en el cilindro refrigerante.	a. El orificio de liberación de presión del tubo de entrada está obstruido.	a. Limpie.	---
19. Presión insuficiente en el cilindro refrigerante.	a. Interruptor de extracción averiado.	a. Comuníquese con un técnico de servicio.	---

Sección 9

Calendario de reemplazo de piezas

DESCRIPCIÓN DE LA PIEZA	CADA TRES MESES	CADA SEIS MESES	CADA AÑO
Sello del eje motor	X		
Cuchilla raspadora	X		
Junta de la puerta del congelador	X		
Cojinete delantero	X		
Zapatas de batidora	X		
Junta tórica de válvula de extracción	X		
Junta tórica del tapón de cebado	X		
Junta tórica del tubo de alimentación	X		
Junta tórica de orificio de aire	X		
Cepillo de cerdas blancas, 3" x 7"		Inspeccione y reemplácelo si es necesario	Como mínimo
Cepillo de cerdas blancas, 1" x 2"		Inspeccione y reemplácelo si es necesario	Como mínimo
Cepillo de cerdas negras, 1" x 2"		Inspeccione y reemplácelo si es necesario	Como mínimo
Cepillo doble		Inspeccione y reemplácelo si es necesario	Como mínimo
Cepillo de cerdas blancas, 1/2" x 1/2"		Inspeccione y reemplácelo si es necesario	Como mínimo
Cepillo de cerdas blancas, 3/16" x 1"		Inspeccione y reemplácelo si es necesario	Como mínimo
Cepillo de cerdas blancas, 3" x 1/2"		Inspeccione y reemplácelo si es necesario	Como mínimo