

Modèles C708 et C716

Manuel condensé pour unité de réfrigération crème glacée avec traitement par la chaleur

Consignes de fonctionnement

059061FM

 **TAYLOR®**

03/01/05

Remplir cette page et l'utiliser comme guide de référence rapide, lors des besoins d'entretien :

Distributeur Taylor : _____

Adresse : _____

Téléphone : _____

Entretien : _____

Pièces : _____

Date de l'installation : _____

Informations se trouvant sur l'étiquette de données :

Numéro du modèle : _____

Numéro de série : _____

Spécifications électriques : Tension _____ Cycle _____

Phase _____

Taille maximale de fusible : _____ A

Courant admissible minimal : _____ A

© Janvier 2005 Taylor
Tous droits réservés
059061FM



*Le nom Taylor et le dessin de la couronne
sont des marques de commerce
enregistrées aux États-Unis et dans d'autres
pays.*

Taylor® Company
750 N. Blackhawk Blvd.
Rockton, IL 61072 États-Unis

Encart pour le Manuel de l'utilisateur Taylor®

Veillez ajouter les étapes suivantes aux procédures du Manuel de l'utilisateur correspondant à votre équipement.

Ensemble du batteur

Étape 1

Avant d'installer l'ensemble du batteur, inspectez l'état des lames de racleur et les clips.

Vérifiez si les lames de racleur ont des marques d'usure ou d'endommagement. Si une lame de racleur est endommagée, entaillée ou usée, remplacez les deux lames.

Contrôlez les clips des lames de racleur pour vérifier qu'ils ne sont pas déformés et que le trou est régulier sur toute la longueur du clip. Remplacez tout clip endommagé.

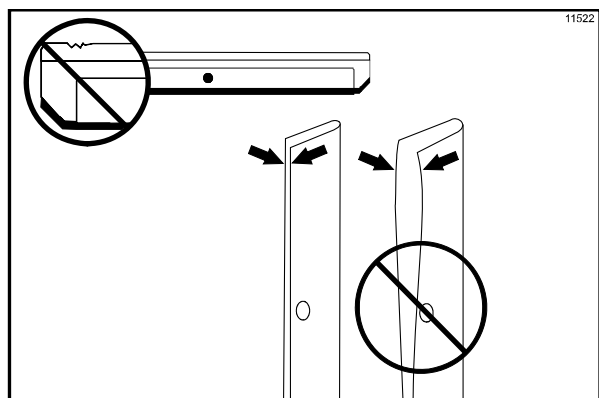

Figure 1

Étape 2

Avant d'installer les patins du batteur, vérifiez que les patins ne sont pas entaillés, fissurés ou qu'ils ne portent pas de marques d'usure. En cas de défaut, remplacez les patins du batteur.

© 2015 Taylor Company

Toute reproduction, divulgation ou distribution non autorisée, par quelque personne que ce soit, d'exemplaires d'une quelconque partie du présent ouvrage, constitue une violation des lois des États-Unis et d'autres pays relatives au droit d'auteur (Copyright) pouvant entraîner l'attribution de dommages-intérêts jusqu'à 250 000 USD (17 USC 504) pour violation du droit d'auteur, ainsi que d'autres sanctions pénales ou civiles. Tous droits réservés.



Ensemble de la porte de l'unité de réfrigération

Étape 1

Avant d'assembler la porte de l'unité de réfrigération, vérifiez que les composants suivants n'ont pas d'entailles, de fissures ou de marques d'usure : palier de la porte, joint d'étanchéité de la porte, joints toriques de la vanne de sortie et tous les côtés de la vanne de sortie, y compris l'intérieur de l'alésage de la vanne de sortie. Remplacez toute pièce endommagée.

Ensemble de la pompe de mélange

Effectuez les étapes suivantes si votre unité est dotée d'une pompe de mélange :

Étape 1

Inspectez les pièces en caoutchouc et en plastique de la pompe. Les joints toriques, bagues d'arrêt et joints d'étanchéité doivent être à 100 % en bon état pour que la pompe et la machine entière puissent fonctionner correctement. Ces composants ne pourront pas fonctionner de la façon prévue s'ils portent des entailles, des coupures ou en présence de trous dans le matériau.

Inspectez les pièces en plastique de la pompe pour vérifier qu'il n'y a pas de fissures, d'usure ou de délaminage du plastique.

Remplacez immédiatement les pièces défectueuses et mettez-les au rebut.

Procédures d'aseptisation et d'amorçage

IMPORTANT ! NE PAS mettre l'unité en mode AUTO avant d'avoir éliminé toute trace de solution aseptisante du cylindre et d'avoir terminé toutes les procédures appropriées d'amorçage. Le non-respect de cette consigne peut entraîner l'endommagement du cylindre de réfrigération.

Taylor Company
750 N. Blackhawk Blvd.
Rockton, IL 61072



Table des matières

Section 1	À l'installateur	1
	Connexion de l'eau (sur les unités refroidies à l'eau uniquement)	1
	Unités refroidies à l'air	1
	Branchements électriques	1
Section 2	À l'opérateur	2
	Limitation de responsabilité vis-à-vis du compresseur	2
Section 3	Sécurité	3
Section 4	Identification des pièces de l'utilisateur	4
	Modèle C708	4
	Modèle C716	5
	Assemblage batteur et porte à bec unique sur modèle C708	6
	Assemblage batteur et porte sur modèle C716	7
	Pompe A. X57029-XX – Mélange simplifié (modèle C708)	8
	Pompe A. X57029-XX – Mélange simplifié (modèle C716)	9
	Accessoires	10
	Assemblage du jeu de brosses X44127	11
Section 5	Important : à l'opérateur	12
	Définition des symboles	13
	Description de l'écran de fonctionnement	14
	Menu du manager	18
Section 6	Procédures de fonctionnement	26
	Montage du cylindre de réfrigération	26
	Montage de la porte de l'unité	28
	Montage de la pompe à mélange	31
	Aseptisation	34
	Amorçage	36
	Procédures de fermeture journalière	37
	Procédures d'ouverture journalière	38
	Nettoyage manuel à la brosse	39
	Évacuer le produit du cylindre de réfrigération	39
	Rinçage	40
	Nettoyage du réservoir	40
	Démontage	41
	Nettoyage à la brosse	42

Section 7	Important : liste de contrôle de l'opérateur	43
	Lors du nettoyage et de l'aseptisation	43
	Diagnostic de dénombrement de bactéries	43
	Vérifications régulières d'entretien	43
	Entreposage hiver	44
Section 8	Guide des pannes	45
Section 9	Plan de remplacement des pièces.....	49

Remarque : les efforts continus de la recherche entraînent des améliorations régulières ; les informations fournies dans ce manuel sont donc sujettes à modifications, sans préavis.

Ces machines ne doivent être utilisées qu'à l'intérieur.



NE PAS installer ces machines dans une zone d'utilisation de jet d'eau. Le manquement à cette consigne risque d'entraîner une électrocution grave.

Connexion de l'eau (sur les unités refroidies à l'eau uniquement)

Il doit y avoir une alimentation suffisante en eau froide, par vanne à fermeture manuelle. Deux connexions d'eau I.P.S. 3/8 po., l'une pour l'arrivée d'eau, l'autre pour la vidange, se trouvent soit dans la partie se trouvant sous le plateau de base, soit du côté droit et permettent une connexion facile. Utiliser des tuyaux d'eau d'1/2 po de diamètre intérieur pour connecter la machine. (Il est préférable d'utiliser des tuyaux flexibles, si les normes locales le permettent.) Suivant les conditions locales de l'eau, il sera parfois bon d'installer un filtre, de façon à éviter que des substances étrangères ne bouchent le robinet automatique de débit d'eau. Il n'y aura qu'une seule connexion d'arrivée d'eau et une seule connexion de vidange. NE PAS installer de vanne de fermeture manuelle sur le tuyau de vidange d'eau ! L'eau doit toujours couler dans l'ordre suivant : premièrement, par le robinet automatique de débit d'eau ; deuxièmement, par le condenseur ; troisièmement, par le raccord de sortie et jusqu'à un tuyau de drainage à piège ouvert.

Unités refroidies à l'air

Modèle C708 : nécessite un minimum de 152 mm (6 pouces) d'espace des deux côtés et de 0 mm/pouces à l'arrière de l'unité.

Modèle C716 : nécessite un minimum de 76 mm (3 po.) d'espace de tous les côtés.

Ceci garantit une bonne circulation d'air dans les condenseurs. Le non-respect des conditions nécessaires de bon espacement pourra réduire les capacités de réfrigération des unités, voire entraîner un endommagement permanent des compresseurs.

Branchements électriques

Une alimentation en électricité est nécessaire pour chaque étiquette de donnée se trouvant sur les unités. Vérifier l'étiquette de données de l'unité pour connaître les spécifications de fusible, de courant admissible et les spécifications électriques. Se

reporter au schéma de câblage se trouvant à l'intérieur du coffret de branchement pour effectuer les branchements correctement.

Aux États-Unis, cette unité est conçue pour être installée selon le code électrique nationale (National Electrical Code, soit NEC), ANSI/NFPA 70-1987. Le but du code NEC est la protection physique des personnes et du matériel contre tout risque provenant de l'utilisation de l'électricité. Ce code comprend des dispositions qui sont considérées comme nécessaires pour la sécurité. En cas de respect des consignes et d'entretien satisfaisant, l'installation sera virtuellement sans danger !

Dans toutes les autres régions du monde, l'unité devra être installée selon les codes locaux en vigueur. Veuillez contacter les autorités locales.

Les appareils stationnaires qui ne comprennent ni fil électrique, ni prise, ni autre dispositif permettant de débrancher l'appareil de l'alimentation en électricité doivent comporter un appareil de sectionnement omnipolaire avec un intervalle de contact d'au moins 3 mm, sur l'installation externe.



ATTENTION : cette unité doit être reliée à la terre correctement ! Le manquement à cette instruction pourra entraîner de graves blessures dues à un choc électrique.

La rotation du batteur doit s'effectuer dans le sens des aiguilles d'une montre, lorsqu'on regarde l'ouverture du cylindre de réfrigération.



Remarque : les procédures suivantes doivent être effectuées par un réparateur formé.

Pour corriger la rotation sur une unité triphasée, il suffit d'échanger deux des fils électriques d'arrivée au niveau du bloc de jonction principal de l'unité.

Pour corriger la rotation sur une unité à phase unique, changer les fils à l'intérieur du moteur du batteur. (Suivre le schéma imprimé sur le moteur.)

Les branchements électriques se font directement sur le bloc de jonction fourni dans le boîtier de commande principal et situé :

C708 – derrière le panneau arrière.

C716 – derrière le panneau avant inférieur.

Vos unités de réfrigération ont été conçues et fabriquées dans le plus grand soin, de façon à vous garantir un fonctionnement sûr.

Ces machines, lorsqu'elles sont utilisées et entretenues correctement, donneront un produit de qualité constante. Comme tout autre produit mécanique, le nettoyage et l'entretien sont forcément nécessaires. Si les procédures de fonctionnement décrites dans ce manuel sont respectées à la lettre, le soin et l'attention requis seront minimaux.

Il faudra lire ce Manuel de l'opérateur avant de faire fonctionner la machine ou d'effectuer toute opération d'entretien.

Votre unité de réfrigération Taylor NE compensera PAS et NE corrigera PAS à l'avenir les erreurs effectuées durant la mise en service ou les opérations de remplissage. L'assemblage initial et les procédures de calibrage initiales sont donc d'une importance primordiale. Il est fortement conseillé que tout le personnel responsable du fonctionnement de cette machine, que ce soit pour le montage ou le démontage, révise ces procédures ensemble de façon à être formé correctement et pour qu'il n'y ait pas de confusion.

En cas de besoin d'assistance technique, veuillez contacter votre distributeur Taylor agréé local.



Si le symbole de la benne roulante barrée se trouve sur ce produit, cela signifie que le produit est en conformité avec la directive UE, ainsi qu'avec d'autres réglementations similaires applicables à partir du 13 août 2005. Par conséquent, il faudra s'en débarrasser séparément, après utilisation finale ; il ne sera pas possible de le jeter parmi d'autres ordures ménagères non-triées.

L'utilisateur est chargé de déposer le produit sur le lieu de collecte approprié, selon les spécifications des réglementations locales.

Pour davantage d'informations en ce qui concerne les réglementations locales en vigueur, veuillez contacter votre mairie et/ou votre distributeur local.

Limitation de responsabilité vis-à-vis du compresseur

Les compresseurs de réfrigération sur cette machine sont garantis pour le temps indiqué sur la carte de garantie accompagnant cette machine. Cependant, du fait du Protocole de Montréal et des amendements américains à l'acte d'air propre (Clean Air Act) de 1990, beaucoup de fluides frigorigènes nouveaux sont en processus de test et de développement et cherchent à faire leur entrée dans l'industrie. Certains de ces nouveaux frigorigènes, selon la publicité, pourraient remplacer facilement les anciens, dans nombre d'applications. Il est important de noter que, dans le cas de service d'entretien normal du système de réfrigération de cette machine, il faudra **utiliser exclusivement le frigorigène mentionné sur l'étiquette de données qui s'y trouve**. L'utilisation non-autorisée de liquides frigorigènes autres annule la garantie du compresseur. Il incombe au propriétaire de communiquer ceci au technicien qu'il emploie.

Il est également important de noter que Taylor ne garantit pas le frigorigène utilisé dans la machine. Par exemple, dans le cas où il y aurait perte de frigorigène lors d'un service d'entretien ordinaire de la machine, Taylor n'est pas dans l'obligation de fournir, ni d'assurer son remplacement, que ce soit en échange de paiement ou non. Taylor est sous obligation de recommander un remplacement convenable, dans le cas où le frigorigène d'origine serait banni, deviendrait obsolète ou ne serait plus en vente durant la garantie de cinq ans du compresseur.

Taylor Company se tient régulièrement au courant des innovations dans l'industrie et teste les nouveaux produits, lorsqu'ils se présentent. Dans le cas où un produit nouveau s'avèrerait, après avoir été testé par nous, acceptable comme remplacement sans complications, la limitation ci-dessus serait rendue nulle. Pour connaître le statut actuel d'un liquide frigorigène autre par rapport à la garantie de votre compresseur, veuillez téléphoner à votre distributeur Taylor local ou à l'usine Taylor. Soyez prêt à fournir le numéro de modèle et le numéro de série de l'unité en question.

Taylor Company prend très au sérieux la sécurité de l'opérateur lors de ses contacts avec l'unité et les pièces de réfrigération. Taylor a fait des efforts immenses de conception et de fabrication de caractéristiques de sécurité intégrées, à la fois pour votre protection et celle du réparateur. Par exemple, les étiquettes d'avertissement sont maintenant fixées sur l'unité de réfrigération pour indiquer encore une fois les précautions de sécurité à l'opérateur.



IMPORTANT – le manquement aux précautions de sécurité suivantes pourra entraîner des blessures graves. Le non-respect de ces avertissements pourra également endommager la machine et ses composantes. L'endommagement de composante entraînera des coûts de remplacement des pièces et de service de réparation.

Pour utiliser en toute sécurité :



NE PAS utiliser l'unité de réfrigération avant d'avoir lu le présent mode d'emploi. Le manquement à cette instruction peut entraîner l'endommagement du matériel, un mauvais fonctionnement de l'unité, des problèmes de santé ou des blessures.



- **NE PAS** utiliser l'unité sans qu'elle soit correctement reliée à la terre.
- **NE PAS** faire fonctionner l'unité avec des fusibles plus importants que ce qui est spécifié sur l'étiquette de données de l'unité de réfrigération.
- **NE PAS** tenter de réparation tant que l'alimentation électrique principale de l'unité est branchée.

Le manquement à ces consignes pourra entraîner une électrocution ou l'endommagement du matériel. Contacter un électricien.



NE PAS utiliser de jet d'eau pour nettoyer ou rincer l'unité de réfrigération. Le manquement à cette consigne risque d'entraîner une électrocution grave.



- **NE PAS** laisser de personnel non-formé utiliser cette machine.
- **NE PAS** faire fonctionner l'unité tant que tous les panneaux de service et portes d'accès ne sont pas vissés.
- **NE PAS** retirer la porte, le batteur et les lames, ou l'arbre d'entraînement sans que l'interrupteur de commande soit en position OFF (éteinte).
- **NE PAS** placer d'objets, ni mettre les doigts dans le bec de distribution.

Le manquement à ces consignes pourra entraîner la contamination du produit ou des blessures personnelles du fait de pièces dangereuses non fixes.



Cette unité doit être placée sur une surface plane. Le manquement à cette consigne pourra entraîner des blessures ou un endommagement du matériel.



FAIRE PREUVE DE BEAUCOUP DE PRÉCAUTIONS lors du retrait de l'ensemble du batteur. Les lames du racleur sont extrêmement aigues et donc coupantes.

NE PAS obstruer les ouvertures d'arrivée et de sortie d'air :

C708 : un minimum de 152 mm (6 pouces) d'espace est nécessaire des deux côtés et de 0 mm/pouces à l'arrière.

C716 : un minimum de 76 mm (3 pouces) d'espace est nécessaire de tous les côtés.

Le manquement à ces consignes pourra entraîner un mauvais fonctionnement de l'unité et l'endommagement des machines.

Ces unités sont conçues pour fonctionner à l'intérieur, à température ambiante normale, c'est à dire entre 21°C et 24°C (70°F et 75°F). Ces unités ont pu fonctionner sans problème à des températures ambiantes élevées de 40 °C (104 °F), à capacité réduite.

NIVEAU SONORE : la propagation de bruit aérien ne dépasse pas 78 dB(A), lorsqu'elle est mesurée à une distance de 1,0 mètre de la surface de l'appareil et à une hauteur de 1,6 mètres du sol.

Section 4 Identification des pièces de l'utilisateur

Modèle C708

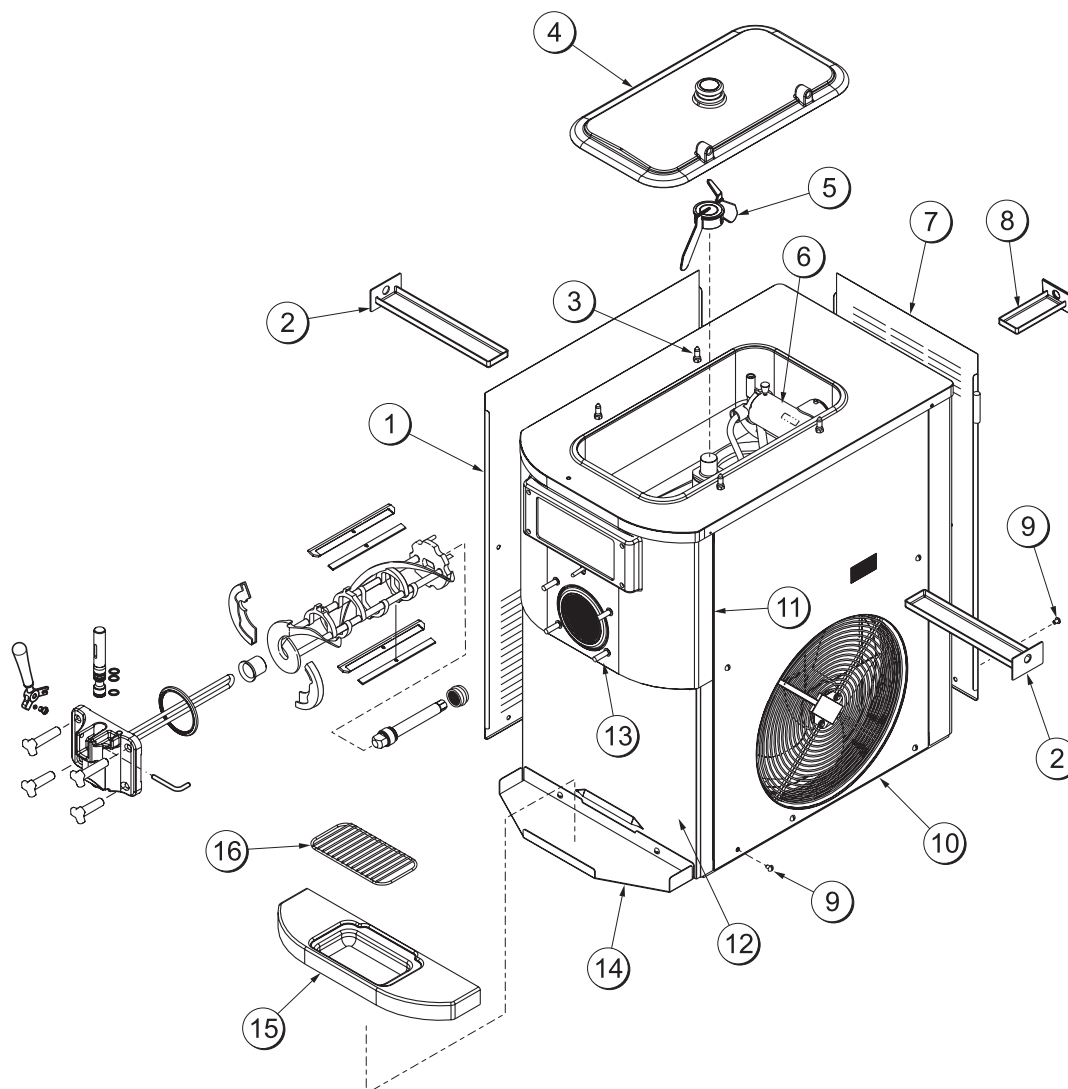

Figure 1

ARTICLE	DESCRIPTION	No. pièce
1	PANNEAU-LATÉRAL-GAUCHE	056963
2	PLATEAU-GOUTTES LONGUEUR 11-5/8	027503
3	GOUPILLE RETENUE- COUV. RÉSERVOIR	043934
4	COUVERCLE-RÉSERVOIR *NOIR.	053809-1
5	LAME A.-AGITATEUR	X56591
6	POMPE A. – MÉLANGE SIMPLIFIÉ	X57029-14
7	PANNEAU-ARRIÈRE	056077
8	BAC A.-RÉCUPÉRATION DE GOUTTES 5 ½ PO. LONG	X56074

ARTICLE	DESCRIPTION	No. pièce
9	VIS -1/4-20X3/8	011694
10	PANNEAU A-LATÉRAL DROIT	X57871
11	PANNEAU A. –AVANT SUPÉR.	X59423
12	PANNEAU A. –AVANT INFÉR.	X58955
13	GOUJON-TÊTE CORNET	055987
14	ÉTAGÈRE-PLATEAU RAMASSE- GOUTTES	056076
15	PLATEAU-RAMASSE-GOUTTES	056858
16	PROTECTION-GRILLE	049203

Modèle C716

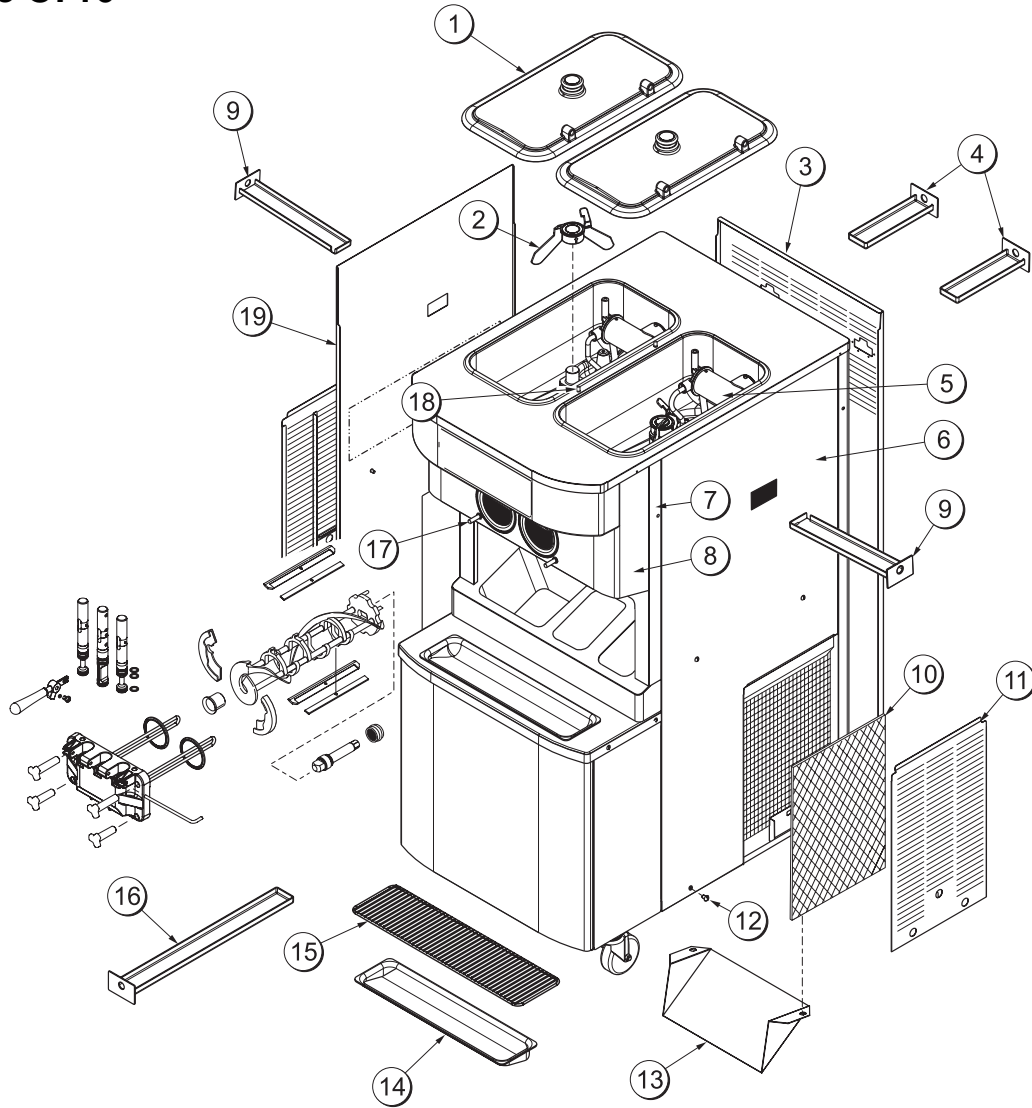

Figure 2

ARTICLE	DESCRIPTION	No. pièce
1	COUVERCLE-RÉSERVOIR	053809-1
2	LAME A.-AGITATEUR	X56591
3	PANNEAU-ARRIÈRE	059916
4	BAC-GOUTTES 7,875	059737
5	POMPE A. -MÉLANGE SIMPLIFIÉ	X57029-14
6	PANNEAU-LATÉRAL-DROIT	059907
7	PANNEAU A.-AVANT	X59920
8	PANNEAU A.-AVANT	X59836
9	BAC-GOUTTES 12.5	059736
10	FILTRE-AIR-POLY-FLO	052779-11

ARTICLE	DESCRIPTION	No. pièce
11	PANNEAU A.-FILTRE À ÉVENTS	X59928
12	VIS-1/4-20 X 3/8	011694
13	DÉFLECTEUR	059929
14	PLATEAU-GOUTTES-19-5/8 L X 4-7/8	033812
15	GRILLE-PROTECTION-19-3/4 L	033813
16	BAC-GOUTTES LONGUEUR 19-1/2	035034
17	GOUJON-TÊTE CORNET	055987
18	GOUPILLE RETENUE-COUVERCLE RÉSERVOIR	043934
19	PANNEAU-LATÉRAL-GAUCHE	059906

Assemblage batteur et porte à bec unique sur modèle C708

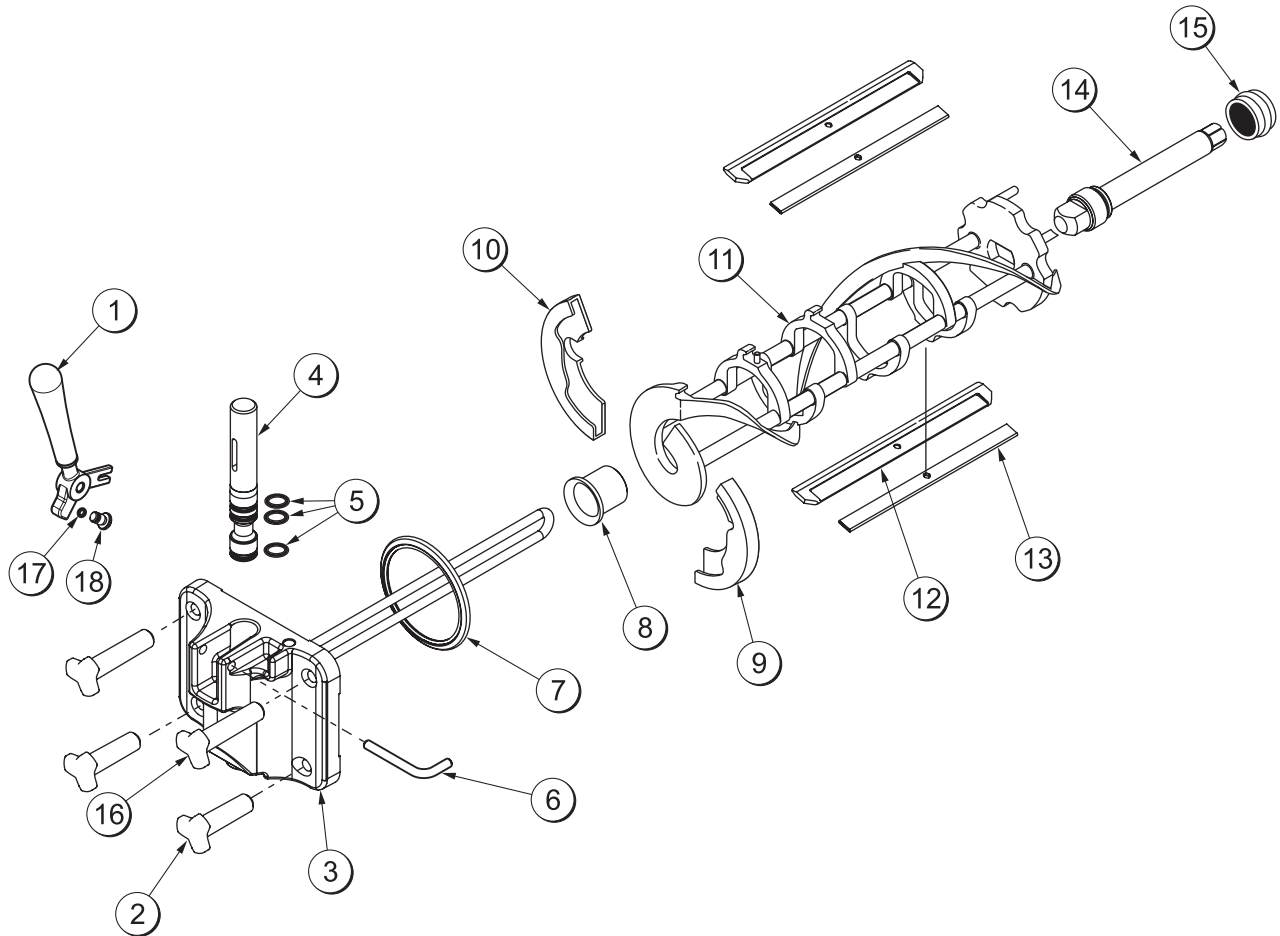

Figure 3

ARTICLE	DESCRIPTION	No. pièce
1	POIGNÉE A.-TIRAGE-SOUDÉE	X56246
2	ÉCROU-GOUJON NOIR (2,563 PO.)	058764
3	PORTE A.- AVEC TIGE DÉFLECTEUR	X57332-SER
4	VANNE A. -TIRAGE	X55820
5	JOINT TORIQUE - VANNE DE TIRAGE-INOX	014402
6	GOUPILLE-POIGNÉE-INOX	055819
7	JOINT-HAUT. PORTE 4 PO. DBL	048926-1
8	PALIER-AVANT-SABOT	050348
9	SABOT-AVANT-HÉLICE *ARRIÈRE*	050346

ARTICLE	DESCRIPTION	No. pièce
10	SABOT-AVANT-HÉLICE *AVANT*	050347
11	BATTEUR A.-3,4PTE-1 GOUPILLE	X46231
12	LAME-RACLEUR-PLASTIQUE	046235
13	ATTACHE-LAME RACLEUR 7.00	046236
14	ARBRE-BATTEUR	056078
15	JOINT ÉTANCHE-ARBRE	032560
16	ÉCROU-GOUJON NOIR (3,250 PO.)	058765
17	JOINT TORIQUE-1/4 DIAM EXT X 0,070 LARGE 50	015872
18	VIS-RÉGLAGE-5/16-24	056332

Assemblage batteur et porte sur modèle C716

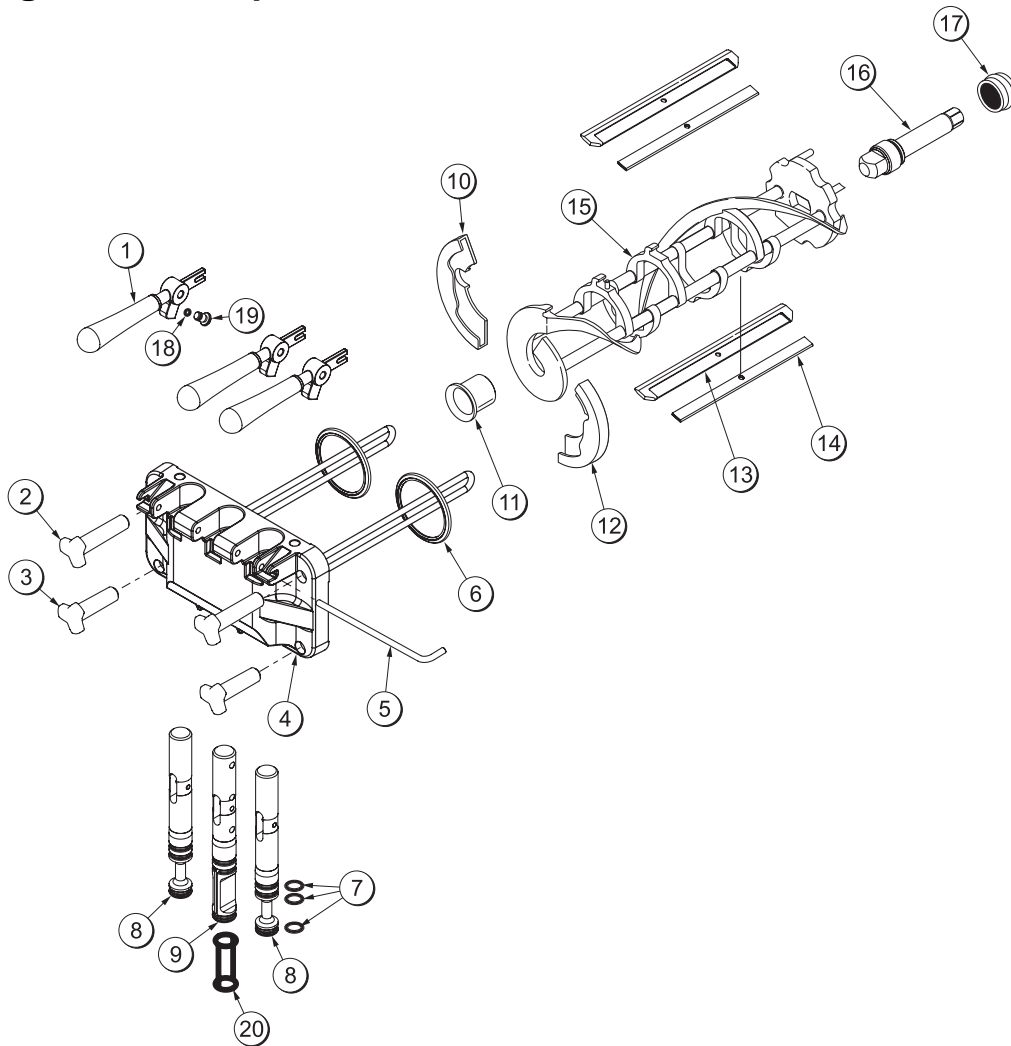

Figure 4

ARTICLE	DESCRIPTION	No. pièce
1	POIGNÉE A.-TIRAGE-SOUDÉE	X56421-1
2	ÉCROU-GOUJON NOIR 3,250 LONG	058765
3	ÉCROU-GOUJON*NOIR 2,563 LONG	058764
4	PORTE A.-3 SORTIES *CHAUFF.	X59923-SER
5	GOUPILLE-POIGNÉE-JUMELLE	059894
6	JOINT D'ÉTANCHÉITÉ-PORTE HAUTEUR 4 PO.-DOUBLE	048926-1
7	JOINT TORIQUE-7/8 DIAM EXT X 0,103 LARGE	014402
8	VANNE A. -TIRAGE	X59888
9	VANNE A.-TIRAGE*CENTRE	X59890
10	SABOT-AVANT-HÉLICE *AVANT*	050347

ARTICLE	DESCRIPTION	No. pièce
11	PALIER-AVANT-SABOT	050348
12	SABOT-AVANT-HÉLICE *ARRIÈRE*	050346
13	LAME-RACLEUR-PLASTIQUE 8-1/8	046235
14	ATTACHE-LAME DE RACLEUR 7,00 PO.	046236
15	BATTEUR A.-3,4PTE-1 GOUPILLE	X46231
16	ARBRE-BATTEUR	032564
17	JOINT ÉTANCHE-ARBRE	032560
18	JOINT TORIQUE-1/4 DIAM EXT X 0,070 LARGE 50	015872
19	VIS-RÉGLAGE	056332

Pompe A. X57029-XX – Mélange simplifié (modèle C708)

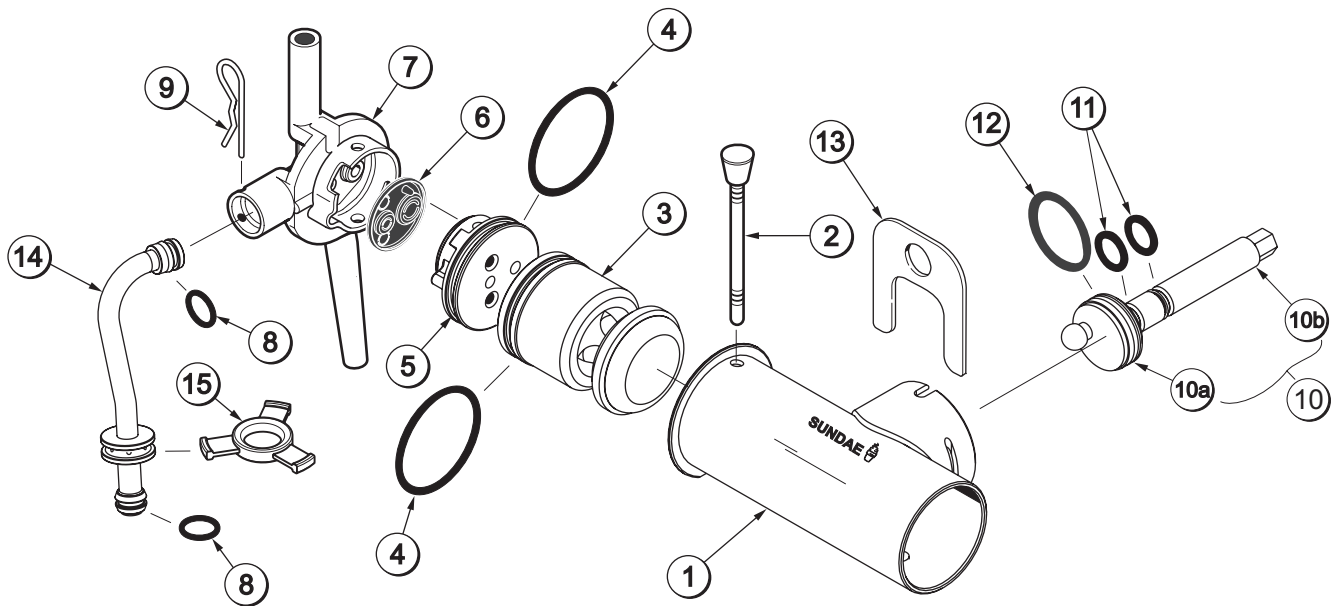

Figure 5

ARTICLE	DESCRIPTION	No. pièce
1 - 7	ASSEMBLAGE POMPE – MÉLANGE SIMPLIFIÉ CRÈME GLACÉE	X57029-14*
1	CYLINDRE-POMPE- RÉSERVOIR À MÉLANGE- CRÈME GLACÉE	057943
2	GOUPILLE A.-RETENUE	X55450
3	PISTON	053526
4	JOINT TORIQUE 2-1/8 PO. DIAM EXT – ROUGE	020051
5	EMBOUT DE SERVICE-VANNE	056874-14*
6	JOINT- VANNE DE POMPE SIMPLIFIÉE	053527
7	ADAPTATEUR – ADMISSION MÉLANGE	054825
8	JOINT TORIQUE -11/16 DIAM EXT – ROUGE	016132

ARTICLE	DESCRIPTION	No. pièce
9	TIGE - RETENUE	044731
10	ARBRE A.- ENTRAÎNEMENT- POMPE À MÉLANGE- RÉSERVOIR À MÉLANGE	X41947
10a	ENTRAÎNEMENT-BILLE	039235
10b	ARBRE-ENTRAÎNEMENT	041948
11	JOINT TORIQUE – ARBRE D'ENTRAÎNEMENT	048632
12	JOINT TORIQUE 1-3/4	008904
13	ATTACHE-RETENUE POMPE MÉLANGE	044641
14	TUBE A.-ALIMENTATION RÉSERVOIR À MÉLANGE CRÈME GLACÉE	X56521
15	BAGUE-ARRÊT 0,120 DIA EXT	056524

***REMARQUE :** LE FOISONNEMENT DE LA POMPE STANDARD X57029-XX IS A -14 PEUT ÊTRE AUGMENTÉ OU DIMINUÉ EN SUBSTITUANT À L'EMBOUT DE SERVICE (056874-XX) LES EMBOUTS -1 À -20 QUI SONT DISPONIBLES. PLUS LE CHIFFRE SUIVANT LE TIRET (-) EST ÉLEVÉ, PLUS LE FOISONNEMENT SERA ÉLEVÉ.

Pompe A. X57029-XX – Mélange simplifié (modèle C716)

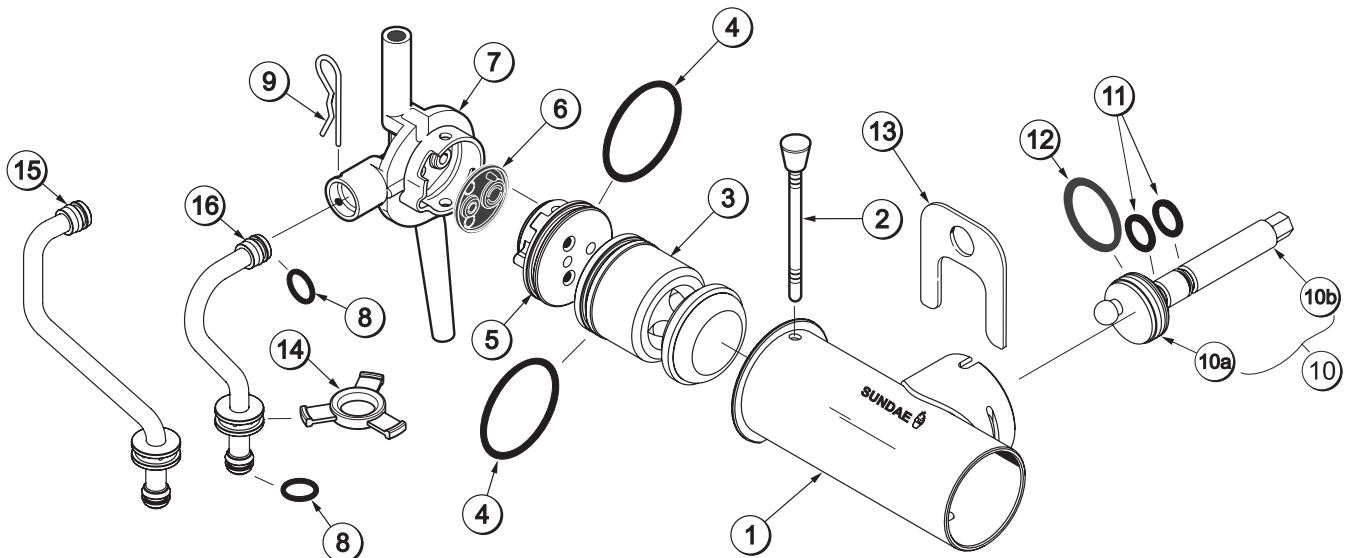

Figure 6

ARTICLE	DESCRIPTION	No. pièce
1 - 7	ASSEMBLAGE POMPE – MÉLANGE SIMPLIFIÉ CRÈME GLACÉE	X57029-14*
1	CYLINDRE-POMPE- RÉSERVOIR À MÉLANGE- CRÈME GLACÉE	057943
2	GOUPILLE A.-RETENUE	X55450
3	PISTON	053526
4	JOINT TORIQUE 2-1/8 PO. DIAM EXT – ROUGE	020051
5	EMBOUT DE SERVICE-VANNE	056874-14*
6	JOINT- VANNE DE POMPE SIMPLIFIÉE	053527
7	ADAPTATEUR – ADMISSION MÉLANGE	054825
8	JOINT TORIQUE -11/16 DIAM EXT – ROUGE	016132

ARTICLE	DESCRIPTION	No. pièce
9	TIGE - RETENUE	044731
10	ARBRE A.- ENTRAÎNEMENT- POMPE À MÉLANGE- RÉSERVOIR À MÉLANGE	X41947
10a	ENTRAÎNEMENT-BILLE	039235
10b	ARBRE-ENTRAÎNEMENT	041948
11	JOINT TORIQUE – ARBRE D'ENTRAÎNEMENT	048632
12	JOINT TORIQUE 1-3/4	008904
13	ATTACHE-RETENUE POMPE À MÉLANGE	044641
14	BAGUE-ARRÊT 0,120 DIA EXT	056524
15	TUBE A.-ALIMENTATION- GAUCHE	X59808
16	TUBE A.-ALIMENTATION- DROITE	X59809

***REMARQUE :** LE FOISONNEMENT DE LA POMPE STANDARD X57029-XX IS -14 PEUT ÊTRE AUGMENTÉ OU DIMINUÉ EN SUBSTITUANT À L'EMBOUT DE SERVICE (056874-XX) LES EMBOUTS -1 À -20 QUI SONT DISPONIBLES. PLUS LE CHIFFRE SUIVANT LE TIRET (-) EST ÉLEVÉ, PLUS LE FOISONNEMENT SERA ÉLEVÉ.

Accessoires

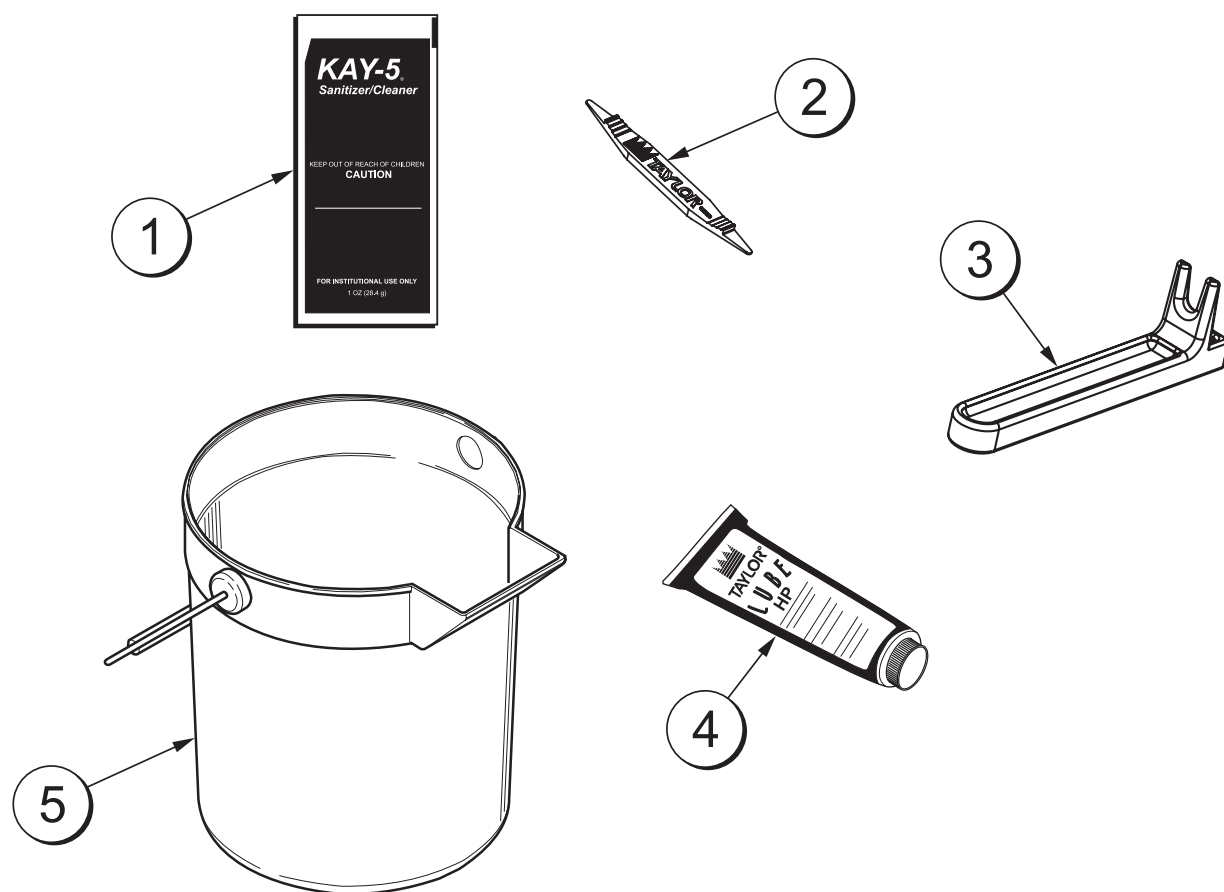

Figure 7

ARTICLE	DESCRIPTION	No. pièce
1	ASEPTISANT-KAY 5 CARTONS 125	041082
2	OUTIL-RETRAIT JOINT TORIQUE	048260-WHT
3	OUTIL-ARBRE-ENTRAÎNEMENT-POMPE-RÉSERVOIR	0457167
4	LUBRIFIANT TAYLOR HAUTE PERF	048232

ARTICLE	DESCRIPTION	No. pièce
5	SEAU-MÉLANGE 10 PTE	013163
*	KIT A.-MISE AU POINT (C708)	X56085
*	KIT A.-MISE AU POINT (C716)	X49463-82
*	KIT A. -PLATEAU RANGEMENT DE PIÈCES (C708)	X57797
*	KIT A. -PLATEAU RANGEMENT DE PIÈCES (C716)	X58449

*NON ILLUSTRÉ

Assemblage du jeu de brosses X44127

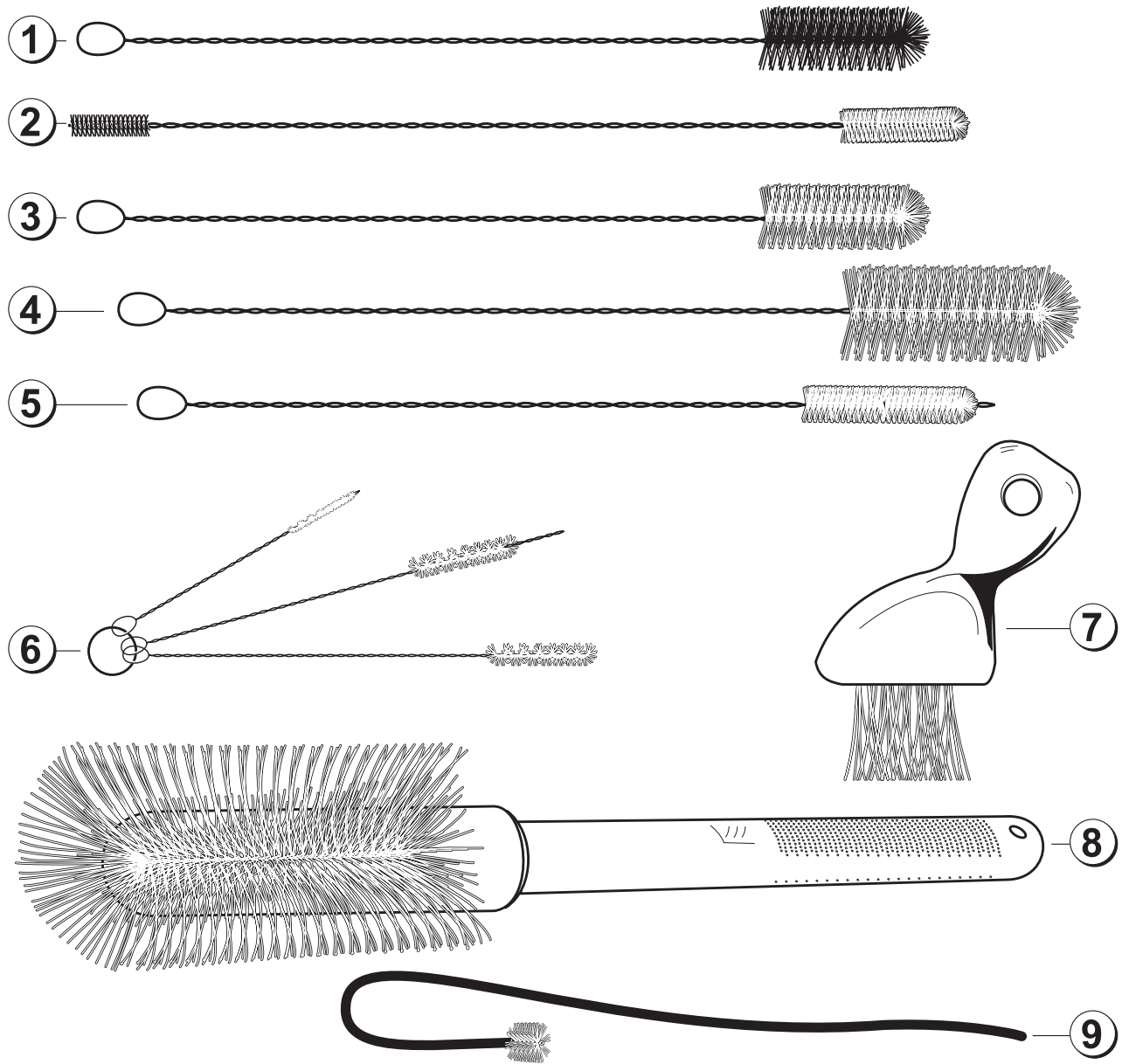

Figure 8

ARTICLE	DESCRIPTION	No. pièce
1	BROSSE POILS NOIRS	013071
2	BROSSE DOUBLE	013072
3	BROSSE POILS BLANCS 1 po. x 2 po.	013073
4	BROSSE POILS BLANCS 1-1/2 PO. x 3 PO.	014753

ARTICLE	DESCRIPTION	No. pièce
5	BROSSE POILS BLANCS 1/2 PO. x 3 PO.	033059
6	JEU DE BROSSES (3 BROSSES)	050103
7	BROSSE POILS JAUNES	039719
8	BROSSE POILS BLANCS 3 PO. x 7 PO.	023316
9	BROSSE POUR SORTIE POMPE	054068

Section 5

Important : à l'opérateur

C708

C716

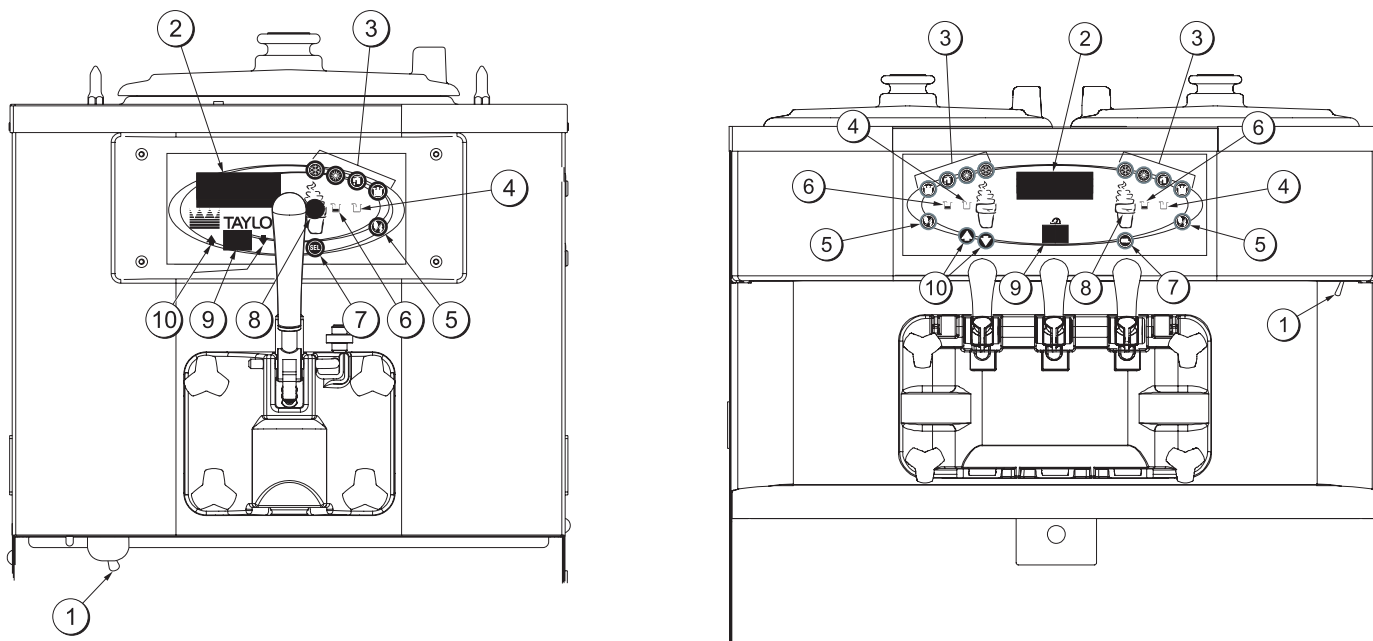

Figure 9

ARTICLE	DESCRIPTION
1	INTERRUPTEUR PRINCIPAL
2	ÉCRAN À CRISTAUX LIQUIDES
3	TOUCHES
4	INDICATEUR RUPTURE DE MÉLANGE
5	INDICATEUR ATTENTE
6	INDICATEUR MÉLANGE INSUFFISANT
7	TOUCHE SÉLECTION
8	TOUCHE MENU DE SERVICE
9	COMPTEUR NETTOYAGE À LA BROSSE
10	FLÈCHES

Définition des symboles

Pour assurer une meilleure communication sur la scène internationale, les mots ont été remplacés par des symboles sur beaucoup de nos boutons opérateurs, fonctions et indicateurs de fautes. Votre matériel Taylor est conçu avec ces symboles internationaux.

Le graphe suivant donne les définitions de ces symboles.

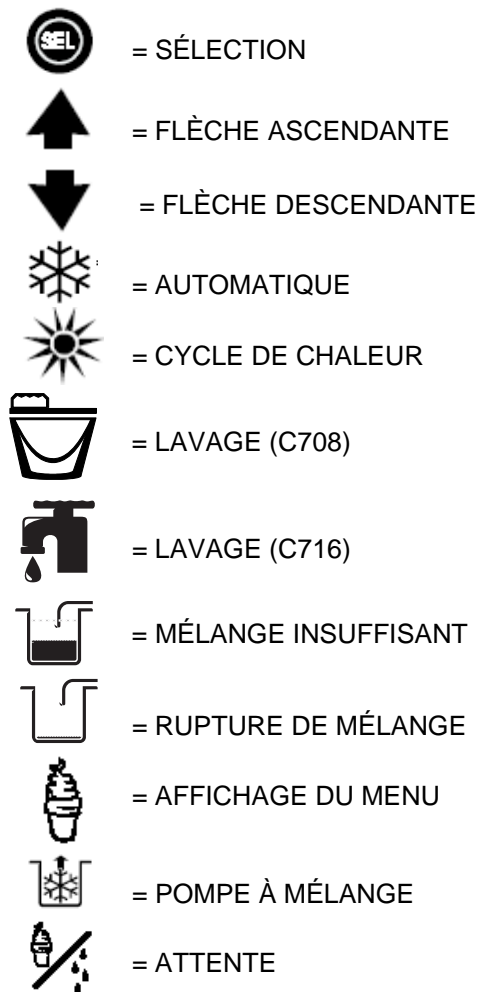

Interrupteur marche/arrêt



En position ON (marche), il permet le fonctionnement du panneau de commande.

Écran fluorescent

L'écran fluorescent se situe sur le panneau de commande avant. Lors du fonctionnement normal, l'écran est vide. L'écran sert à afficher les options de menu et à avertir l'utilisateur de toute erreur détectée. Sur les modèles internationaux, l'écran indique la température du mélange dans le réservoir.

Témoins lumineux

MÉLANGE INSUFFISANT – Lorsque le symbole MÉLANGE INSUFFISANT  s'allume, le réservoir à mélange est en situation d'approvisionnement bas de mélange et il doit être rempli aussi rapidement que possible.

RUPTURE DE MÉLANGE – Lorsque le symbole RUPTURE DE MÉLANGE  s'allume, le réservoir à mélange est pratiquement vide et l'approvisionnement en mélange est insuffisant pour permettre le fonctionnement de l'unité de réfrigération. Alors, le mode AUTO se verrouille et l'unité se met en mode d'ATTENTE. Pour lancer le système de réfrigération, ajouter du mélange dans le réservoir à mélange et toucher le symbole AUTO . L'unité de réfrigération commence automatiquement à fonctionner.

MODE DE CHAUFFE – Quand le symbole du MODE DE CHAUFFE  est allumé, l'unité de réfrigération est en cours de cycle de chaleur.



COMPTEUR NETTOYAGE À LA BROSSE - Lorsque le COMPTEUR NETTOYAGE À LA BROSSE arrive à « 1 », la machine doit être démontée et nettoyée à la brosse dans les 24 heures.

Mécanisme de ré-initialisation

Le bouton de ré-initialisation se situe sur le panneau de service, sur le côté gauche de la C708. Les boutons de ré-initialisation se situent sur le panneau arrière de la C716. Un bouton de ré-initialisation permet de protéger le moteur du batteur d'une condition de surcharge. Dans le cas d'une surcharge, le mécanisme de ré-initialisation se déclenche. Pour ré-initialiser correctement l'unité de réfrigération, mettre l'interrupteur marche/arrêt en position OFF (arrêt). Appuyer fermement sur le bouton de ré-initialisation. Mettre le bouton marche/arrêt en position ON (marche). Toucher le symbole LAVAGE  et observer le fonctionnement de l'unité.



AVERTISSEMENT : ne pas utiliser d'objet métallique pour appuyer sur le bouton de ré-initialisation. Le manquement à cette consigne pourra entraîner des blessures graves, voire mortelles.

Si le moteur du batteur fonctionne correctement, appuyer sur le symbole de LAVAGE  pour annuler le cycle. Appuyer sur le symbole AUTO  pour reprendre un fonctionnement normal. Si l'unité s'arrête à nouveau de fonctionner, contacter un agent technique de service agréé.

Mécanisme de ré-initialisation de la pompe air/mélange

Ce bouton de ré-initialisation protège la pompe d'une condition de surcharge. Dans le cas d'une surcharge, le mécanisme de ré-initialisation se déclenche. Pour ré-initialiser la pompe, appuyer fermement sur le bouton de ré-initialisation.



AVERTISSEMENT : ne pas utiliser d'objet métallique pour appuyer sur le bouton de ré-initialisation. Le manquement à cette consigne pourra entraîner des blessures graves, voire mortelles.

Poignée de tirage réglable

Ces unités comportent une ou des poignée(s) de tirage réglable(s) garantissant un contrôle optimal des portions, une meilleure uniformité de la qualité du produit et un contrôle des coûts. La ou les poignée(s) de tirage doivent être réglées de façon à donner un taux de distribution de 142 à 213 g (5 à 7 ½ onces) de produit en 10 secondes. Pour AUGMENTER le taux de distribution, tourner la vis DANS LE SENS DES AIGUILLES D'UNE MONTRE. Pour DIMINUER le taux de distribution, tourner la vis DANS LE SENS INVERSE DES AIGUILLES D'UNE MONTRE (Cf Figure 10).

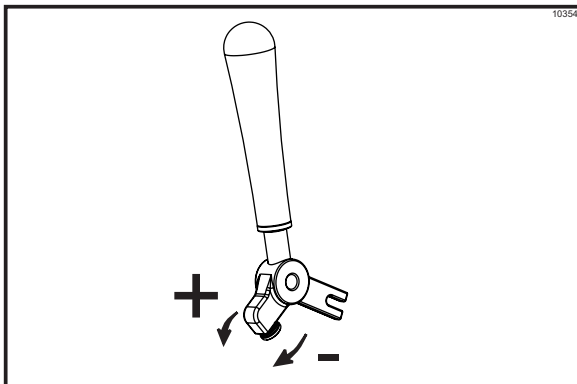

Figure 10

Description de l'écran de fonctionnement

L'écran fluorescent situé au centre du panneau de commande est normalement vide durant le fonctionnement quotidien de la machine. L'écran est activé lorsque le symbole SEL ou le Menu du manager sont sélectionnés. L'écran d'affichage alerte également l'opérateur des erreurs spécifiques détectées par l'unité de commande.

Remarque : les affichages illustrés dans cette section sont ceux que l'on trouve sur les modèles C708/C709. Les versions de modèle C716/C717 pourront varier légèrement.

Mise en route de la mémoire (initialisation)

L'affichage à sept segments doit afficher « 00 » lors de la période d'initialisation.

Lorsque la machine est mise sous tension, le système de commande commence par effectuer une vérification du système. L'écran affiche « INIT EN COURS ». Le système vérifie quatre types de données : LANGUE, DONNEES SYS, DONN. CONFIG et DONN. BLOCAGE.

Initialisation langue

La plateforme UVC supporte de multiples langues, grâce à des chaînes spécifiques conservées dans la mémoire RAM sur batterie. Après la mise sous tension ou après une ré-initialisation de l'unité centrale, une vérification des chaînes est effectuée pour s'assurer que les chaînes de langue sont présentes et non-corrompues. Si les chaînes sont présentes et non-corrompues, l'initialisation continue. Autrement, l'utilisateur est invité à choisir une langue. Pendant que les chaînes de langues sont testées, l'écran suivant s'affiche.

Init en cours...
Langue

Remarque : en cas d'erreur d'initialisation langue, la machine impose un choix de langue avant la séquence d'initialisation. Les DEL de menu standard doivent s'allumer, comme en situation de menu. Si une langue a été choisie, l'alimentation de l'unité est coupée et la machine ne devrait pas demander de choisir une langue, à moins qu'il n'y ait une autre panne d'initialisation de langue. Le réglage par défaut de l'usine est l'anglais.

Données du système

Les données du système sont protégées séparément du reste des données en mémoire. Les données du système comprennent des variables qui changent fréquemment, telles que le mode de la machine, le statut de blocage/verrouillage, les compteurs de portions, les codes de pannes et autres. Pendant la vérification des données du système, l'écran suivant s'affiche.

Init en cours...
Donnees sys

En cas de corruption des données du système, la machine passe à OFF, les compteurs de portions passent à zéro et les pannes sont effacées. Une panne « ERR CRC SYSTEME » est déclenchée et affichée à l'écran. Il est nécessaire de confirmer (touche SEL).

Données de configuration

Les données de configuration sont séparées du reste des données en mémoire. Les données de configuration sont les informations programmées par les menus utilisateur et service. Pendant la vérification des données de configuration, l'écran suivant s'affiche.

Init en cours...
Données Config

En cas de corruption des données de configuration, tous les réglages de service et de l'utilisateur passent aux réglages par défaut. Une panne « err crc CONFIG » est déclenchée et affichée à l'écran. Le système continue à fonctionner selon son mode précédent, mais suivant les réglages par défaut.

Données de verrouillage

Les données de verrouillage sont protégées séparément du reste des données en mémoire. Lorsque les données de verrouillage sont en cours de vérification, c'est l'écran suivant qui est affiché :

Initialisation
Donn. Blocage

Si les données de verrouillage sont corrompues, toutes les données concernant l'historique des verrouillages sont effacées. Une panne « LOCKOUT CRC ERR » est affichée.

Une fois que la validité de la mémoire a été testée, l'écran Minuterie Secu s'affiche.

Données de cycle de chauffe

Les données du cycle de chauffe sont vérifiées séparément du reste des données en mémoire. Chaque archive individuelle de données sur le cycle de chauffe est surveillée pour détecter toute corruption individuelle. Au début d'un cycle de chauffe, l'archive des données sur le cycle de chauffe suivant est effacée et les données pour le cycle de chauffe y sont écrites. Les données du cycle de chauffe en cours sont affichées en tant que première option dans le menu de DONNÉES DE CYCLES DE CHAUFFE.

La validité des archives de données de cycles de chauffe sont vérifiées lorsque l'on ouvre l'archive ; à l'heure actuelle ceci ne peut se faire que par l'option de menu DONNÉES C/ CHAUFF. (Pour des informations supplémentaires sur les Données du cycle de chauffe, se reporter à la page 24.)

Une fois que le système a été initialisé, le nombre de jours jusqu'à ce que le nettoyage à la brosse soit nécessaire est indiqué sur le panneau de commande. L'écran de minuterie de sécurité sera affiché avec une activation du signal d'alarme pendant 60 secondes ou jusqu'à ce qu'on appuie sur un des symboles de commande.

MINUTERIE SECU
TOUCHE = ANNULER

Interrupteur principal éteint

Une fois que le plan de sécurité est effectué et que l'interrupteur de marche/arrêt est sur OFF (arrêt), l'écran suivant s'affiche.

INTERRUPT. ARRET
- - - - -
UNITE NETTOYEE

Interrupteur sur ON (marche)

Lorsque l'interrupteur principal est en position ON (marche), les touches du panneau de commande deviennent actives. L'écran fluorescent est alors soit vide, soit il indique que la machine a été nettoyée.

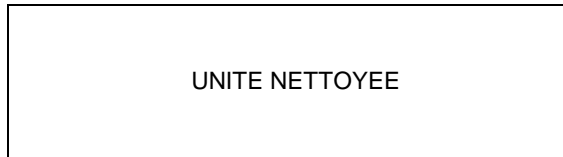

Pour les modèles internationaux uniquement :

Certains modèles internationaux affichent constamment la température du réservoir à mélange lorsque l'interrupteur de marche/arrêt est en position ON (marche).

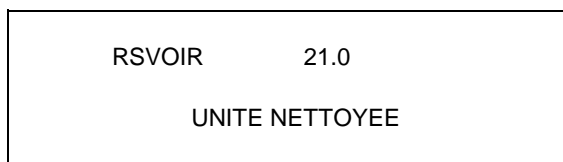

Si la commande est réglée sur une configuration internationale, l'écran suivant apparaît lorsqu'on appuie sur le symbole de chaleur.

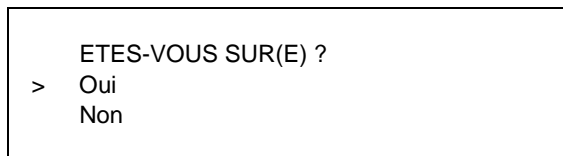

Utiliser le symbole de flèche ascendante ou descendante pour déplacer le curseur sur « OUI ». Toucher le symbole SEL pour lancer un cycle de chaleur immédiatement.

Remarque : la machine doit être en mode AUTO ou ATTENTE et le niveau de mélange dans le réservoir doit être suffisant, pour qu'elle réussisse à entrer en mode opérationnel de CHAUFFE.

Cycle de chaleur

Le symbole CHALEUR du panneau de commande est allumé pendant tout le cycle de chaleur. Deux messages d'avertissement s'affichent à l'écran. « NE PAS TIRER » s'affiche lorsque la température du mélange est en dessous de 54,4 °C (130 °F).



Lorsque la température du mélange est au-dessus de 54,4 °C (130 °F), l'écran affiche un message indiquant que du PRODUIT CHAUD est dans la machine.

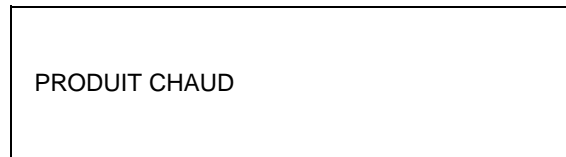

NE PAS chercher à tirer de produit, ni à démonter l'unité durant le cycle de CHALEUR. Le produit est chaud et sous haute pression.

Pendant le cycle de CHAUFFE, la température du mélange dans le réservoir et le cylindre de réfrigération doit atteindre 66,1°C (151°F) en 90 minutes.

Lorsque la phase de chauffe est terminée, l'unité passe à la phase de maintien du cycle. La phase de maintien maintient la température au-dessus de 66,1 °C (151 °F) pendant un minimum de 35 minutes.

La phase finale du cycle de traitement par la chaleur est la phase de refroidissement. L'unité de réfrigération doit refroidir le mélange à moins de 5 °C (41 °F) en 90 minutes.

Lorsque l'ensemble du cycle de chaleur est terminé, le symbole CHALEUR n'est plus illuminé. La machine entre alors en mode ATTENTE (le symbole d'attente s'allume). La machine peut être placée en mode AUTOMATIQUE ou bien rester en mode ATTENTE.

Pour être en règle avec les normes d'hygiène, les unités avec système de traitement par la chaleur **doivent** terminer un cycle de traitement par la chaleur par jour et elles **doivent** être démontées et nettoyées à la brosse tous les 14 jours au minimum. Le nettoyage à la brosse comprend le démontage normal et la procédure de nettoyage, tels qu'ils sont décrits dans le manuel de l'utilisateur. Le manquement à ces instructions a pour conséquence un verrouillage de la commande de l'unité et une interruption du mode AUTOMATIQUE.

Dans le cas où le cycle de traitement par la chaleur échoue, l'écran fluorescent à vide affiche un message d'échec et l'unité repasse en mode d'ATTENTE.

Toujours respecter les directives locales pour ce qui est du nombre maximum de jours autorisé entre deux cycles de nettoyage à la brosse (Cf. le Menu du manager pour le réglage des intervalles de nettoyage à la brosse).

Verrouillages et blocages de l'unité de réfrigération

Il existe deux types de blocages de l'unité : verrouillage ou blocage temporaire. En cas de verrouillage, la machine doit être démontée et nettoyée à la brosse. Un blocage temporaire peut être corrigé, soit en démontant la machine et en la nettoyant à la brosse, soit en recommençant un autre cycle de traitement par la chaleur.

Verrouillage

Il existe deux causes menant à un verrouillage. L'unité se verrouille soit lorsque le compteur de nettoyage à la brosse se déclenche, soit lorsqu'il y a une panne de sonde à thermistance (cylindre de réfrigération ou réservoir) durant un cycle de traitement par la chaleur.

1. L'écran suivant s'affiche en cas de délai de nettoyage à la brosse écoulé.

FIN DU NETTOYAGE A
UNITE BLOQUEE
NETTOY. EXIGE
> NETTOYAGE BROSSE

Appuyer sur le symbole SEL pour afficher l'écran suivant.

UNITE BLOQUEE

2. L'écran suivant s'affiche s'il y a une déficience de sonde à thermistance (cylindre de réfrigération ou réservoir) durant le processus du traitement par la chaleur.

ERREUR SYST.
UNITE BLOQUEE
MAINT. EXIGEE
> NETTOYAGE BROSSE

Pour identifier quelle est la sonde à thermistance qui a causé le verrouillage, appuyer sur SEL.

ERR. THERM. RSVR

UNITE BLOQUEE

Si la machine est verrouillée et qu'on essaye de la faire passer en mode AUTOMATIQUE, elle passe alors en mode ATTENTE et affiche le message suivant.

UNITE BLOQUEE

Pour recouvrer le message identifiant la raison du verrouillage, mettre l'interrupteur principal sur OFF (arrêt) pendant cinq secondes, puis le remettre en marche, sur ON. Le message d'origine indiquant la raison du verrouillage apparaît alors.

Le message UNITE BLOQUEE reste à l'écran jusqu'à ce que le nettoyage à la brosse requis soit effectué. L'unité doit être démontée pour que le compteur de cinq minutes s'affichant à l'écran puisse s'activer. Une fois que le compteur arrive à zéro, le verrouillage est annulé.

Blocage

Lorsque aucun cycle de traitement par la chaleur n'a été lancé dans les 24 heures, la machine passe en situation de blocage temporaire. Lors d'un blocage temporaire, l'opérateur a la possibilité de corriger la cause du blocage. Il a le choix entre lancer un autre cycle de chaleur ou nettoyer la machine à la brosse. Lors d'un blocage temporaire, la machine se place en mode ATTENTE. Le message suivant apparaît à l'écran. La cause du blocage temporaire est indiquée sur la seconde ligne.

AUCUN DEMAR C/CHAUF
RAISON
> C/CHAUFF
NETTOYAGE BROSSE

Lorsque la cause du blocage temporaire est corrigée, le fait de choisir CYCLE DE CHALEUR permet de lancer immédiatement un cycle de chaleur. Si on choisit NETTOYAGE À LA BROSSE lorsque le message précédent s'affiche, la machine se verrouille et le nettoyage à la brosse est obligatoire.

Les différents messages qui apparaissent sur la seconde ligne de l'écran en cas de blocage temporaire sont les suivants :

INTERRUPT ARRET	L'interrupteur de marche/arrêt est en position OFF (arrêt).
EPUISEMENT MÉLANGE	Une situation de rupture de mélange s'est présentée.
AUTO/ATTENTE ARRET	L'unité n'était ni en mode AUTOMATIQUE, ni en mode ATTENTE.
AUCUN ESSAI C/CHAUF	Il n'y a pas eu de lancement de cycle de traitement par la chaleur dans les 24 heures passées. (Le lancement du cycle de chaleur a été avancé ou une perte de courant a eu lieu au cours du déroulement du cycle).

Dans le cas où l'écran suivant apparaît, un blocage temporaire s'est produit lors du cycle de traitement par la chaleur.

ÉCHEC PASTEURISATION
UNITE BLOQUEE
> C/CHAUFF
NETTOYAGE BROSSE

Un blocage temporaire peut également se produire à tout moment durant le fonctionnement, dans le cas où la température du réservoir ou du cylindre de réfrigération s'élève au-dessus de 15 °C (59 °F), dans le cas où la température s'élève au-dessus de 7 °C (45 °F) et reste à ce niveau pendant plus d'une heure, ou dans le cas où la température s'élève à 5

°C (41 °F) et reste à ce niveau pendant plus de quatre heures.

Lorsqu'une situation de SURCHAUFFE PROD. se produit durant le fonctionnement, l'écran suivant apparaît.

SURCHAUFFE PROD.
> C/CHAUFF
NETTOYAGE BROSSE

Lorsque l'un de ces messages apparaît, le fonctionnement automatique de la machine est impossible, tant que l'unité n'a pas été démontée et nettoyée à la brosse, ou qu'elle n'a pas terminé un cycle de traitement par la chaleur.

Une fois que l'unité de réfrigération est bloquée du fait du lancement d'un cycle de traitement par la chaleur, le symbole CHALEUR s'allume et le message suivant apparaît à l'écran.

NE PAS TIRER

Si on choisit l'option NETTOYAGE BROSSE pour éliminer le blocage en nettoyant la machine à la brosse, le message UNITE BLOQUEE restera à l'écran jusqu'à ce que les exigences de nettoyage à la brosse aient été satisfaites. L'unité doit être démontée pour que le compteur de cinq minutes s'affichant à l'écran puisse s'activer. Une fois que le compteur arrive à zéro, le blocage est annulé.

UNITE BLOQUEE

Pour recouvrer le message identifiant la raison du blocage temporaire, mettre l'interrupteur principal sur OFF (arrêt) pendant cinq secondes, puis le remettre en marche, sur ON. Le message d'origine indiquant la raison du blocage temporaire apparaît alors.

ÉCHEC PASTEURISATION
RAISON
> C/CHAUFF
NETTOYAGE BROSSE

Remarque : le Menu du manager contient un historique des données de cycles de la chaleur et des verrouillages/blocages.

Menu du manager

Le Menu du manager sert à accéder aux affichages des fonctions de l'opérateur. Pour accéder au Menu, appuyer au centre du symbole cornet sur le panneau de commande. Les symboles flèches, le symbole SEL et le symbole cornet sont allumés lorsque l'écran de CODE D'ACCES est affiché.

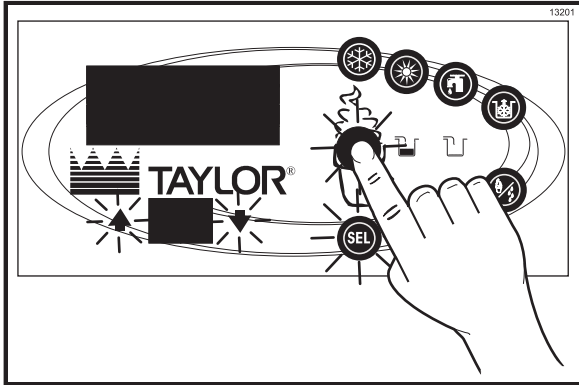

Figure 11

Dans le programme Menu, les flèches et le symbole SEL ont la fonction de touches de menu.

FLÈCHE ASCENDANTE – augmente la valeur se trouvant au-dessus du curseur et s'utilise pour se déplacer vers le haut, dans les affichages textes.

FLÈCHE DESCENDANTE – diminue la valeur se trouvant au-dessus du curseur et s'utilise pour se déplacer vers le bas, dans les affichages textes.

SEL – permet de faire avancer le curseur vers la droite et s'utilise pour sélectionner les options de menu.

Il existe un décompte de deux minutes dans le Menu du manager. Pendant que le système est dans le Menu du manager, s'il ne se produit aucune activité dans un laps de temps de deux minutes, l'affichage passera au Menu principal. Il existe une exception, dans le cas d'affichage des conditions actuelles.

Remarque : la machine continue de fonctionner dans le mode où elle se trouvait lorsqu'on est entré dans le Menu. Cependant, les touches de commande ne s'allument pas et ne sont pas en état de fonctionnement lorsque le Menu du manager est à l'écran. Les touches de commande sont en état de fonctionnement dans le Menu du manager, lorsque l'écran de conditions en cours s'affiche (Cf. Conditions en cours, page 25).

Entrer le code d'accès

Lorsque l'écran CODE D'ACCES est affiché, utiliser le symbole SEL pour saisir le premier numéro de code sur la position du curseur. Lorsque le chiffre voulu est sélectionné, appuyer sur le symbole SEL pour déplacer le curseur jusqu'au nombre suivant voulu.

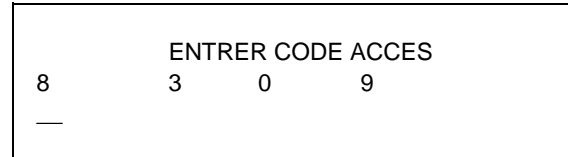

Continuer à saisir les chiffres correspondant au code d'accès approprié (8309), jusqu'à ce que les quatre chiffres soient affichés, puis appuyer sur le symbole SEL. Si le bon code d'accès est saisi, la liste du Menu du manager s'affiche à l'écran.

Si un numéro inexact de code d'accès est saisi, l'écran sort du programme de Menu lorsqu'on touche le symbole SEL.

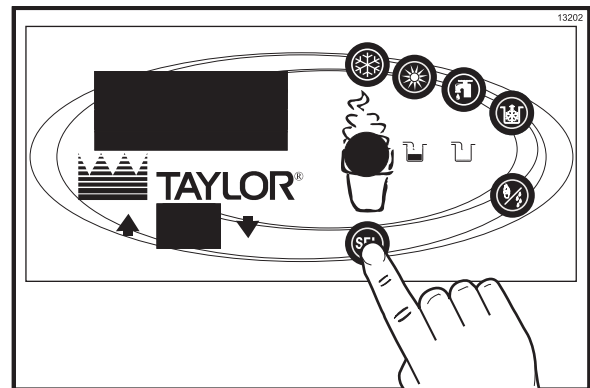

Figure 12

Options du Menu du manager

Appuyer sur les FLÈCHES pour monter ou descendre au sein du Menu. Sélectionner une option de menu, grâce au symbole SEL. Sortir du programme de menu en choisissant QUITTER LE MENU ou en appuyant sur le symbole CORNET.

Les options de menu suivantes se trouvent dans le Menu du manager.

QUITTER LE MENU
REINIT. NBRE PORT.
REGLER HORLOGE
DEPART HEURE CHAUF
TEMP DEMARRAGE AUTO
MODE ATTENTE

CYCLE DE NETTOYAGE
NIVEAU MEL AUDIBLE
DESCRIPTION ERREUR
HISTORIQUE BLOCAGE
RESUME CYCLE PAST
DONNEES C/ CHAUFF.
INFO SYSTEME
CONDIT. EN COURS

Choisir QUITTER LE MENU permet de sortir du Menu du manager et de revenir au fonctionnement normal des symboles du panneau de commande.

L'écran NBRE DE PORTIONS s'utilise pour vérifier ou régler le nombre de portions distribuées par la machine. Le compteur de portions revient automatiquement à zéro lorsque la machine est nettoyée à la brosse.

NBRE DE PORTIONS

0

> Suiv.

Régler le compteur de portions au moyen du symbole SEL, qui permet de passer à l'écran suivant. Toucher le symbole de la flèche ascendante (>) pour la déplacer sur OUI et toucher le symbole SEL. Le compteur de portions repart à zéro et sort pour revenir au Menu du manager

REINIT. NBRE PORT.

Oui

> Non

L'option REGLER HORLOGE permet au manager de régler l'heure et la date de l'horloge de commande. L'heure et la date ne peuvent être changées qu'une fois que l'unité de réfrigération a été nettoyée manuellement, et avant qu'elle soit placée en mode AUTOMATIQUE ou ATTENTE. Le message suivant s'affiche dans le cas où l'option REGLER HORLOGE est sélectionnée, alors que la machine n'est pas en état de nettoyage à la brosse satisfaisant.

REGLER HORLOGE
12:01 2/21/2004
AUCUN CHGMT PERMIS
App tche au choix

Pour changer l'heure ou la date, choisir l'option REGLER HORLOGE du menu. Appuyer sur la flèche ascendante pour la déplacer de Sortir à Changer, puis appuyer sur le symbole SEL pour sélectionner l'option Changer.

REGLER HORLOGE
12:01 2/21/2004
Changer
> Sortir

Pour changer l'heure, avec le curseur sous l'heure, appuyer sur la flèche ascendante. Déplacer le curseur sur les minutes en touchant le symbole SEL. Une fois que les minutes voulues sont saisies, toucher le symbole SEL pour faire avancer le curseur au mois.

REGLER HORLOGE
12:01 2/21/2004
> Sortir

Entrer le mois, le jour et l'année corrects. Toucher ensuite le symbole SEL pour passer à l'écran HEURE D ETE.

HEURE D ETE ACTIVEE

> Activer
Désactiver

Lorsqu'elle est activée, la fonction de changement d'heure annuel règle automatiquement l'horloge de commande au moment des changements horaires. Pour désactiver cette fonction, toucher la flèche descendante pour la déplacer sur « Désactiver ». Appuyer ensuite sur le symbole SEL pour sauvegarder le nouveau réglage.

L'écran DEPART HEURE CHAUFF permet au manager de régler l'heure de la journée à laquelle le cycle de traitement par la chaleur doit commencer.

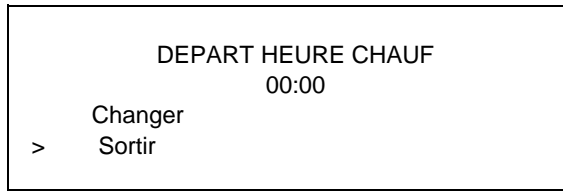

Pour régler DEPART HEURE CHAUFF, toucher le symbole de la flèche ascendante pour la déplacer sur « Changer ». Toucher ensuite le symbole SEL. L'écran affiche l'heure et le curseur se trouve sous l'heure.

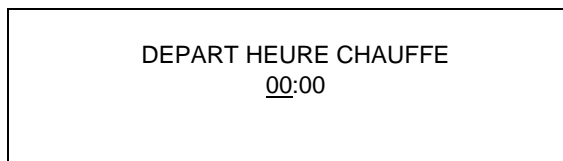

Toucher les symboles de flèches pour augmenter ou diminuer l'heure au paramètre désiré. Déplacer ensuite le curseur sur les minutes en touchant le symbole SEL. Régler le paramètre pour les minutes. Toucher ensuite le symbole SEL pour sauvegarder le paramètre et revenir à l'écran DEPART HEURE CHAUFF. Sélectionner le symbole SEL pour sortir de l'écran et revenir au menu.

L'option TEMP DEMARRAGE AUTO permet au manager de régler l'heure de la journée à laquelle la machine entre automatiquement en mode AUTOMATIQUE, depuis le mode d'ATTENTE. La machine doit être en mode ATTENTE, sans qu'il y ait situation de blocage ou de verrouillage de l'unité, pour que le lancement automatique ait lieu à l'heure programmée. L'heure de lancement automatique TEMP DEMARRAGE AUTO peut également être désactivée et il est possible d'exiger un lancement manuel du mode AUTOMATIQUE.

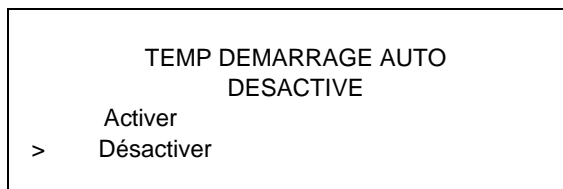

Activer l'heure de lancement automatique en touchant le symbole de la flèche ascendante pour la déplacer sur « Activer ». Appuyer sur le symbole SEL pour passer à l'écran suivant.

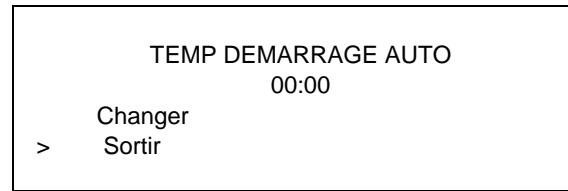

Programmer l'heure de lancement automatique (TEMP DEMARRAGE AUTO) en appuyant sur la flèche ascendante pour la placer sur « Changer ». Appuyer sur le symbole SEL pour passer à l'écran suivant.

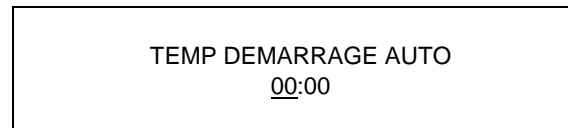

Utiliser les flèches pour programmer l'heure de lancement automatique (TEMP DEMARRAGE AUTO) ; avancer ou reculer le réglage de l'heure se trouvant au-dessus du curseur. Toucher le symbole SEL pour faire avancer le curseur et programmer les minutes. Appuyer sur le symbole SEL pour revenir à l'écran précédent et afficher le nouveau réglage d'heure. Toucher le symbole SEL pour sortir de l'écran et revenir au menu.

L'option ATTENTE s'utilise pour placer manuellement la machine en mode d'attente, durant les périodes de non-utilisation particulièrement longues. Choisir l'écran ATTENTE dans le Menu du manager. Toucher le symbole SEL pour activer l'attente. L'attente peut également être obtenue en sélectionnant la touche attente, lorsqu'on ne se trouve pas dans le Menu du manager.

Pour interrompre le fonctionnement en attente, sortir du Menu du manager et choisir le mode AUTOMATIQUE.

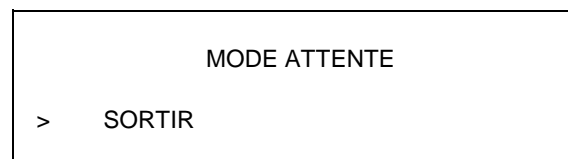

L'option de cycle de nettoyage à la brosse permet au manager de choisir un nombre maximal de jours entre les nettoyages à la brosse de la machine. Le cycle de nettoyage à la brosse ne peut être changé qu'une fois que l'unité de réfrigération a été nettoyée manuellement, et avant qu'elle soit placée en mode AUTOMATIQUE ou ATTENTE.

Le message suivant s'affiche dans le cas où l'option CYCLE DE NETTOYAGE est sélectionnée, alors que la machine n'est pas en état de nettoyage à la brosse satisfaisant.

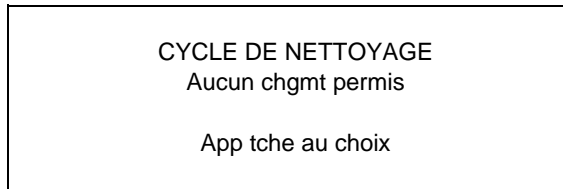

Pour changer le nombre de jours entre deux nettoyages à la brosse, utiliser les flèches. Toucher le symbole SEL pour sauvegarder le réglage et revenir au menu. Le nombre de jours qui s'affiche sur le compteur de nettoyage à la brosse change pour correspondre au nouveau réglage.

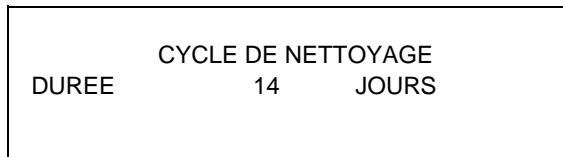

Toujours respecter les directives locales pour ce qui est du nombre de jours autorisé entre deux cycles de nettoyage à la brosse.

Lorsque l'option NIVEAU MEL AUDIBLE est activée, elle alerte l'opérateur au moyen d'un signal sonore d'une situation de mélange insuffisant ou de rupture de mélange. L'écran suivant s'affiche lorsqu'on choisit cette option.

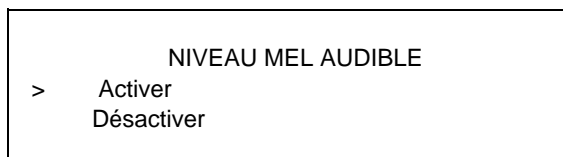

Pour désactiver le signal sonore, appuyer sur la flèche DESCENDANTE, de façon à la déplacer sur « Désactiver ». Sélectionner le symbole SEL pour sauvegarder le nouveau réglage et revenir au menu. Les symboles du panneau de commande pour les situations de mélange insuffisant et de rupture de mélange s'allument lorsque le niveau de mélange baisse dans le réservoir, mais le signal sonore ne sonne plus.

L'écran DESCRIPTION ERREUR indique qu'il existe une panne de l'unité et il indique où la panne se situe. Lorsque aucune panne n'est détectée, l'écran suivant s'affiche.

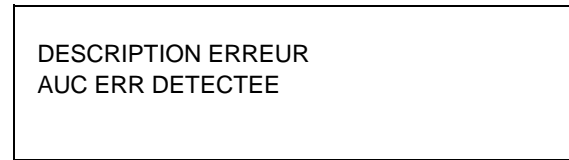

Toucher le symbole SEL pour afficher la panne suivante identifiée ou revenir au menu, s'il n'y a pas d'autre panne. Toucher le symbole SEL lorsqu'une panne est affichée permet d'effacer les pannes, si elles sont corrigées, au moment du retour à l'écran de Menu.

Ci-dessous se trouvent les différents messages qui apparaissent, ainsi qu'une explication de la solution.

AUC ERR DETECTEE - aucune panne n'a été identifiée dans l'unité. Lorsque ce message s'affiche, rien de plus n'apparaît à l'écran.

SURCHRG BATTEUR - Mettre le bouton marche/arrêt en position OFF (arrêt). Appuyer fermement sur le bouton de ré-initialisation du batteur. Mettre l'interrupteur principal en position ON (marche) et relancer en mode AUTOMATIQUE.

COMPRESSEUR HPCO - Mettre le bouton marche/arrêt en position OFF (arrêt). Attendre 5 minutes pour que la machine refroidisse. Mettre l'interrupteur en position ON (marche) et relancer en mode AUTOMATIQUE.

ERR. THERM. RSVR*- Placer l'interrupteur d'alimentation en position OFF (arrêt). Remplacer la sonde à thermistance du réservoir.

ERREUR THERM CYL*- Placer l'interrupteur d'alimentation en position OFF (arrêt). Remplacer la sonde à thermistance du cylindre.

***Remarque** : il existe trois codes permettant d'établir un diagnostic en cas de problème avec les sondes à thermistance. Lorsque la sonde a disjoncté (résistance inférieure à 1 ohm), « COUR » s'affiche à l'écran, sur la zone correspondante dans l'unité. Si la sonde est ouverte (résistance supérieure à 1 megohm), « OUVR » s'affiche. Si l'environnement direct de la sonde dépasse les 93 °C (200 °F), l'écran correspondant à la zone en question affiche « SUP », pour indiquer que la température est « hors des limites acceptables ».

COMP TROP LGTMPS – Le temps de cycle du compresseur a dépassé la minuterie de 11 minutes.

L'écran HISTORIQUE BLOCAGE affiche l'historique des 40 derniers blocages temporaires, verrouillages, dates de nettoyage à la brosse ou cycles de chaleur interrompus. Les numéros de page sont indiqués dans le coin supérieur droit. La page 1 contient toujours l'échec le plus récent.

HISTORIQUE BLOCAGE	1
00/00/00	00:00
Raison	
> Quitter	

La deuxième ligne de l'écran montre la date et l'heure de l'échec. La troisième ligne indique soit la raison de l'échec, soit si un nettoyage à la brosse satisfaisant a été effectué. Certains échecs ont des causes multiples. Dans ce cas, une page par cause sera générée.

Utiliser les symboles des flèches pour avancer vers l'avant ou l'arrière et voir chaque écran. Ci-dessous se trouvent les messages variables qui pourront apparaître.

Échecs lors du lancement d'un cycle de traitement par la chaleur

INTERRUPT. ARRET – l'interrupteur principal est sur OFF (arrêt).

AUTO OU ATTENTE ÉTEINT - La commande ne se trouvait pas en mode AUTO ni ATTENTE.

RUPTURE DE MÉLANGE – Une condition de rupture de mélange s'est produite.

AUCUN C/CH EN 24 H – l'heure automatique de lancement du cycle était réglée pour lancer le cycle plus de 24 heures après le dernier cycle de chaleur effectué.

Pannes se produisant lors du mode de chaleur

ECHEC MODE CHAUFF – Le temps maximal autorisé pour le mode de chauffe a dépassé 90 minutes.

ECHEC MODE REFROI. – Le temps maximal autorisé pour le mode de refroidissement a dépassé 90 minutes.

PROBL. DUREE TOTALE – Le temps total autorisé pour le traitement par la chaleur a dépassé 4 heures.

FIN DU NETTOYAGE A - Le nombre total de jours de fonctionnement a dépassé le réglage du cycle de nettoyage à la brosse.

INTERRUPT. ARRET - L'interrupteur s'est éteint lors du cycle de chaleur.

PANNE COURANT C/CH — Une panne de courant s'est produite durant le cycle de traitement par la chaleur.

PANNE MÉLANGE BAS – Le niveau de mélange dans le réservoir à mélange est trop bas pour permettre de réussir un cycle de chaleur.

SURCHARGE BATTEUR C/CH – La surcharge du moteur du batteur s'est déclenchée.

ERREUR THERM CYL – La sonde à thermistance du cylindre de réfrigération est en panne.

ERREUR THERM RSVR – La sonde à thermistance du réservoir est en panne.

HPCO C/P – L'interrupteur haute pression s'est ouvert durant le cycle de chaleur.

Pannes se produisant en mode AUTOMATIQUE

(G/D) RSVR>41F (5C) APRES 4 HR - La température du mélange dans le réservoir était supérieure à 5 °C (41 °F) pendant plus de quatre heures.

(G/D) CUVE>41F (5C) APRES 4 HR - La température du mélange dans le cylindre de réfrigération était supérieure à 5 °C (41 °F) pendant plus de quatre heures.

(G/D) RSVR>41F (5C) APRES PC - La température du mélange dans le réservoir était supérieure à 5 °C (41 °F) pendant plus de quatre heures, après coupure électrique.

(G/D) CUVE>41F (5C) APR. PC - La température du mélange dans le cylindre de réfrigération était supérieure à 5 °C (41 °F) pendant plus de quatre heures, après coupure électrique.

(G/D) RSVR>45F (7C) APRES 1 HR - La température du mélange dans le réservoir gauche ou droit était supérieure à 7 °C (45 °F) pendant plus d'une heure.

(G/D) CUVE>45F (7C) APRES 1 HR - La température du mélange dans le cylindre gauche ou droit était supérieure à 7 °C (45 °F) pendant plus d'une heure.

(G/D) RSVR>59F (15C) – La température du mélange du réservoir était supérieure à 15 °C (59 °F).

(G/D) RSVR>59F (15C) – La température du mélange du réservoir était supérieure à 15 °C (59 °F).

L'écran RESUME CYCLE PAST affiche le nombre d'heures depuis le dernier cycle de chaleur, les heures depuis que la température du produit a dépassé 65,6 °C (150 °F) et le nombre de cycles de chaleur effectués depuis la date du dernier nettoyage à la brosse.

RESUME CYCLE PAST	
H DEP C DE P	0 HR
DEPUIS 150	0HR
DEPUIS BC	0

L'écran DONNEES C/ CHAUFF contient l'historique de jusqu'à 366 cycles de traitement par la chaleur. Les données du cycle de chaleur le plus récent sont exposées en premier.

Chaque relevé de cycle de chaleur est constitué de trois écrans. Le premier écran affiche le mois et le jour du cycle de chaleur, ainsi que l'heure de démarrage, l'heure de fin et la description de l'erreur. La ligne du bas affiche le nombre record et indique s'il y a eu panne de courant durant le cycle de traitement par la chaleur (panne courant c/ch).

C/ TRAIT. THERM		
01/01	02:00	05:14
AUC ERR DETECTEE		
		1

Toucher la flèche ascendante pour progresser dans les pages de données. Toucher le symbole de la flèche descendante pour parcourir les pages dans l'autre direction.

Les relevés de température pour le cylindre et le réservoir de chaque côté de l'unité apparaissent sur les second et troisième écrans. Le second écran s'applique au côté gauche (G) de l'unité

Le troisième écran s'applique au côté droit (D) de l'unité.

La ligne du haut de ces écrans affiche les températures du réservoir (H) et du cylindre (B), enregistrées à la fin du cycle de traitement par la chaleur et indique le côté (G ou D) de l'unité.

Les lignes restantes indiquent les choses suivantes :

CHALEUR = Temps total pour que le réservoir (H) et le cylindre (B) atteignent 66,1 °C (150,9 °F).

MNTN = Temps total où la température du réservoir (H) et du cylindre (B) était supérieure à 65,6°C (150°F).

REFROI = Temps total où la température du réservoir (H) et du cylindre (B) était supérieure à 5 °C (41 °F) durant la phase de refroidissement.

POINTE = Lecture de température la plus élevée pour le réservoir (H) et le cylindre (B) durant le cycle de traitement par la chaleur.

H: 40.9		B:26,3		G
CHAUFFE	MNTN	REFROI	POINTE	
1:12	0:49 h.	1:19	161.0	
0:46	1:11 b.	0:15	169.7	

H: 38.0		B:23,7		D
CHAUFFE	MNTN	REFROI	POINTE	
1:09	0:52 h.	1:11	161.2	
0:66	1:00 b.	0:11	169.9	

Le temps de CHAUFFE indique le temps qu'il a fallu pour que chaque zone atteigne 66,1 °C (150,9 °F). Chaque zone doit maintenir une température supérieure à 65,6 °C (150 °F) pendant un minimum de 35 minutes.

Toucher la flèche ascendante pour avancer à la page suivante ou la flèche descendante pour voir la page précédente. Un message d'échec du cycle de chaleur apparaît sur le premier écran, en cas d'échec.

Ci-dessous se trouvent les messages variables de codes d'échec qui apparaissent sur la ligne 2.

CH ÉCHEC DU TEMPS DE CHAUFFE

La température du mélange ne s'est pas élevée au-dessus de 66,1 °C (151 °F) en moins de 90 minutes.

RF PANNE DE MODE DE REFROIDISSEMENT

La température du mélange dans le réservoir et le cylindre de réfrigération n'a pas chuté en dessous de 5 °C (4 1°F) en moins de 90 minutes.

DT ÉCHEC DU TEMPS TOTAL

Le cycle de traitement par la chaleur doit être terminé en un maximum de 4 heures.

MB NIVEAU DE MÉLANGE INSUFFISANT

Le temps imparti pour la phase de chauffe ou de la phase de refroidissement a été dépassé et une situation de mélange insuffisant s'est produite.

- EM SITUATION DE RUPTURE DE MÉLANGE
Une situation de rupture de mélange a été détectée, soit au départ, soit durant le cycle de chaleur.
- SB SURCHARGE DU BATTEUR DURANT LE CYCLE
Une surcharge du batteur s'est produite durant le cycle de chaleur.
- HO COUPURE POUR HAUTE PRESSION DURANT LE CYCLE
Une situation de coupure pour haute pression s'est produite durant le cycle de chaleur.
- PC COUPURE DE COURANT DURANT LE CYCLE
Une coupure de courant a provoqué un dépassement du temps maximal autorisé pour la phase de chauffe, la phase de refroidissement ou le temps total du cycle. Si, lors d'une coupure de courant, le cycle de traitement par la chaleur n'est pas annulé, une astérisque (*) apparaît sur la troisième ligne de l'écran.
- OP INTERRUPTION PAR L'OPÉRATEUR
Indique que le cycle de chaleur a été interrompu dans l'option INTERRUPT. OPERAT. du Menu de service.
- IT INTERRUPTEUR ÉTEINT
L'interrupteur principal a été éteint lors du cycle de chaleur.
- TH ÉCHEC THERMISTANCE
Une sonde à thermistance est en panne.
- PD ERREUR PORTE DE PRODUIT
Une porte de produit n'est pas à sa place ou est mal fixée.

Les INFO SYSTEME sont affichées sur trois écrans séparés. Le premier écran contient les versions de commande et de logiciel qui sont installées dans la machine

<p>VERSION LOGICIEL C708 COMMANDE UVC3 VERSION 1.06 > Suiv.</p>
--

Appuyer sur le symbole SEL pour passer à l'écran suivant d'informations du système qui contient la version de langue du logiciel.

<p>Langue V2.00 Anglais 621 > Suiv.</p>

Toucher le symbole SEL pour passer au troisième écran d'informations sur le système, contenant le code de nomenclature et le numéro de série de la machine. Pour revenir à la liste de menu, toucher à nouveau le symbole SEL.

<p>B.O.M. C70827C000 NFD SER. K0000000 > Suiv.</p>
--

L'écran CONDIT. EN COURS donne les relevés de viscosité du produit, lorsque l'unité fonctionne, ainsi que les températures du réservoir et du cylindre de réfrigération de la machine.

<p> VISC 0.0 RSVOIR 41.0</p>

CONDIT. EN COURS est le seul écran de menu qui permet de revenir au fonctionnement normal des touches du panneau de commande. Les symboles du menu ne sont pas allumés lorsque cette option est choisie mais les touches du panneau sont totalement opérationnelles. Pour sortir de l'écran CONDIT. EN COURS et revenir au menu, toucher le symbole SEL.

Section 6 Procédures de fonctionnement

La C708 entrepose le mélange dans un réservoir et elle dispose d'un cylindre de réfrigération d'une capacité de 3,2 litres (3,4 pintes) avec porte à bec unique. La C716 entrepose le mélange dans deux réservoirs et elle dispose de deux cylindres de réfrigération d'une capacité de 3,2 litres (3,4 pintes) avec porte à trois becs.

Le modèle C708 a été choisi pour illustrer les procédures d'utilisation étape par étape. Répliquer les procédures, le cas échéant, pour le second cylindre de réfrigération du modèle C716.

Nos consignes commencent au moment où on entre dans le restaurant, le matin, et où on trouve les pièces démontées et disposées pour le séchage à l'air, suite au nettoyage du soir précédent.

Ces procédures d'ouverture expliquent comment installer les pièces dans l'unité de réfrigération, comment les aseptiser et comment amorcer l'unité de mélange frais, de façon à se préparer pour le service de la première portion.

Si on démonte la machine pour la première fois ou en cas de besoin d'informations pour arriver à ce point de départ de nos instructions, passer à la page 41, « Démontage », et commencer par là.

Montage du cylindre de réfrigération

Remarque : lorsqu'on lubrifie les pièces, utiliser un lubrifiant alimentaire agréé (par exemple, le lubrifiant Taylor Lube).



S'ASSURER QUE L'INTERRUPTEUR PRINCIPAL EST EN POSITION ÉTEINTE (« OFF ») ! Le manquement à cette consigne pourra entraîner des blessures graves car certaines pièces dangereuses pourront être non-fixes.

Étape 1

Avant d'installer l'axe d'entraînement du batteur, lubrifier la rainure de l'axe d'entraînement.

Étape 2

Faire glisser le soufflet de l'axe d'entraînement du batteur sur la petite extrémité de l'axe et le placer dans la rainure de l'axe.

Étape 3

Lubrifier abondamment la partie intérieure du soufflet et également la partie plate du soufflet qui entre en contact avec le carter de palier arrière.

Étape 4

Appliquer une couche uniforme de lubrifiant à l'axe. NE PAS lubrifier le bout hexagonal (Cf. Figure 13).

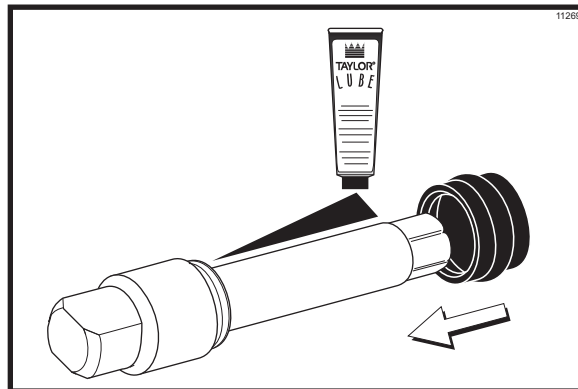

Figure 13

Remarque : pour que le mélange ne fuie pas à l'arrière du cylindre de réfrigération, la partie du milieu du soufflet doit être convexe, c'est à dire s'ouvrir par rapport au soufflet. Si la partie du milieu du soufflet est concave, c'est à dire se referme sur le centre du soufflet, retourner le soufflet.

Étape 5

Placer l'axe d'entraînement du batteur dans le carter du palier arrière du cylindre de réfrigération et pousser fermement le bout hexagonal dans l'accouplement d'entraînement (Cf. Figure 14).

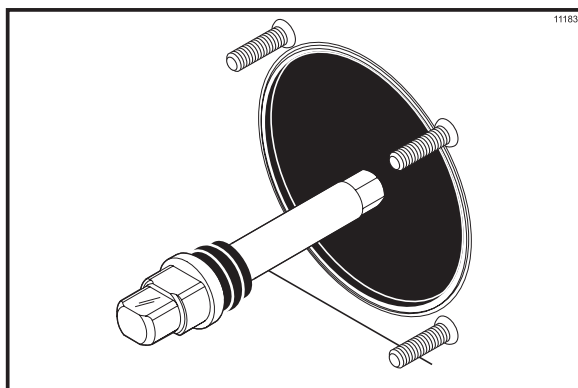

Figure 14



FAIRE PREUVE DE BEAUCOUP DE PRÉCAUTIONS lors de toute manipulation de l'ensemble du batteur. Les lames du racleur sont extrêmement aigues et donc coupantes.

Étape 6

Avant d'installer l'assemblage du batteur, vérifier que les lames du racleur ne comportent pas d'entailles, ni de signes d'usure. En cas d'entailles ou si les lames sont usagées, changer les deux lames.

Si les lames sont en bonne condition, installer les goupilles des lames du racleur. Placer la lame arrière sur la goupille de maintien arrière du batteur (Cf. Figure 15).

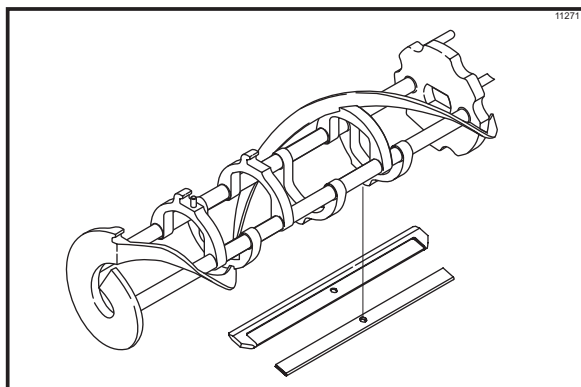

Figure 15

Remarque : remplacer les lames du racleur tous les 3 mois.

Remarque : l'orifice de la lame du racleur doit être placé directement sur la goupille pour éviter tout endommagement coûteux.

Étape 7

Tout en tenant la lame arrière sur le batteur, la faire glisser jusqu'à la moitié dans le cylindre de réfrigération. Installer la lame avant du racleur sur la goupille de maintien avant (Cf. Figure 16).

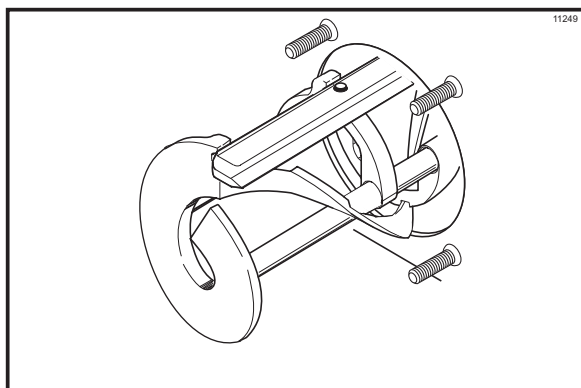

Figure 16

Étape 8

Installer les sabots du batteur (Cf. Figure 17).

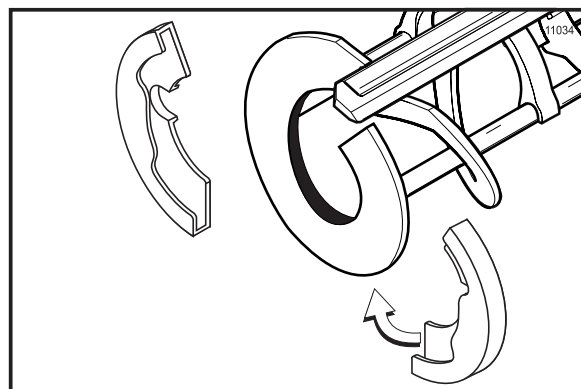

Figure 17

Étape 9

Faire glisser l'assemblage du batteur jusqu'au bout, dans le cylindre de réfrigération.

S'assurer que l'assemblage du batteur est bien positionné sur l'axe d'entraînement en tournant légèrement le batteur, jusqu'à ce qu'il soit assis correctement. S'il est bien monté, le batteur ne doit pas dépasser de l'avant du cylindre de réfrigération (Cf Figure 18).

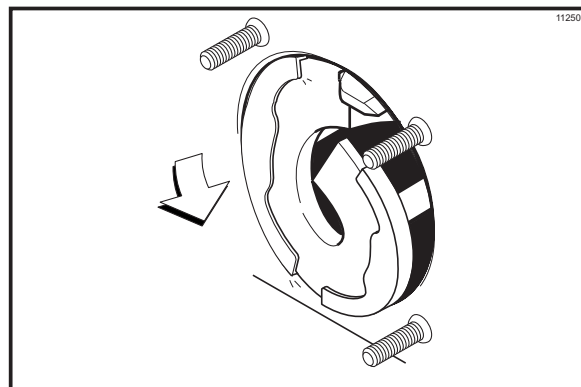

Figure 18

Répéter ces étapes pour l'autre côté sur le modèle C716.

Montage de la porte de l'unité

Le montage de la porte de l'unité n'est pas le même sur la C708 et sur la C716. Veuillez suivre les consignes appropriées selon votre machine.

Montage de la porte de l'unité du modèle C708

Étape 1

Placer le joint d'étanchéité de la porte dans la rainure se trouvant sur l'arrière de la porte de l'unité. Faire glisser le palier avant sur la tige-défecteur, de façon à ce que le bord relevé se trouve contre la porte. **NE PAS lubrifier le joint, ni le palier** (Cf. Figure 19).

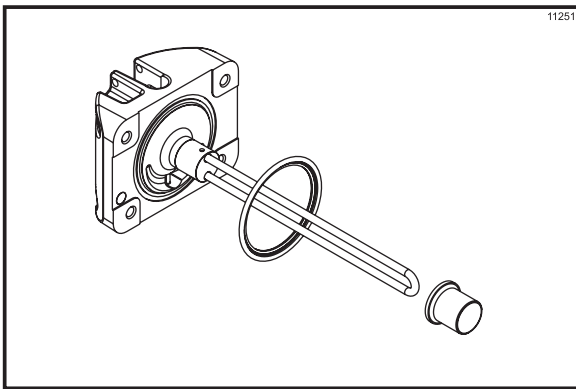

Figure 19

Étape 2

Faire glisser les trois joints toriques dans les rainures de la vanne de sortie et lubrifier (Cf. Figure 20).

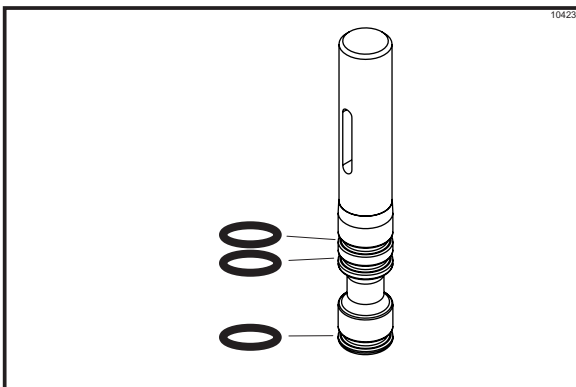

Figure 20

Étape 3

Lubrifier légèrement la cavité de vanne supérieure, à l'intérieur de la porte de l'unité (Cf. Figure 21).

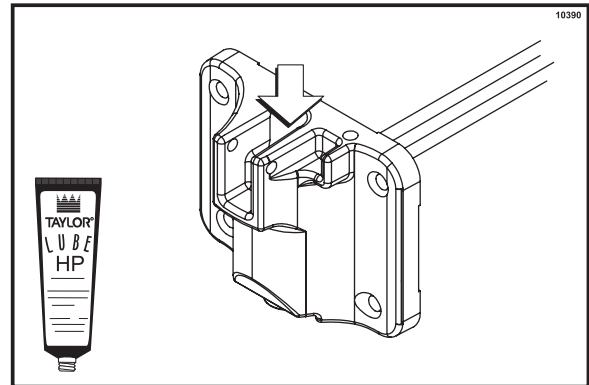

Figure 21

Étape 4

Insérer la vanne de sortie depuis le haut ; l'encoche de la poignée de sortie doit être positionnée vers l'avant (Cf. Figure 22).

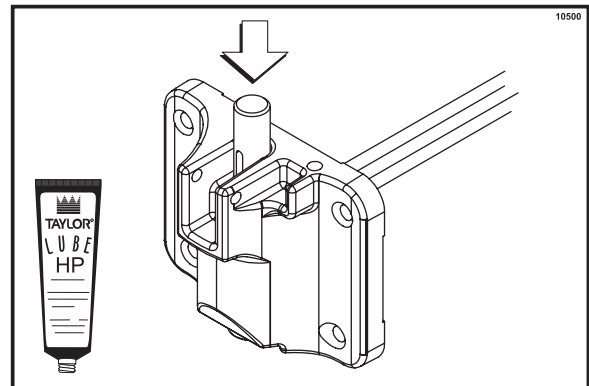

Figure 22

Montage de la porte de l'unité du modèle C708 (suite)

Étape 5

Faire passer la tige-défecteur par le batteur, dans le cylindre de réfrigération. La porte posée sur les goujons de l'unité, installer les vis, les plus longues en haut. Serrer de façon uniforme, en alternance, et s'assurer que la porte ne bouge pas (Cf. Figure 23).

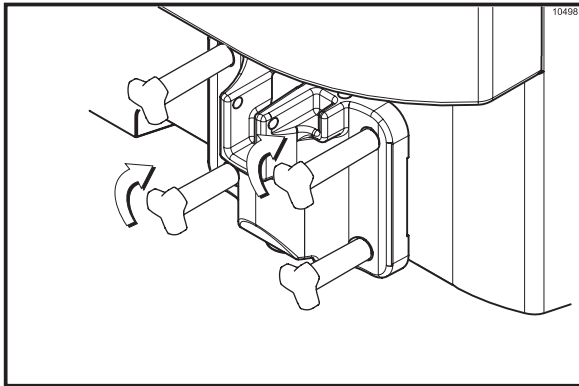

Figure 23

Étape 6

Faire glisser la fourche de la poignée dans la rainure de la vanne de sortie. Fixer au moyen de la goupille pivotante (Cf. Figure 24).

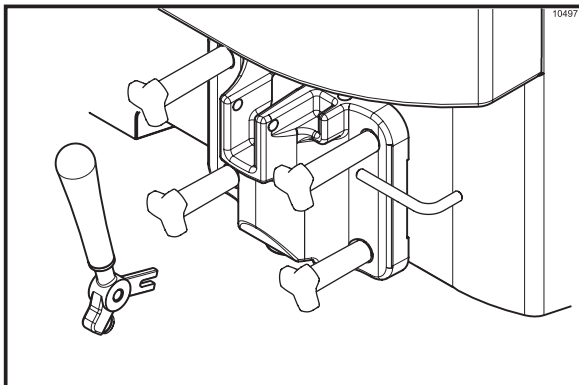

Figure 24

Remarque : la C708 comporte une poignée de tirage réglable pour un meilleur contrôle des portions, une meilleure uniformité de la qualité du produit et un contrôle des coûts.

La poignée de tirage doit être réglée de façon à donner un taux de distribution de 142 g à 213 g (5 à 7 onces ½) de produit en 10 secondes. Pour AUGMENTER le taux de distribution, régler la vis en la tournant **DANS LE SENS DES AIGUILLES D'UNE MONTRE**. Pour DIMINUER le taux de distribution, tourner la vis de réglage dans le **SENS INVERSE DES AIGUILLES D'UNE MONTRE**.

Étape 7

Glisser les deux ramasse-gouttes dans les espaces des panneaux gauche et arrière (Cf. Figure 25).

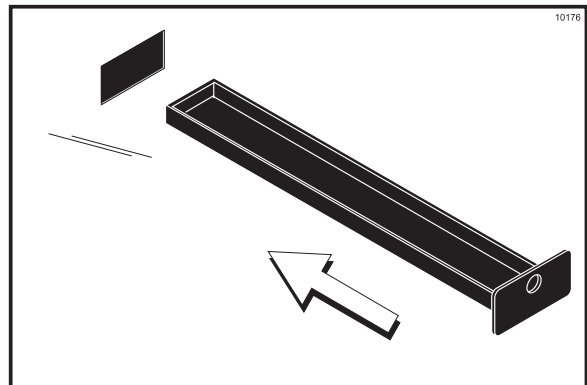

Figure 25

Étape 8

Installer le plateau ramasse-gouttes avant et le déflecteur sous le bec de distribution (Cf. Figure 26).

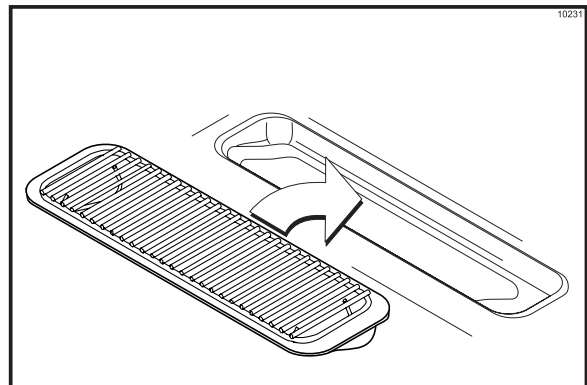

Figure 26

Montage de la porte de l'unité du modèle C716

Étape 1

Placer les joints d'étanchéité de la porte dans les rainures se trouvant sur l'arrière de la porte de l'unité.

Étape 2

Faire glisser les paliers avant sur les tiges défecteurs. Les bords relevés doivent être contre la porte. **NE PAS lubrifier les joints, ni les paliers.**

Étape 3

Faire passer les tiges-défecteurs par les batteurs, dans les cylindres de réfrigération. La porte posée sur les goujons de l'unité, installer les vis, les plus longues en haut. Serrer de façon uniforme, en alternance, et s'assurer que la porte ne bouge pas.

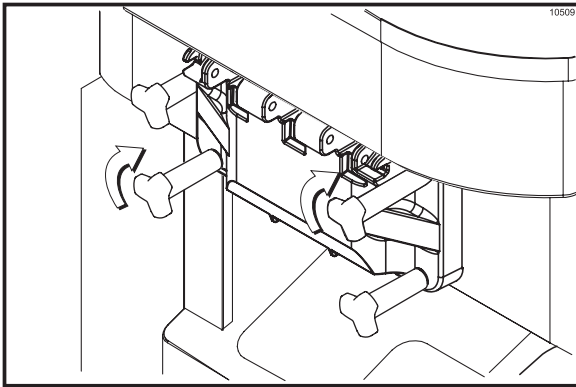

Figure 27

Étape 4

Faire glisser les trois joints toriques dans les rainures de chacune des vannes de tirage standard. Faire glisser le joint H et le joint torique dans les rainures de la vanne de tirage centrale. Lubrifier le joint en H et les joints toriques.

Étape 5

Lubrifier l'intérieur des becs de sortie de la porte de l'unité, en haut et en bas.

Étape 6

Insérer les vannes de tirage depuis le bas, jusqu'à ce que la rainure de chacune des vannes de tirage apparaisse.

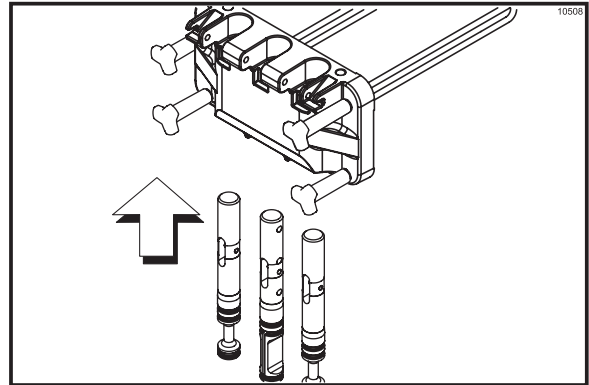

Figure 28

Étape 7

Positionner chacune des vannes de tirage, la vis de réglage orientée vers le bas. Faire glisser la fourchette de chacune des poignées dans l'encoche de chaque vanne, en commençant par la droite.

Étape 8

Faire glisser la goupille pivotante par les poignées de tirage, tout en insérant les poignées dans les vannes de tirage.

Remarque : cette unité comporte des poignées de tirage réglables pour un meilleur contrôle des portions, une meilleure uniformité de la qualité du produit et un contrôle des coûts. Les poignées de tirage doivent être réglées de façon à donner un taux de distribution de 142 g à 213 g (5 à 7 onces $\frac{1}{2}$) de produit en 10 secondes.

Pour AUGMENTER le taux de distribution, régler la vis en la tournant DANS LE SENS DES AIGUILLES D'UNE MONTRE. Pour DIMINUER le taux de distribution, régler la vis en la tournant DANS LE SENS INVERSE DES AIGUILLES D'UNE MONTRE.

Étape 9

Enclencher les étoiles sur le bas des becs de distribution.

Étape 10

Faire glisser les deux plateaux ramasse-gouttes arrière dans les espaces du panneau arrière. Glisser les deux bacs ramasse-gouttes dans les espaces des panneaux latéraux (Cf. Figure 29).

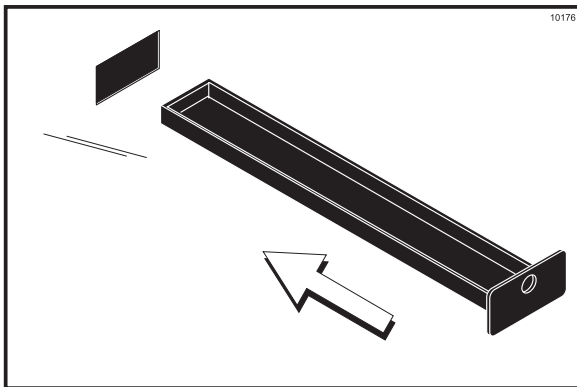

Figure 29

Étape 11

Installer le plateau ramasse-gouttes avant et la grille sous les becs de distribution (Cf. Figure 30).

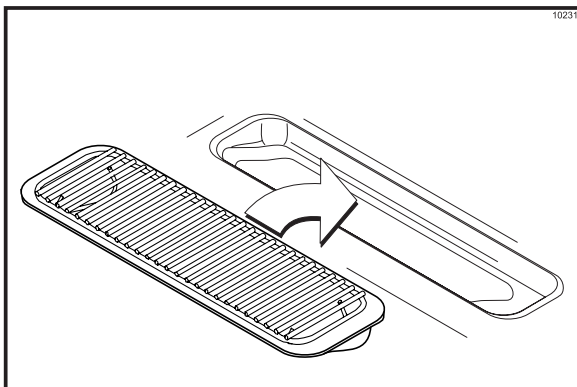

Figure 30

Montage de la pompe à mélange

Étape 1

Inspecter les pièces en caoutchouc de la pompe. Les joints toriques et le joint d'étanchéité doivent être en parfaite condition pour que la pompe et l'ensemble de la machine fonctionnent correctement. Les joints toriques et le joint d'étanchéité ne peuvent pas remplir leur fonction correctement si le matériau comporte des entailles, coupures ou trous.

Remplacer toute pièce défectueuse sans retard et jeter la pièce abîmée.

Étape 2

Monter le piston. Glisser le joint torique rouge dans la rainure du piston. NE PAS lubrifier le joint torique (Cf. Figure 31).

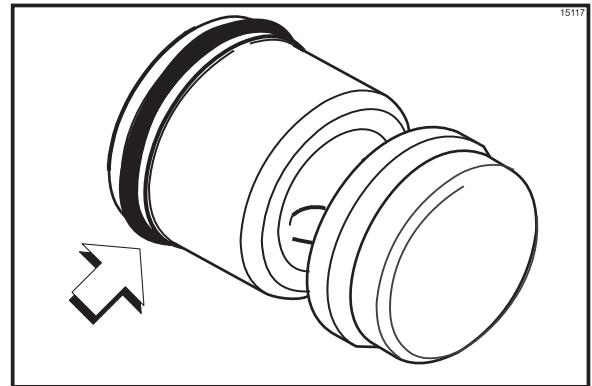

Figure 31

Étape 3

Appliquer une couche fine de lubrifiant à l'intérieur du cylindre de la pompe, sur le bout à orifice de la goupille de maintien (Cf. Figure 32).

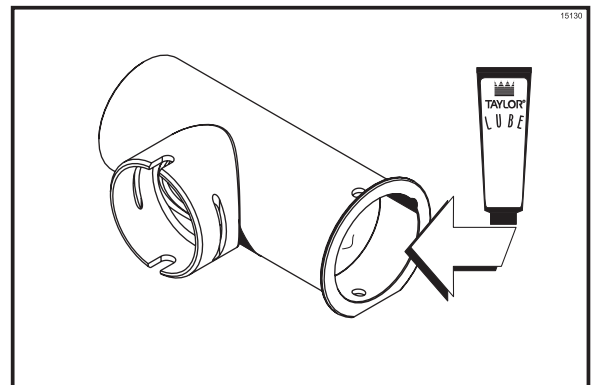

Figure 32

Étape 4

Insérer le piston dans le bout à orifice de la goupille de maintien, sur le cylindre de la pompe (Cf. Figure 33).

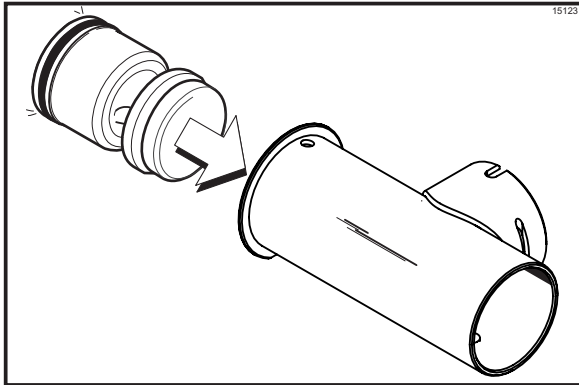

Figure 33

Étape 5

Assembler le bouchon de la vanne. Glisser le joint torique dans la rainure du bouchon de la vanne. NE PAS lubrifier le joint torique (Cf. Figure 34).

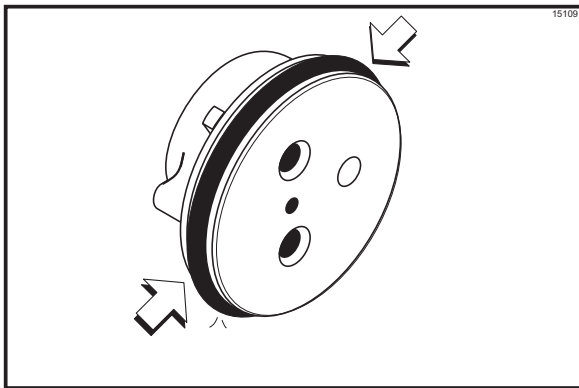

Figure 34

Étape 6

Glisser le joint d'étanchéité de la vanne de la pompe dans les orifices du bouchon. NE PAS lubrifier le joint d'étanchéité (Cf. Figure 35).

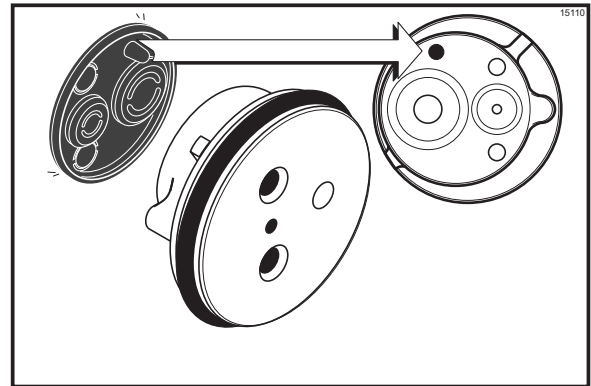

Figure 35

Étape 7

Insérer le bouchon du corps de la vanne dans l'orifice de l'adaptateur d'admission de mélange (Cf. Figure 36).

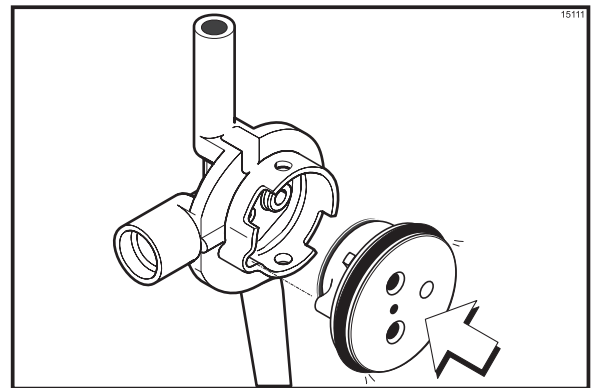

Figure 36

Étape 8

Insérer l'assemblage d'admission de mélange dans le cylindre de la pompe (Cf. Figure 37).

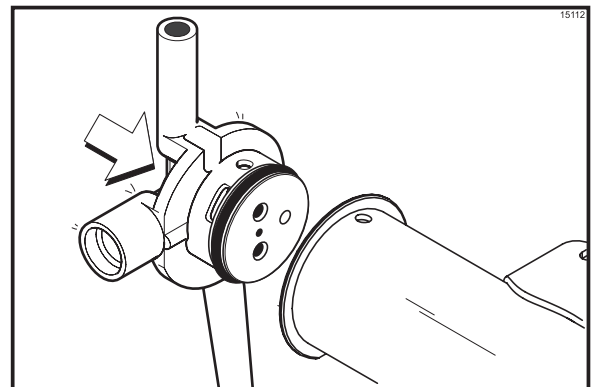

Figure 37

L'adaptateur doit se placer dans l'encoche située au bout du cylindre de la pompe.

Étape 9

Immobiliser les pièces de la pompe en glissant la goupille de retenue dans les orifices situés à un bout du cylindre de la pompe (Cf. Figure 38).

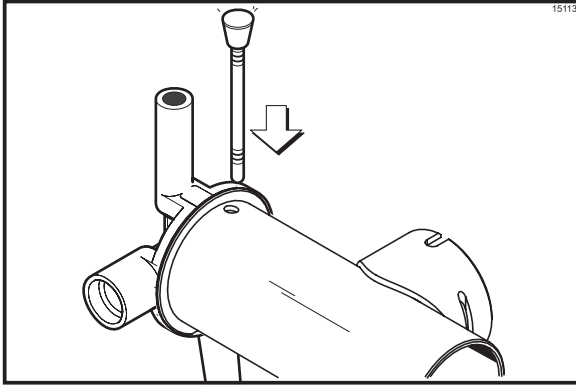

Figure 38

Remarque : la tête de la goupille de retenue doit se situer au haut de la pompe, lors du montage.

Étape 10

Monter l'assemblage du tube d'alimentation. Glisser la bague d'arrêt dans la rainure du tube d'alimentation (Cf. Figure 39).

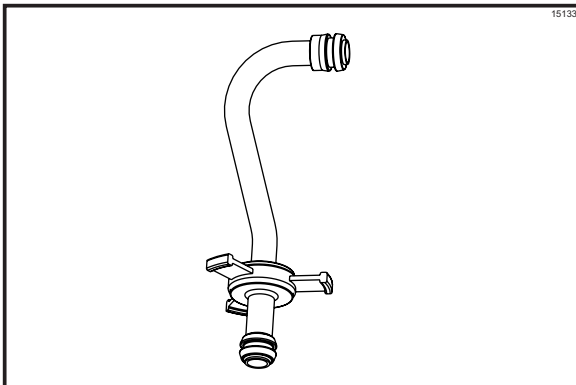

Figure 39

Étape 11

Installer un joint torique rouge à chaque bout du tube d'admission de mélange et lubrifier abondamment (Cf. Figure 40).

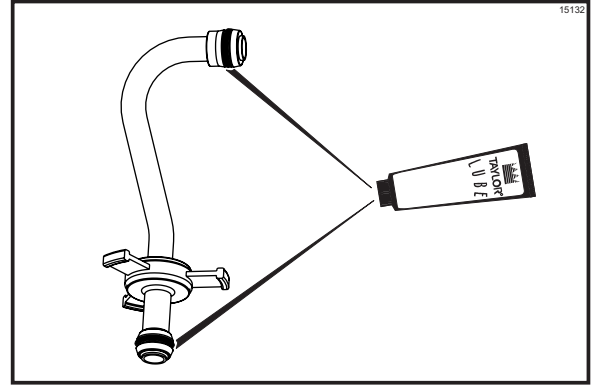

Figure 40

Étape 12

Poser la pompe, l'attache de la pompe, la tige de retenue et l'agitateur dans le réservoir à mélange pour l'aseptisation (Cf. Figure 41).

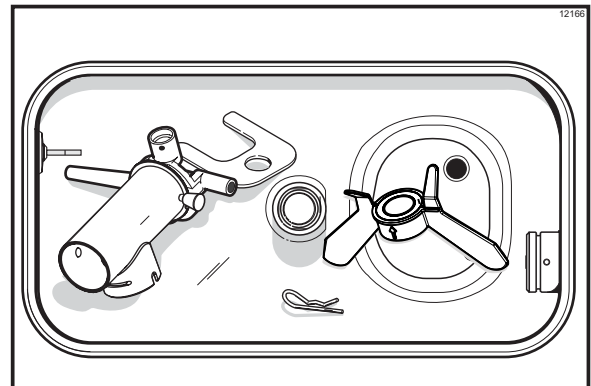

Figure 41

Étape 13

Glisser le gros joint torique noir et les deux petits joints toriques noirs dans les rainures de l'axe d'entraînement. Lubrifier abondamment les joints toriques et l'axe. NE PAS lubrifier le bout hexagonal de l'axe (Cf. Figure 42).

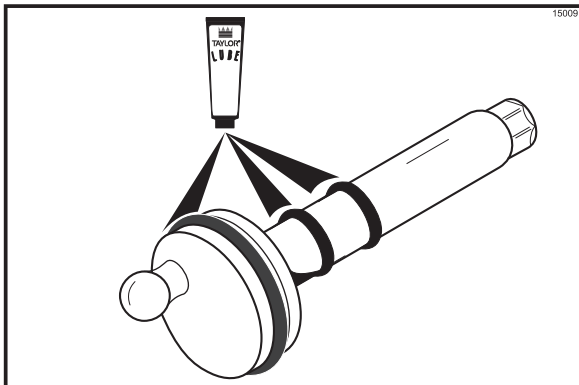

Figure 42

Étape 14

Installer le bout hexagonal de l'axe d'entraînement sur le moyeu d'entraînement se trouvant sur la paroi arrière du réservoir à mélange (Cf. Figure 43).

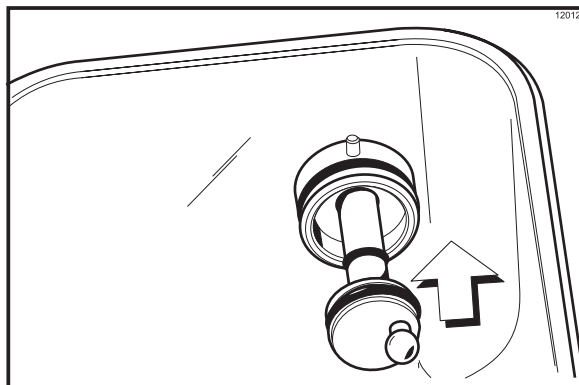

Figure 43

Remarque : pour faciliter le montage de la pompe, placer le maneton à bille de l'axe d'entraînement en position de trois heures.

Répéter ces étapes pour l'autre côté sur le modèle C716.

Aseptisation

Étape 1

Préparer 7,6 litres (2 gallons) de solution aseptisante homologuée 100 PPM (par exemple : Kay-5®). Utiliser de l'eau chaude et respecter les spécifications du fabricant.

Étape 2

Verser les 7,6 litres (deux gallons) de solution aseptisante sur toutes les pièces se trouvant dans le réservoir à mélange et laisser couler dans le cylindre de réfrigération (Cf. Figure 44).

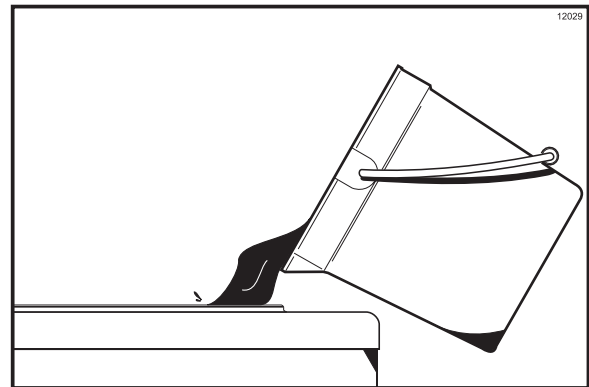

Figure 44

Remarque : vous venez d'aseptiser le réservoir à mélange et ses pièces ; il est donc nécessaire de bien avoir les mains propres et aseptisées avant de continuer à suivre ces consignes.

Étape 3

Alors que la solution coule dans le cylindre de réfrigération, brosser avec précaution la sonde de détection de niveau de mélange au bas du réservoir, le réservoir à mélange, l'orifice d'admission de mélange, la pompe air/mélange, l'attache de la pompe, le tube d'alimentation en mélange et l'épingle de verrouillage.

Étape 4

Installer l'assemblage de la pompe à l'arrière du réservoir à mélange. Pour placer la pompe sur le moyeu d'entraînement, aligner l'orifice d'entraînement du piston avec le maneton à bille de l'axe d'entraînement. Fixer la pompe en glissant l'attache de la pompe sur le collier de la pompe et en s'assurant que l'attache passe par les rainures du collier (Cf. Figure 45).

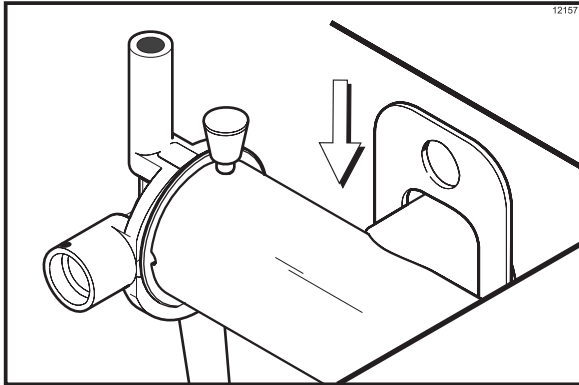

Figure 45

Étape 5



Installer le bout pompe du tube d'admission de mélange et le fixer au moyen de la tige de retenue. Le manquement à cette consigne pourrait provoquer un éclaboussement de l'aseptisant sur l'utilisateur (Cf. Figure 46).

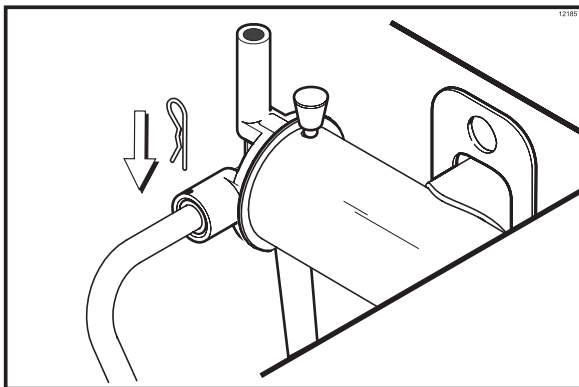

Figure 46

Étape 6

Préparer 7,6 litres (deux gallons) d'une solution aseptisante homologuée 100 PPM (exemple : Kay-5®). UTILISER DE L'EAU CHAUDE ET RESPECTER LES SPÉCIFICATIONS DU FABRICANT.

Étape 7

Verser la solution aseptisante dans le réservoir à mélange.

Étape 8

Brosser les côtés apparents du réservoir.

Étape 9

Mettre le bouton marche/arrêt en position ON (marche).

Étape 10

Appuyer sur le symbole LAVAGE . Ceci permet de remuer la solution aseptisante dans le cylindre de réfrigération. Attendre au moins cinq minutes avant de continuer à suivre les consignes.



Étape 11

Placer un seau sous le(s) bec(s) de distribution, ouvrir la vanne de sortie, puis appuyer sur le symbole POMPE . Ouvrir et fermer la vanne six fois.

Remarque : ouvrir momentanément la vanne de tirage centrale pour aseptiser le bec de la porte centrale (C716 uniquement).

Tirer le reste de la solution aseptisante.

Étape 12

Appuyer sur les symboles LAVAGE et POMPE  et  et fermer la vanne de sortie (Cf. Figure 47).

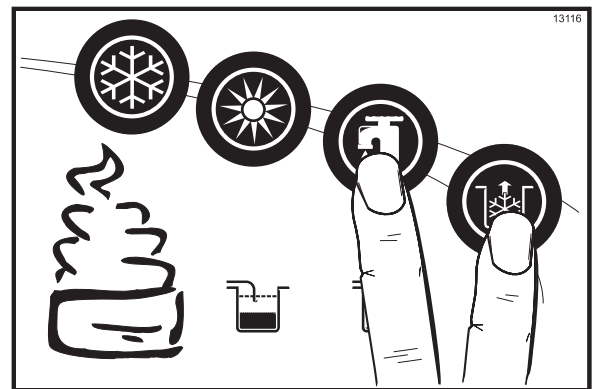

Figure 47

Remarque : s'assurer d'avoir les mains propres et aseptisées avant de continuer à suivre les consignes.

Étape 13

Placer l'agitateur sur le logement de l'axe d'entraînement de l'agitateur (Cf. Figure 48).

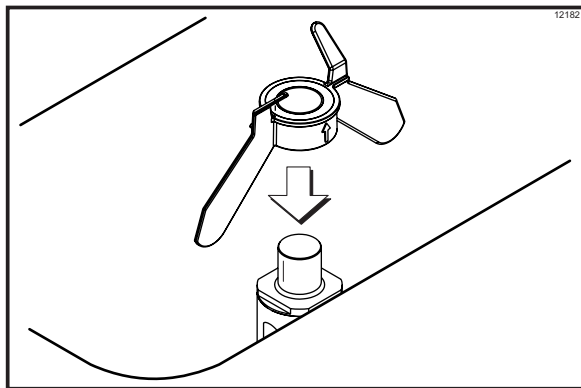

Figure 48

Remarque : si l'agitateur s'arrête de tourner durant un fonctionnement normal de la machine, le retirer du logement de l'axe d'entraînement avec des **mains aseptisées**, et le brosser au moyen de l'aseptisant. Replacer l'agitateur sur le logement de l'axe d'entraînement de l'agitateur.

Étape 14

Retirer la tige de retenue de la pompe. Installer la partie supérieure du tube d'alimentation dans l'assemblage pompe. Placer la tige de retenue à sa place, sur le raccord de sortie de la pompe (Cf. Figure 49).

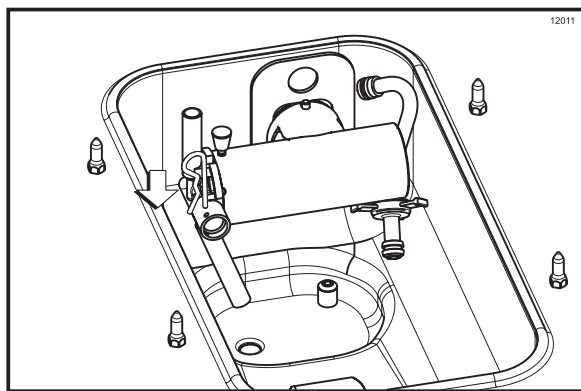

Figure 49

Répéter ces étapes pour l'autre côté sur le modèle C716.

Amorçage

Remarque : n'utiliser que du **MÉLANGE FRAIS** lors de l'amorçage de l'unité de réfrigération.

Étape 1

Placer un seau à mélange vide sous le(s) bec(s) de distribution. Verser 9,5 litres (2 gallons et demi) de mélange FRAIS dans le réservoir à mélange et laisser couler dans le cylindre de réfrigération.

Étape 2

Ouvrir la vanne de tirage et retirer toute la solution aseptisante. Lorsqu'il n'y a plus que du mélange frais qui coule, fermer la vanne de tirage.

Remarque : ouvrir momentanément la vanne de tirage centrale pour retirer l'aseptisant du bec de la porte centrale (C716 uniquement).

Étape 3

Lorsque le mélange s'arrête de couler à grosses bulles dans le cylindre de réfrigération, retirer la tige de retenue du raccord de sortie de la pompe à mélange. Insérer le côté refoulement du tube d'admission de mélange dans l'orifice d'admission de mélange du réservoir. Placer le côté admission du tube d'admission de mélange dans le raccord de refoulement de la pompe à mélange. Fixer au moyen de la tige de retenue.

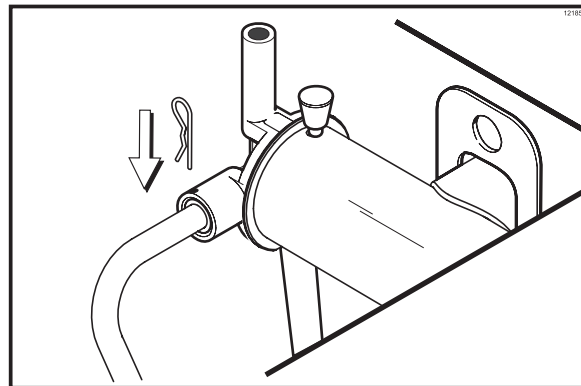

Figure 50

Étape 4

Appuyer sur le symbole AUTOMATIQUE ❄.

Étape 5

Remplir le réservoir de mélange frais et poser le couvercle du réservoir à sa place.

Répéter ces étapes pour l'autre côté sur le modèle C716.

Procédures de fermeture journalière

Cette procédure doit être effectuée une fois par jour !

La fonction du cycle de traitement par la chaleur est de détruire les bactéries en élevant la température du mélange dans le cylindre de réfrigération et dans le réservoir à un niveau spécifique et durant une période de temps donnée, puis ensuite, de faire redescendre la température à un niveau assez bas pour retarder l'altération.

Le cycle de traitement par la chaleur commencera à l'heure choisie dans départ heure chauff. (heure de lancement du cycle).

IMPORTANT : le niveau de mélange dans les réservoirs à mélange doit se situer au-dessus de la ou des sonde(s) de niveau de mélange. (Le témoin de mélange insuffisant ne doit pas être en position ON (marche)). Remarque : si l'affichage du COMPTEUR DE NETTOYAGE A LA BROSSE est arrivé à un jour, ne pas ajouter de mélange. La machine doit être démontée et nettoyée à la brosse dans les 24 heures.

L'unité de réfrigération doit être en mode AUTOMATIQUE (le symbole AUTOMATIQUE ❄️ est allumé) ou en mode ATTENTE (le symbole ATTENTE ⏸️ est allumé) avant que le cycle de CHAUFFE ne commence.

Étape 1

Retirer le(s) couvercle(s) du ou des réservoir(s).

S'ASSURER D'AVOIR LES MAINS PROPRES ET ASEPTISÉES AVANT D'EFFECTUER LES ÉTAPES SUIVANTES.

Étape 2

Retirer le ou les agitateur(s) du ou des réservoir(s) à mélange.

Étape 3

Retirer les étoiles (C716 uniquement).

Étape 4

Emmener le(s) agitateur(s), le(s) couvercle(s) de réservoir(s) et la ou les étoile(s) à l'évier pour continuer le nettoyage et l'aseptisation.

Étape 5

Rincer ces pièces dans de l'eau fraîche et propre.

Étape 6

Préparer une petite quantité de solution nettoyante/aseptisante agréée 100 PPM (exemple : Kay-5®). UTILISER DE L'EAU CHAUDE ET RESPECTER LES SPÉCIFICATIONS DU FABRICANT. Nettoyer le(s) agitateur(s) et le(s) couvercles de réservoir(s) à la brosse.

Étape 7

Préparer une petite quantité de solution nettoyante/aseptisante agréée 100 PPM (exemple : Kay-5®). UTILISER DE L'EAU CHAUDE ET RESPECTER LES SPÉCIFICATIONS DU FABRICANT. Aseptiser le(s) agitateur(s) et le(s) couvercles de réservoirs.

Étape 8

Replacer le(s) agitateur(s) sur le(s) logement(s) d'axe(s) d'entraînement d'agitateur(s). Replacer le(s) couvercle(s) de réservoir(s).

IMPORTANT : si le ou les agitateur(s) ne sont pas installés correctement, la machine ne passera pas le cycle de chauffe et se verrouillera le lendemain matin.

Étape 9

Revenir à l'unité avec une petite quantité de solution de nettoyage. Tremper la brosse pour bec de distribution dans la solution nettoyante et nettoyer le(s) bec(s) de distribution, ainsi que le bas de la ou des vanne(s) de tirage à la brosse.

Remarque : pour de bonnes conditions d'hygiène permanentes, nettoyer chaque article à la brosse pendant un total de 60 secondes en trempant régulièrement la brosse dans la solution nettoyante (Cf. Figure 51).

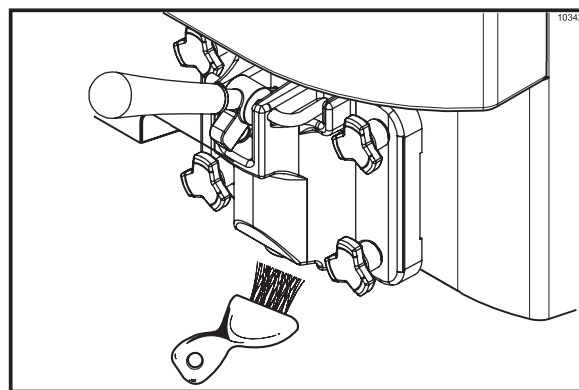

Figure 51

Étape 10

Retirer, nettoyer et ré-installer tous les bacs ramasse-gouttes (Cf. Figure 52).

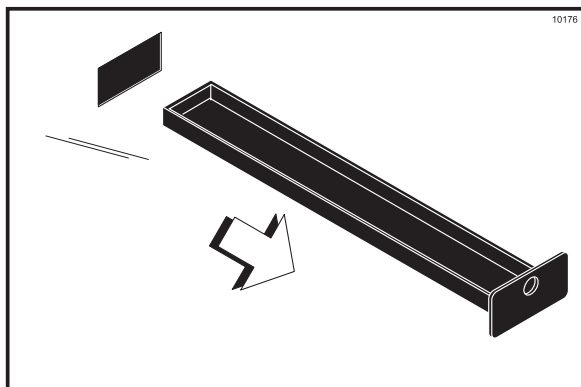



Figure 52

Étape 11

Au moyen d'une serviette propre et aseptisée, essuyer la porte de l'unité de réfrigération, le panneau avant, la zone entourant le bas de la porte de l'unité et toute autre zone particulièrement humide ou comportant des dépôts de nourriture.

Le cycle de chaleur commence lorsque l'horloge de la machine atteint l'heure automatique de lancement du cycle prévue dans le Menu du manager (Cf. page 21).

Le cycle de chaleur se compose de trois phases : le chauffage, le maintien et le refroidissement. Chaque phase est limitée dans le temps. Si l'une ou l'autre des trois phases ne réussit pas à atteindre les températures prévues dans le temps imparti, le cycle s'arrête automatiquement et la machine repasse en mode d'attente.

Un message d'échec apparaît sur l'écran fluorescent, informant l'utilisateur que la machine n'a pas réussi à terminer le cycle de traitement de la chaleur. Le produit peut ne pas être bon à servir. Le mode automatique se bloque temporairement. L'utilisateur a alors l'option de choisir le symbole CHALEUR , qui lui permet de commencer un nouveau cycle de traitement par la chaleur, ou bien d'appuyer sur le symbole LAVAGE , ce qui met l'unité en mode d'arrêt et permet un nettoyage à la brosse de la machine.

Remarque : une fois que le cycle de chaleur a commencé, il ne peut pas être interrompu. Le cycle de chaleur dure un maximum de 4 heures, lorsque les réservoirs sont pleins.



NE PAS chercher à tirer de produit, ni à démonter l'unité durant le cycle de CHALEUR. Le produit est chaud et sous haute pression.

Lorsque le cycle de chaleur est terminé, la commande revient au mode d'ATTENTE. Le ou les symbole(s) d'ATTENTE  s'allument.

Procédures d'ouverture journalière

Avant d'effectuer les procédures d'ouverture journalière, vérifier que le panneau d'affichage ne comporte pas de message d'erreur. Normalement, l'affichage est vide, à moins d'une panne de fonctionnement. Dans le cas où une panne est détectée, rechercher la cause et suivre les consignes affichées sur l'écran, avant de continuer les procédures d'ouverture (Cf. Messages d'échec, à partir de la page 23).

Installation – Effectuer les choses suivantes

S'assurer d'avoir des mains propres et aseptisées avant d'effectuer les étapes suivantes.

Étape 1

Préparer une petite quantité de solution aseptisante agréée 100 PPM (exemple : Kay-5®). UTILISER DE L'EAU CHAUDE ET RESPECTER LES SPÉCIFICATIONS DU FABRICANT.

Étape 2

Revenir à l'unité avec une petite quantité de solution aseptisante. Tremper la brosse pour bec de distribution dans la solution aseptisante et nettoyer le(s) bec(s) de distribution, ainsi que le bas de la ou des vanne(s) de tirage à la brosse (Cf. Figure 53).

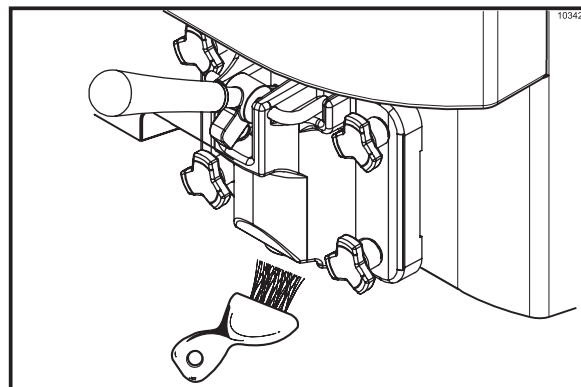

Figure 53

Remarque : pour de bonnes conditions d'hygiène permanentes, nettoyer chaque article à la brosse pendant un total de 60 secondes, en trempant régulièrement la brosse dans la solution aseptisante.

Étape 3

Au moyen d'une serviette propre et aseptisée, essuyer la porte de l'unité de réfrigération, le panneau avant, la zone entourant le bas de la porte de l'unité et toute autre zone particulièrement humide ou comportant des dépôts de nourriture. Installer le plateau ramasse-gouttes avant et la grille.

Remarque : installer les étoiles (C716 uniquement).

Étape 4

Lorsqu'on veut reprendre le fonctionnement normal, appuyer sur le symbole AUTO ❄️ (Cf. Figure 54).

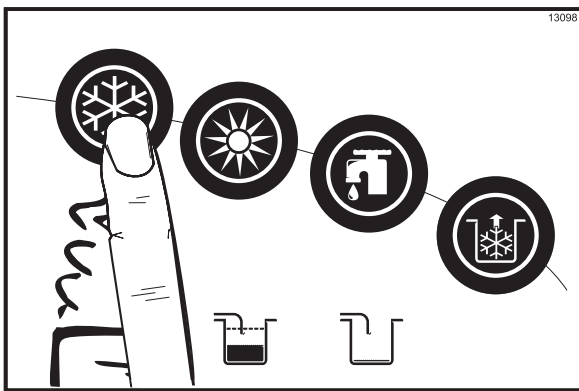

Figure 54

La commande comporte une option dans le Menu du manager qui permet d'activer ou de désactiver la fonction de DEMARRAGE AUTO. Une fois que la mise en route automatique est activée, la machine sort automatiquement du mode d'ATTENTE et lance le mode AUTOMATIQUE, à une heure prévue chaque jour (Cf. page 21).

Remarque : cette procédure doit être effectuée 15 minutes avant de servir le produit.

Nettoyage manuel à la brosse

Cette procédure doit être effectuée toutes les deux semaines !



Pour démonter ces unités, vous aurez besoin des articles suivants :

- Deux seaux de nettoyage et d'aseptisation
- Nettoyant/aseptisant
- Brosses requises (fournies avec l'unité)
- Serviettes jetables

Évacuer le produit du cylindre de réfrigération

Étape 1

Placer un seau sous le(s) bec(s) de distribution et ouvrir la vanne de sortie. Toucher les symboles LAVAGE et POMPE 🚰 🚰 (Cf. Figure 55).

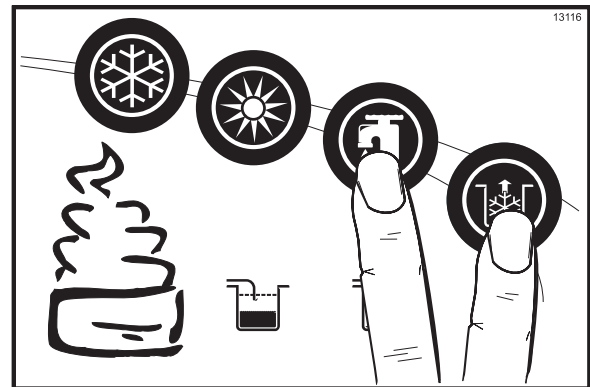



Figure 55

Remarque : ne pas laisser la pompe tourner lorsque la vanne de tirage est fermée. Un excès de pression s'accumulerait et le produit giclerait, une fois la vanne de tirage ouverte.

Étape 2

Évacuer le produit du cylindre de réfrigération et du réservoir de mélange.

Étape 3

Lorsque le flot de produit s'arrête, appuyer sur les symboles LAVAGE et POMPE pour annuler les modes LAVAGE et POMPE  . Fermer la vanne de sortie.

Étape 4

Retirer l'épingle de verrouillage, le tube d'alimentation en mélange, l'épingle de pompe et l'assemblage de pompe air/mélange.

Répéter ces étapes pour l'autre côté sur le modèle C716.

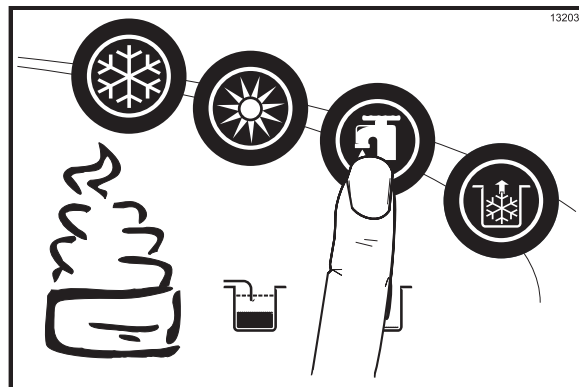



Figure 57

Étape 3

Évacuer toute l'eau de rinçage du bec de la porte. Fermer la vanne de tirage et appuyer sur le symbole LAVAGE , pour annuler le mode LAVAGE.

Étape 4

Répéter cette procédure avec de l'eau propre et chaude, jusqu'à ce que l'eau qui s'évacue soit claire.

Répéter ces étapes pour l'autre côté sur le modèle C716.

Rinçage

Étape 1

Verser 7,6 litres (2 gallons) d'eau fraîche et propre dans le réservoir à mélange. Au moyen de la brosse blanche du réservoir, frotter le réservoir à mélange, la sonde de détection de mélange et l'extérieur du logement de l'axe d'entraînement de l'agitateur. Avec la brosse double, frotter l'orifice d'admission de mélange (Cf. Figure 56).

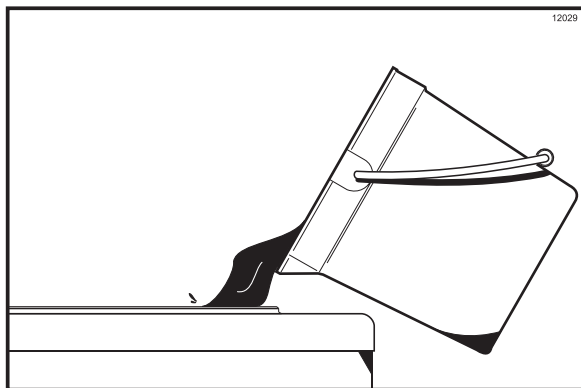



Figure 56

Remarque : ne pas nettoyer l'orifice d'admission de mélange alors que la machine est en mode LAVAGE.

Étape 2

Placer un seau sous le(s) bec(s) de distribution, ouvrir la vanne de sortie, puis appuyer sur le symbole LAVAGE  (Cf. Figure 57).

Nettoyage du réservoir

Étape 1

Préparer 7,6 litres (deux gallons) d'une solution nettoyante agréée 100 PPM (exemple : Kay-5®). UTILISER DE L'EAU CHAUDE ET RESPECTER LES SPÉCIFICATIONS DU FABRICANT.

Étape 2

Verser la solution dans le réservoir et la laisser couler dans le cylindre de réfrigération.

Étape 3

Au moyen de la brosse blanche du réservoir, nettoyer le réservoir à mélange, les sondes de détection de mélange et l'extérieur du logement de l'axe d'entraînement de l'agitateur. Avec la brosse double, nettoyer l'orifice d'admission de mélange. (**Remarque :** ne pas nettoyer l'orifice d'admission de mélange alors que la machine est en mode LAVAGE.)

Étape 4

Appuyer sur le symbole LAVAGE . Ceci permet au nettoyant se trouvant dans le cylindre de réfrigération d'entrer en contact avec toutes les zones du cylindre.

Étape 5

Placer un seau vide sous le(s) bec(s) de distribution.

Étape 6

Ouvrir la vanne de sortie de la porte de l'unité et évacuer le nettoyant.

Étape 7

Une fois que le nettoyant a terminé de s'écouler par le bec de distribution, fermer la vanne de sortie et appuyer sur le symbole LAVAGE  pour annuler le mode de lavage.

Répéter ces étapes pour l'autre côté sur le modèle C716.

Démontage

Remarque : dans le cas où les pièces mentionnées ci-dessous ne seraient pas retirées, nettoyées à la brosse et lubrifiées, la machine risque d'être endommagée. Ces pièces doivent être retirées tous les 14 jours, ou bien la machine se verrouille et ne fonctionne pas.



S'ASSURER QUE L'INTERRUPTEUR PRINCIPAL EST EN POSITION ÉTEINTE (« OFF ») ! Le manquement à cette consigne pourra entraîner des blessures graves car certaines pièces dangereuses pourront être non-fixes.

Étape 1

Retirer les vis, la porte de l'unité, le batteur, les lames du racleur et l'axe d'entraînement, ainsi que le joint d'étanchéité de l'axe d'entraînement du cylindre de réfrigération.

Étape 2

Retirer les épingles des lames du racleur.

Étape 3

Retirer le joint d'étanchéité de l'axe d'entraînement.

Étape 4

Depuis le cylindre de la pompe, retirer la tige de retenue, l'adaptateur d'admission de mélange, le bouchon de la vanne, le joint de la pompe et le piston. Retirer le joint torique du piston et du bouchon de la vanne.

Étape 5

Retirer le joint d'étanchéité de la porte de l'unité, le palier avant, la goupille pivotante, la poignée de sortie et la vanne de sortie. Retirer les trois joints toriques de la vanne de sortie.

Remarque : retirer les étoiles (C716 uniquement).

Étape 6

Retirer l'axe d'entraînement de la pompe du moyeu d'entraînement se trouvant dans la paroi arrière du réservoir à mélange (Cf. Figure 58).

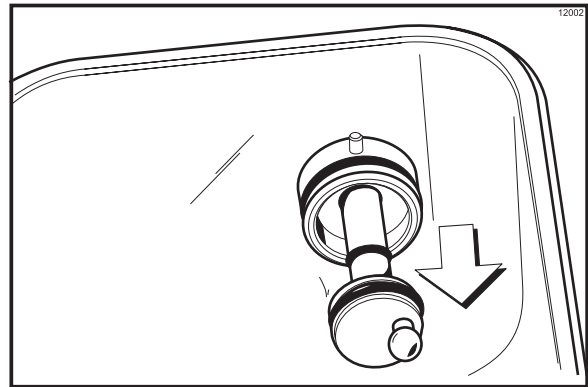

Figure 58

Étape 7

Retirer les deux petits joints toriques et le joint torique plus gros de l'axe d'entraînement de la pompe.

Répéter ces étapes pour l'autre côté sur le modèle C716.

Étape 8

Retirer le plateau ramasse-gouttes avant et la grille.

Étape 9

Retirer tous les bacs ramasse-gouttes. Les amener à l'évier pour les nettoyer (Cf. Figure 59).

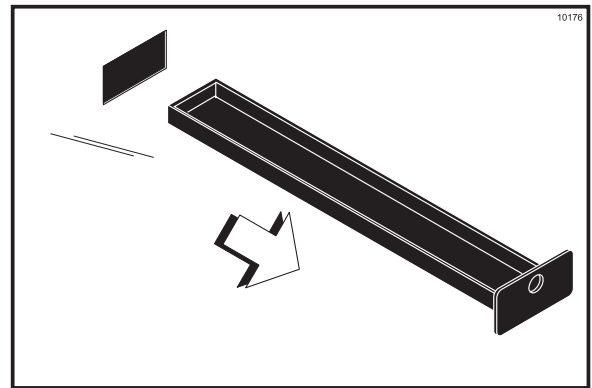

Figure 59

Remarque : si les bacs ramasse-gouttes sont remplis d'une quantité excessive de mélange, cela signifie qu'un ou plusieurs joints d'axe d'entraînement ou un ou plusieurs joints toriques doivent être remplacés ou lubrifiés correctement.

Nettoyage à la brosse

Étape 1

Préparer 7,6 litres (deux gallons) d'une solution nettoyante/aseptisante 100 PPM agréée (exemple : Kay-5®). Utiliser de l'eau chaude et respecter les spécifications du fabricant. S'assurer que toutes les brosses fournies avec l'unité sont prêtes pour le nettoyage à la brosse.

Étape 2

Bien broser toutes les pièces démontées dans la solution nettoyante, en s'assurant qu'il n'y a plus de lubrifiant, ni de pellicule de mélange. Bien broser toutes les surfaces et tous les trous, surtout les orifices des éléments de la pompe et celui de la vanne de sortie de la porte de l'unité.

Rincer toutes les pièces dans de l'eau claire et chaude. Placer les pièces sur une surface propre et sèche et les laisser sécher pendant la nuit.

Étape 3

Revenir à l'unité avec une petite quantité de solution de nettoyage. Avec la brosse noire, nettoyer le palier arrière, derrière le cylindre de réfrigération (Cf. Figure 60).

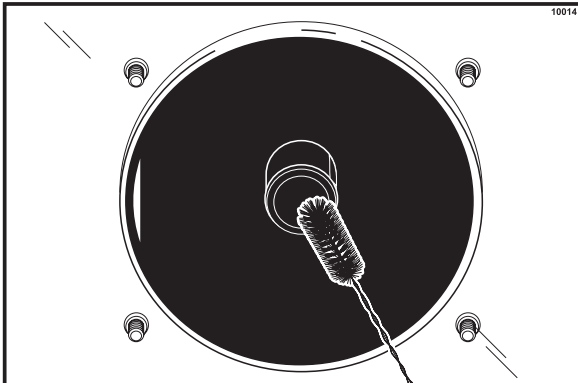

Figure 60

Étape 4

Avec la brosse noire, nettoyer l'ouverture du moyeu d'entraînement se trouvant dans la paroi arrière du réservoir à mélange (Cf. Figure 61).

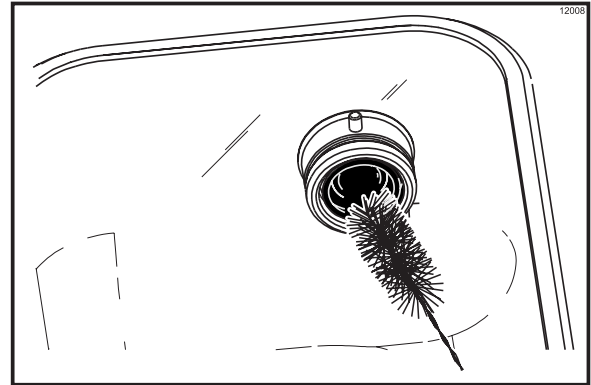

Figure 61

Répéter ces étapes pour l'autre côté sur le modèle C716.

Étape 5

Essuyer toutes les surfaces extérieures de l'unité avec une serviette propre et aseptisée.

Section 7 Important : liste de contrôle de l'opérateur

Lors du nettoyage et de l'aseptisation



Les plans de nettoyage et d'aseptisation sont déterminés par vos organismes de normalisation locaux ou étatiques et doivent être respectés. Les points de contrôle suivants doivent être vérifiés lors des opérations de nettoyage et d'aseptisation.



LE NETTOYAGE ET L'ASEPTISATION DOIVENT ÊTRE EFFECTUÉS TOUTES LES DEUX SEMAINES.

Diagnostic de dénombrement de bactéries

- 1. Nettoyer et aseptiser complètement l'unité régulièrement, en incluant un démontage et un nettoyage à la brosse complets.
- 2. Utiliser toutes les brosses fournies pour un nettoyage efficace. Ces brosses sont spécialement conçues pour atteindre tous les lieux d'infiltration de mélange.
- 3. Utiliser la brosse blanche pour nettoyer l'orifice d'admission de mélange, qui part du réservoir de mélange et va jusqu'à l'arrière du cylindre de réfrigération.
- 4. Utiliser la brosse noire pour nettoyer efficacement le palier arrière, situé à l'arrière du cylindre de réfrigération, et l'ouverture du moyeu de l'axe, situé dans la paroi arrière du réservoir à mélange. S'assurer de bien tremper la brosse dans une quantité abondante de solution de nettoyage.
- 5. Préparer les solutions de nettoyage et d'aseptisation correctement. Bien lire et respecter les consignes de l'étiquette. Un mélange nettoyant trop saturé pourrait endommager les pièces, alors qu'un mélange avec peu de nettoyant/aseptisant ne satisfera pas les exigences de nettoyage et d'aseptisation.
- 6. La température du mélange dans le réservoir et dans la chambre froide doit être inférieure à 4,4 °C (40 °F).
- 7. Se débarrasser du mélange restant dans l'unité lors des « Procédures de nettoyage ».

Vérifications régulières d'entretien

- 1. Remplacer les lames du racleur endommagées ou abîmées. Avant d'installer l'assemblage du batteur, s'assurer que les lames du racleur sont fixées correctement à l'hélice.
- 2. Vérifier que le palier arrière ne comporte pas de signes d'usure (fuite excessive de mélange dans le bac ramasse-gouttes arrière) et s'assurer qu'il est nettoyé correctement.
- 3. Au moyen d'un tournevis et d'un chiffon, nettoyer tout lubrifiant ou dépôt de mélange sur le palier arrière et la douille femelle hexagonale de l'arbre.
- 4. Se débarrasser des joints toriques et autres joints usagés, déchirés ou lâches et les remplacer par de nouveaux joints.
- 5. Respecter toutes les procédures de lubrification, comme le décrit la section « Montage ».
- 6. Si votre unité est refroidie à l'air, vérifier que les condensateurs ne comportent pas d'accumulation de poussières et de peluches. Un condensateur sale affecte l'efficacité et la capacité de l'unité. Les condensateurs doivent être nettoyés **une fois par mois**, avec une brosse douce. **Ne jamais** utiliser de tournevis ou autre outil en métal pour nettoyer les ailettes.
Remarque : pour les machines équipées d'un filtre à air, il faudra obligatoirement nettoyer les filtres à l'aspirateur, tous les mois.



Attention : toujours débrancher l'alimentation électrique avant de nettoyer le condenseur. Le manquement à cette consigne pourra entraîner une électrocution.

- 7. Si votre unité est refroidie à l'eau, vérifier que les tuyaux d'eau ne comportent pas de fuite et ne sont pas tordus. Les tuyaux risquent de se tordre lors du déplacement de la machine d'avant en arrière pour le nettoyage ou l'entretien. Tout tuyau d'eau abîmé ou percé ne devra être remplacé que par un distributeur Taylor agréé.

Entreposage hiver

En cas de fermeture pour l'hiver, il est important de protéger l'unité en suivant certaines précautions, tout particulièrement dans le cas où le bâtiment est susceptible d'exposition au gel.

Débrancher l'unité de l'alimentation principale en électricité pour éviter tout endommagement électrique potentiel.

Pour les unités refroidies à l'eau, débrancher l'alimentation en eau. Relâcher la pression du ressort du robinet d'eau. Utiliser la pression d'air du côté de la sortie pour évacuer toute eau restante dans le condensateur, puis ajouter une quantité suffisante d'anti-gel automobile permanent. **Ceci est d'importance primordiale.** Le non-respect de cette procédure pourra causer un endommagement grave et coûteux du système de réfrigération.

Votre distributeur Taylor local est en mesure d'effectuer ce service d'entreposage pour l'hiver.

Envelopper les pièces séparées de l'unité, telles que le batteur, les lames, l'axe d'entraînement et la porte de l'unité, et les placer dans un endroit sec et abrité. Protéger les pièces en caoutchouc et les joints d'étanchéité en les enveloppant dans un film résistant à l'humidité. Toutes les pièces doivent être nettoyées à fond et ne comprendre aucun dépôt de mélange séché ou de lubrifiant, qui risqueraient d'attirer les souris ou autres ravageurs.

Il est conseillé de demander à un agent technique agréé d'effectuer l'évacuation pour entreposage d'hiver, de façon à garantir que toute l'eau a été évacuée. Ceci permet d'éviter tout gel et tout endommagement des composantes.

PROBLÈME	CAUSE PROBABLE	SOLUTION	PAGE DE RÉF.
1. Le message de blocage temporaire apparaît à l'écran.	a. Plus de 24 heures ont passé depuis le dernier cycle de CHALEUR.	a. L'unité doit effectuer un cycle de CHALEUR toutes les 24 heures. L'unité doit maintenant être démontée et nettoyée à la brosse, ou bien effectuer un cycle de chaleur.	17
	b. L'interrupteur de marche/arrêt est en position OFF (arrêt).	b. L'interrupteur marche/arrêt doit être en position ON (marche). L'unité doit maintenant être démontée et nettoyée à la brosse, ou bien effectuer un cycle de chaleur.	18
	c. L'unité n'était ni en mode AUTOMATIQUE, ni en mode ATTENTE lorsqu'un cycle de chaleur a été programmé.	c. L'unité doit être en mode AUTOMATIQUE ou ATTENTE. L'unité doit maintenant être démontée et nettoyée à la brosse, ou bien effectuer un cycle de chaleur.	18
	d. Condition de rupture de mélange ou de mélange insuffisant.	d. Le niveau de mélange dans le réservoir à mélange doit dépasser la sonde de mélange insuffisant. L'unité doit maintenant être démontée et nettoyée à la brosse, ou bien effectuer un cycle de chaleur.	18
	e. L'agitateur n'est pas installé.	e. L'agitateur doit être nettoyé et installé, avant le lancement du cycle de CHALEUR. L'unité doit maintenant être démontée et nettoyée à la brosse, ou bien effectuer un cycle de chaleur.	37
	f. Il y a eu une panne de courant.	f. Vérifier les messages d'erreur et la température du produit. Démontez et nettoyez à la brosse, ou bien lancez un cycle de traitement par la chaleur.	23

PROBLÈME	CAUSE PROBABLE	SOLUTION	PAGE DE RÉF.
2. Le message de verrouillage apparaît à l'écran.	a. L'intervalle entre deux nettoyages à la brosse est trop long (programmable de 2 à 14 jours).	a. L'unité doit être démontée et nettoyée à la brosse dans les 24 heures lorsque le compteur indique qu'il ne reste qu'un jour.	17
	b. Un cylindre ou une sonde à thermistance du réservoir sont déficients.	b. Contacter un agent de service agréé.	---
3. Pas de fonctions du panneau de commande, alors que l'interrupteur est sur ON (marche).	a. La machine est débranchée.	a. Brancher à la source électrique.	---
	b. Le disjoncteur est éteint ou un fusible a sauté.	b. Mettre le disjoncteur en marche ou remplacer le fusible.	---
4. La machine fait un bruit perçant.	a. Cylindre vide.	a. Retirer, nettoyer et ré-installer la pompe.	31, 34, 41
5. Le produit ne sort pas.	a. Mélange insuffisant. Le témoin lumineux de RUPTURE DE MÉLANGE est allumé.	a. Ajouter du mélange dans le réservoir à mélange. Revenir au mode AUTOMATIQUE.	36
	b. L'interrupteur de marche/arrêt est en position OFF (arrêt).	b. Mettre l'interrupteur sur ON (marche) et choisir AUTOMATIQUE.	35
	c. La machine n'est pas en mode AUTOMATIQUE.	c. Choisir AUTOMATIQUE et laisser la machine terminer son cycle avant de servir du produit.	36
	d. Le moteur du batteur est remis à zéro. Le message SURCHARGE BATTEUR apparaît.	d. Éteindre la machine. Appuyer sur le bouton de ré-initialisation. Relancer la machine en mode AUTOMATIQUE	---
	e. Le moteur de la pompe ne fonctionne pas en mode AUTOMATIQUE.	e. Appuyer sur le bouton de ré-initialisation de la pompe. Vérifier que le moteur de la pompe fonctionne lorsque la vanne de sortie est levée.	14
	f. Orifice d'admission de mélange gelé.	f. Contacter un agent de service agréé.	---
	g. Le maneton à bille de la pompe à mélange est cassé.	g. Contacter un agent de service agréé.	---
	h. Le tube d'admission ou la bague d'arrêt ne sont pas installés correctement.	h. S'assurer que le tube d'admission et la bague d'arrêt en caoutchouc sont installés correctement.	33, 36

PROBLÈME	CAUSE PROBABLE	SOLUTION	PAGE DE RÉF.
6. Le produit est trop liquide.	a. Le réglage du taux de distribution est trop rapide.	a. Régler le taux de distribution sur 142 à 213 g (5 à 7 1/2 oz.) de produit en dix secondes.	14
7. Le produit est trop épais.	a. Le cylindre de réfrigération n'est pas amorcé correctement.	a. Vider le cylindre de réfrigération et ré-amorcer la machine.	36
	b. La pompe air/mélange est mal assemblée.	b. Suivre avec précaution les procédures de montage.	31
	c. Le réglage du contrôle de viscosité est trop froid.	c. Contacter un agent de service agréé.	---
	d. Orifice d'admission de mélange gelé.	d. Contacter un agent de service agréé.	---
	e. Présence de matière grasse dans la pompe.	e. Démonter, nettoyer et ré-installer la pompe.	31, 34, 41
8. Le mélange dans le réservoir est trop chaud.	a. Le couvercle du réservoir n'est pas en place.	a. Nettoyer et aseptiser le couvercle du réservoir et le mettre à sa place.	37
	b. L'agitateur n'est pas installé.	b. Nettoyer et aseptiser l'agitateur, puis l'installer.	37
	c. La température du réservoir est dérégulée.	c. Contacter un agent de service agréé.	---
9. Le mélange dans le réservoir est trop froid.	a. La température du réservoir est dérégulée.	a. Contacter un agent de service agréé.	---
10. Les sondes de mélange insuffisant et de rupture de mélange ne fonctionnent pas.	a. De la pierre de lait s'est formée dans le réservoir.	a. Bien nettoyer les réservoirs.	42
11. Le produit s'accumule en haut de la porte de l'unité.	a. Le joint torique du haut de la vanne de sortie est mal lubrifié ou usagé.	a. Lubrifier correctement ou changer le joint torique.	30
12. Fuite excessive de mélange en bas du bec de distribution.	a. Le joint torique du bas de la vanne de sortie est mal lubrifié ou usagé.	a. Lubrifier correctement ou changer le joint torique.	30

PROBLÈME	CAUSE PROBABLE	SOLUTION	PAGE DE RÉF.
13. Fuite excessive de mélange dans le long bac ramasse-gouttes.	a. Le joint de l'axe d'entraînement est mal lubrifié ou usagé.	a. Lubrifier correctement ou changer le joint.	26
	b. Le joint de l'axe d'entraînement est à l'envers.	b. L'installer correctement.	26
	c. L'axe d'entraînement est mal lubrifié.	c. Lubrifier correctement.	26
	d. L'axe d'entraînement et l'assemblage du batteur fonctionnent vers l'avant.	d. Contacter un agent de service agréé.	---
	e. Palier du carter arrière usagé.	e. Contacter un agent de service agréé.	---
	f. Boîte de vitesse mal alignée.	f. Contacter un agent de service agréé.	---
14. L'axe d'entraînement est coincé dans l'accouplement d'entraînement.	a. Le mélange et le lubrifiant s'accumulent dans l'accouplement d'entraînement.	a. Nettoyer régulièrement à la brosse la zone du palier arrière.	42
	b. Les coins de l'axe d'entraînement, de l'accouplement d'entraînement ou les deux sont usés.	b. Contacter un agent de service agréé.	---
	c. Boîte de vitesse mal alignée.	c. Contacter un agent de service agréé.	---
15. Les parois du cylindre de réfrigération sont entaillées.	a. Palier avant et sabots du batteur manquants ou usagés.	a. Installer ou changer le palier avant et les sabots du batteur.	27, 30
	b. Tige défecteur de la porte de l'unité cassée.	b. Changer la porte de l'unité.	30
	c. Attaches du batteur cassées.	c. Changer l'assemblage du batteur.	27
	d. Assemblage du batteur tordu.	d. Changer l'assemblage du batteur.	27
	e. Boîte de vitesse mal alignée.	e. Contacter un agent de service agréé.	---
16. Le produit fait un bruit sourd en sortant.	a. Le réglage du taux de distribution est trop rapide.	a. Régler le taux de distribution sur 142 à 213 g (5 à 7 1/2 oz.) de produit en dix secondes.	14
	b. La pompe est mal assemblée.	b. Assembler et lubrifier selon les consignes de ce mode d'emploi.	31
	c. Le cylindre de réfrigération n'est pas amorcé correctement.	c. Vider le cylindre de réfrigération et ré-amorcer la machine.	36

Section 9 Plan de remplacement des pièces

DESCRIPTION DES PIÈCES	TOUS LES 3 MOIS	TOUS LES 6 MOIS	TOUS LES ANS	TOUS LES 4 ANS
Assemblage de la porte				X
Lame du racleur	X			
Joint de l'axe d'entraînement	X			
Joint d'étanchéité de la porte de l'unité	X			
Palier avant	X			
Sabots du batteur avant	X			
Joint torique de la vanne de tirage	X			
Joint torique du tube d'admission de mélange	X			
Joint torique de la pompe	X			
Joint d'étanchéité de la vanne de la pompe	X			
Bague d'arrêt du tube d'admission de mélange	X			
Joint torique de l'axe d'entraînement de la pompe	X			
Brosse poils blancs 3 po. X 7 po.		Inspecter et changer si nécessaire	minimum	
Brosse poils blancs 3 po. X ½ po.		Inspecter et changer si nécessaire	minimum	
Brosse poils blancs 1 1/2 po. X 3 po.		Inspecter et changer si nécessaire	minimum	
Brosse poils blancs 1 po. X 2 po.		Inspecter et changer si nécessaire	minimum	
Brosse poils noirs 1 po. X 2 po.		Inspecter et changer si nécessaire	minimum	
Brosse double		Inspecter et changer si nécessaire	minimum	
Brosse poils jaunes		Inspecter et changer si nécessaire	minimum	
Kit de brosses (3)		Inspecter et changer si nécessaire	minimum	