

**Modèles C709/C717**

# **Unité de réfrigération pour crème glacée à traitement thermique**

**Traduit à partir des consignes originales d'utilisation**

**062080FCM**



**04/02/05 (Publication originale)  
(Mise à jour 29/11/11)**

**Remplissez cette page pour la consulter lorsque vous avez besoin des services d'un technicien.**

Distributeur Taylor : \_\_\_\_\_

Adresse : \_\_\_\_\_

Téléphone : \_\_\_\_\_

Télécopieur : \_\_\_\_\_

Courriel : \_\_\_\_\_

Service : \_\_\_\_\_

Pièces : \_\_\_\_\_

Date d'installation : \_\_\_\_\_

**Renseignements de l'étiquette signalétique :**

Numéro de modèle : \_\_\_\_\_

Numéro de série : \_\_\_\_\_

Données électriques : Voltage \_\_\_\_\_ Cycle \_\_\_\_\_

Phase \_\_\_\_\_

Capacité maximum des fusibles : \_\_\_\_\_ A

Courant admissible minimum : \_\_\_\_\_ A

© Février 2005 Taylor  
Tous droits réservés  
062080FCM



*Le nom Taylor et le dessin de la couronne sont  
des marques de commerce enregistrées aux  
États-Unis et dans d'autres pays.*

Taylor Company  
750 N. Blackhawk Blvd.  
Rockton, IL 61072  
Etats-Unis



# Table des matières

---

<b>Section 1</b>	<b>À l'intention de l'installateur</b> .....	1
	Mesures de sécurité.....	1
	Préparation du site.....	1
	Unités refroidies à l'air .....	1
	Raccords d'eau (Unités refroidies à l'eau seulement).....	2
	Raccords électriques .....	2
	Rotation du batteur .....	3
	Fluide frigorigène .....	3
<b>Section 2</b>	<b>À l'intention de l'utilisateur</b> .....	4
	Exonération de garantie du compresseur .....	4
<b>Section 3</b>	<b>Sécurité</b> .....	5
<b>Section 4</b>	<b>Schéma des pièces</b> .....	7
	Modèle C709 .....	7
	Assemblage du batteur et de la porte à bec unique sur le modèle C709 .....	8
	Modèle C717 .....	9
	Assemblage du batteur et de la porte à trois becs sur le modèle C717 .....	11
	Assemblage du flexible d'alimentation .....	12
	Accessoires .....	13
	Brosses .....	14
<b>Section 5</b>	<b>Important : À l'intention de l'utilisateur</b> .....	15
	Définitions des symboles .....	16
	Descriptions des écrans d'utilisation .....	18
	Menu des gérants .....	22
<b>Section 6</b>	<b>Marches à suivre d'utilisation</b> .....	29
	Assemblage .....	29
	Assemblage de la porte de l'unité .....	30
	Assainissement.....	35
	Amorçage .....	37

Marche à suivre de fermeture quotidienne.....	38
Marche à suivre d'ouverture quotidienne .....	39
Nettoyage manuel à la brosse .....	40
Vidange du produit du cylindre de réfrigération .....	41
Rinçage.....	41
Nettoyage de la trémie.....	42
Démontage .....	42
Nettoyage à la brosse .....	43
<b>Section 7 Important : Liste de vérification de l'utilisateur .....</b>	<b>44</b>
Lors du nettoyage à la brosse et de l'assainissement.....	44
Dépannage concernant le nombre de bactéries .....	44
Vérifications d'entretien régulier.....	44
Entreposage hivernal.....	45
<b>Section 8 Guide de dépannage .....</b>	<b>46</b>
<b>Section 9 Calendrier de remplacement des pièces .....</b>	<b>50</b>
<b>Section 10 Explication de la garantie .....</b>	<b>51</b>

**Note : La recherche continue permet une amélioration constante. Les renseignements contenus dans ce manuel sont donc sujets à changement sans préavis.**

**Note : Seules les instructions provenant de l'usine ou leurs équivalents traduits autorisés sont considérés comme l'ensemble original d'instructions.**

© Février 2005 Taylor (publication originale)  
(Mise à jour en novembre 2011)  
Tous droits réservés  
062080FCM



*Le nom Taylor et le dessin de la couronne sont  
des marques de commerce enregistrées aux  
États-Unis et dans d'autres pays.*

Taylor Company  
750 N. Blackhawk Blvd.  
Rockton, IL 61072  
États-Unis

Le texte qui suit comporte des instructions d'installation générales. Pour connaître tous les détails sur l'installation, consultez la notice de vérification.

## Mesures de sécurité



Dans toutes les régions du monde, l'équipement doit être installé conformément aux codes locaux en vigueur. Communiquez avec vos autorités locales en cas de questions.

Il faut s'assurer que toutes les pratiques de sécurité de base sont respectées durant l'installation et les activités reliées à l'installation et à l'entretien de l'équipement de Taylor.

- Seul le personnel de service autorisé de Taylor peut effectuer l'installation et la réparation de l'équipement.
- Le personnel de service autorisé doit consulter la norme OSHA 29CFR1910.147 ou le code en vigueur de la région pour connaître les marches à suivre de verrouillage/étiquetage de l'industrie avant de commencer l'installation ou les réparations.
- Le personnel de service autorisé doit s'assurer de se procurer et de porter l'équipement de protection individuel lorsque cela est nécessaire lors de l'installation et de l'entretien.
- Le personnel de service autorisé doit retirer tous les bijoux en métal, les bagues et les montres avant de travailler avec de l'équipement électrique.



La ou les sources d'alimentation électrique principales de l'unité de réfrigération doivent être débranchées avant de procéder aux réparations. Le non-respect de cette consigne peut causer des blessures ou la mort par électrocution ou par des pièces mobiles dangereuses et causer un mauvais fonctionnement de l'appareil ou des dommages à ce dernier.

Note : Toutes les réparations doivent être effectuées par un technicien de service autorisé de Taylor.



Cette unité comporte de nombreux rebords coupants qui peuvent causer des blessures graves.

## Préparation du site

Inspectez la zone où l'unité sera installée, avant de débarrasser l'unité. Assurez-vous que tous les dangers possibles pour l'utilisateur et pour l'équipement ont été éliminés.

**Pour utilisation à l'intérieur seulement :** Cette unité est conçue pour fonctionner à l'intérieur, à une température ambiante normale entre 70 et 75 °F (21 et 24 °C). Cette unité de réfrigération a été en mesure de fonctionner à une température ambiante élevée de 104 °F (40 °C), mais à capacité réduite.



Cette unité **NE** doit **PAS** être installée dans une aire où un jet ou tuyau d'eau peut être utilisé. **N'utilisez JAMAIS** un jet ou un tuyau d'eau pour rincer ou nettoyer l'unité. Le non-respect de cette consigne peut causer une électrocution.



Cette unité doit être installée sur une surface au niveau pour éliminer le danger qu'elle bascule. Il faut être extrêmement prudent lors du déplacement de l'unité pour toute raison. Il faut deux personnes ou plus pour déplacer l'unité en toute sécurité. Le non-respect de cette consigne peut causer des blessures ou des dommages à l'équipement.

Sortez l'unité de sa caisse et inspectez-la pour vous assurer qu'elle n'est pas endommagée. Signalez tout dommage à votre distributeur Taylor.

Cet appareil a été fabriqué aux États-Unis et les mesures des pièces sont des mesures américaines. Toutes les conversions aux mesures métriques sont approximatives et peuvent varier.

## Unités refroidies à l'air

N'obstruez PAS les ouvertures d'entrée et de sortie d'air.

**C709 :** Un minimum de 6 po (152 mm) de dégagement des deux côtés et de 0 po à l'arrière est nécessaire.

**C717 :** Un minimum de 3 po (76 mm) de dégagement de tous les côtés est nécessaire. Installez le déflecteur qui a été fourni pour éviter le recyclage d'air chaud.

Cela permettra une bonne circulation d'air dans le condenseur. Le non-respect des dégagements adéquats peut réduire la capacité de réfrigération de l'unité et possiblement endommager de façon permanente le compresseur.

## Raccords d'eau (Unités refroidies à l'eau seulement)

Il faut fournir une alimentation en eau froide suffisante à l'aide d'une valve manuelle. Deux connexions d'eau I.P.S. 3/8 po, l'une pour l'entrée d'eau et l'autre pour la vidange, se trouvent sous le plateau de base ou du côté droit et permettent une connexion facile. Utilisez des conduites d'eau de 1/2 po de diamètre intérieur pour les raccords à l'appareil. (Il est recommandé d'utiliser des flexibles si les codes locaux le permettent.) Selon la composition de l'eau, il peut être recommandé d'installer un filtre pour empêcher des substances étrangères d'obstruer la valve d'eau automatique. Il n'y aura qu'un seul raccord d'entrée d'eau et un seul raccord de vidange. N'installez PAS de valve manuelle sur la conduite de vidange d'eau. L'eau doit toujours s'écouler dans cet ordre : premièrement par la valve d'eau automatique, puis par le condenseur et enfin par le raccord de sortie, jusqu'à un **drain ouvert**.



**Un dispositif de prévention de reflux est nécessaire du côté du raccord d'entrée d'eau.**

Référez-vous aux codes locaux, nationaux et provinciaux en vigueur, afin de définir la bonne configuration.

## Raccords électriques

Aux États-Unis, cet équipement doit être installé en conformité avec le National Electrical Code (NEC), ANSI/NFPA 70-1987. Le but du NEC est d'assurer concrètement la sécurité des personnes et des biens contre les dangers découlant de l'utilisation de l'électricité. Ce code contient des modalités considérées comme nécessaires pour assurer la sécurité. La conformité à ce code et un bon entretien assureront une installation pratiquement sans danger !

Dans toutes les autres régions du monde, l'équipement doit être installé conformément aux codes locaux en vigueur. Communiquez avec les autorités locales.



**RESPECTEZ LES CODES ÉLECTRIQUES LOCAUX!**

Chaque unité nécessite une source d'alimentation en électricité pour chaque étiquette signalétique sur l'unité. Vérifiez la ou les étiquettes signalétiques de l'unité de réfrigération pour connaître les données de la protection contre les surcharges du circuit, du

fusible, du courant admissible et des exigences électriques. Consultez le schéma de câblage situé à l'intérieur du coffret électrique pour effectuer les branchements correctement.



**ATTENTION : CET APPAREIL DOIT ÊTRE MIS À LA TERRE! LE NON-RESPECT DE CETTE CONSIGNE PEUT CAUSER DES BLESSURES GRAVES PAR ÉLECTROCUTION!**



Cette unité est équipée d'une patte de mise à la terre équipotentielle qui doit être correctement fixée à l'arrière du cadre par un installateur autorisé. L'emplacement d'installation est indiqué par le symbole de lien équipotentiel (5021 de IEC 60417-1) sur le panneau amovible et le cadre de l'appareil.



- Les appareils stationnaires qui ne sont pas équipés de cordon électrique et d'une prise ou d'un autre dispositif de débranchement de l'appareil de la source électrique doivent être équipés d'un interrupteur de sectionnement omnipolaire avec un intervalle de contact d'au moins 3 mm placé sur l'installation externe.
- Les appareils branchés en permanence à du câblage fixe et dont le courant de fuite peut dépasser 10 mA, surtout lorsqu'ils sont débranchés ou non utilisés pendant de longues périodes, ou lors de la première installation, doivent comporter un dispositif de protection, comme un disjoncteur de fuite de terre, pour protéger contre les fuites de courant, qui doit être installé par du personnel autorisé conformément aux codes locaux.
- Les cordons électriques utilisés avec cette unité doivent être résistants à l'huile, être en câble gainé flexible et pas plus léger que du polychloroprène ou autre élastomère synthétique équivalent (désignation de Code 60245 IEC 57) et avoir été installés avec l'ancrage adéquat pour éliminer la tension mécanique sur les conducteurs, incluant la torsion, aux terminaux et protéger l'isolant des conducteurs contre l'abrasion.

## Rotation du batteur



La rotation du batteur doit s'effectuer dans le sens des aiguilles d'une montre, lorsqu'on regarde dans le cylindre de réfrigération.



**Note** : Les marches à suivre suivantes doivent être effectuées par un technicien de service formé.

Pour corriger le sens de la rotation sur une unité triphasée, il faut échanger deux des câbles d'alimentation au niveau du bloc de jonction principal seulement.

Pour corriger la rotation sur une unité à alimentation monophasée, inversez les fils d'alimentation à l'intérieur du moteur du batteur. (Suivez le diagramme imprimé sur le moteur.)

Les raccords électriques se font directement dans le bornier fourni derrière le panneau avant inférieur.



La vaporisation du fluide frigorigène sur la peau pourrait causer de graves blessures. Protégez-vous la peau et les yeux. En cas de brûlure par le fluide frigorigène, rincez immédiatement avec de l'eau froide. Si la brûlure est grave, appliquez de la glace et communiquez immédiatement avec un médecin.



Taylor rappelle aux techniciens de prêter attention aux lois gouvernementales concernant l'extraction, le recyclage et les systèmes de récupération de fluide frigorigène. Si vous avez des questions sur ces lois, veuillez communiquer avec le service d'entretien de l'usine.



**AVERTISSEMENT** : Lorsqu'il est utilisé avec des huiles de polyolestère, le fluide frigorigène R404A absorbe beaucoup d'humidité. La durée maximum d'ouverture d'un système de réfrigération doit être de 15 minutes. Bouchez tous les orifices des tubes pour éviter que de l'eau ou l'humidité présente dans l'air ne soient absorbées par l'huile.

## Fluide frigorigène



Par respect pour l'environnement, Taylor se limite fièrement à l'utilisation de fluides frigorigènes hydrofluorocarbonés écologiques. Le fluide frigorigène hydrofluorocarboné utilisé dans cet appareil est le R404A. Ce fluide frigorigène est généralement considéré comme non toxique et ininflammable, avec un potentiel d'appauvrissement de la couche d'ozone (PDO) de zéro (0).

Cependant, tout gaz sous pression est potentiellement dangereux et doit être manipulé avec précaution.

NE remplissez JAMAIS complètement une bonbonne de fluide frigorigène. Remplissez la bonbonne jusqu'à environ 80 % de sa capacité pour laisser l'espace nécessaire à la dilatation normale.

Votre unité a été soigneusement conçue et fabriquée pour vous offrir une utilisation fiable. Cette unité de réfrigération, si elle est bien utilisée et entretenue, produira constamment des produits de qualité. Comme tous les appareils mécaniques, elle doit être nettoyée et entretenue. Elle nécessitera un minimum d'entretien et d'attention si les marches à suivre d'utilisation de ce manuel sont respectées.

Il faut lire ce Manuel de l'utilisateur avant d'utiliser l'appareil ou d'en effectuer l'entretien.

En aucun temps, votre unité de réfrigération Taylor NE compensera ni NE corrigera les erreurs survenues durant la préparation ou le remplissage. Les marches à suivre initiales d'assemblage et d'amorçage sont donc extrêmement importantes. Il est fortement recommandé que tout le personnel responsable de l'utilisation de l'appareil, à la fois du montage et du démontage, lise ces marches à suivre pour être bien formé et s'assurer qu'il n'y a pas de confusion.

Si vous avez besoin d'aide technique, communiquez avec votre distributeur Taylor local autorisé.

**Note :** La garantie n'est valable que si les pièces sont des pièces Taylor autorisées, achetées auprès d'un distributeur Taylor autorisé et si le travail nécessaire a été effectué par un technicien de service de Taylor autorisé. Taylor se réserve le droit de refuser les réclamations de garantie relatives à l'équipement ou aux pièces si des pièces ou du fluide frigorigène non approuvés ont été installés sur l'appareil, si des modifications ont été effectuées sans respecter les exigences de l'usine ou s'il est établi que le problème a été causé par de la négligence ou de l'abus.

**Remarque :** La recherche continue permet une amélioration constante. Les renseignements contenus dans ce manuel sont donc modifiables sans préavis.



Si le symbole du bac marqué d'un X est apposé sur cet appareil, il signifie que ce produit est conforme à la directive de l'UE de même qu'aux lois semblables entrées en vigueur après le 13 août 2005. Donc, il doit être mis aux ordures séparément après sa vie fonctionnelle et ne peut pas être jeté avec les déchets non triés de la municipalité.

L'utilisateur a la responsabilité de transporter le produit au lieu de collecte approprié, comme il est indiqué dans le code local.

Pour obtenir de plus amples renseignements sur les lois applicables, il faut communiquer avec la municipalité et/ou le distributeur local.

## Exonération de garantie du compresseur

Les compresseurs de réfrigération de cet appareil sont garantis pour le temps indiqué sur la carte de garantie accompagnant cet appareil. Cependant, en raison du Protocole de Montréal et des amendements à la loi américaine sur l'air propre (Clean Air Act) de 1990, de nombreux nouveaux fluides frigorigènes font l'objet de tests et donc, pourraient être adoptés par l'industrie de l'entretien. Certains de ces nouveaux fluides frigorigènes prétendent pouvoir remplacer les anciens, dans bon nombre d'applications. Il faut noter que, dans le cas d'un entretien normal du système de réfrigération de cet appareil, **il faudra utiliser uniquement le fluide frigorigène mentionné sur l'étiquette signalétique de l'appareil.** L'utilisation non autorisée d'autres fluides frigorigènes annulera la garantie du compresseur. Il incombe au propriétaire de communiquer cette condition au technicien qu'il emploie.

Il faut également noter que Taylor ne garantit pas le fluide frigorigène utilisé dans l'appareil. Par exemple, en cas de perte du fluide frigorigène lors d'un entretien ordinaire de l'appareil, Taylor n'est pas dans l'obligation de fournir, ni d'assurer son remplacement, que ce soit en échange de paiement ou non. Taylor a l'obligation de recommander un remplacement convenable, dans le cas où le fluide frigorigène d'origine serait banni, deviendrait désuet ou ne serait plus offert au cours de la garantie de cinq ans du compresseur.

Taylor continuera de se tenir au courant des innovations dans l'industrie et de tester de nouveaux produits, lorsqu'ils se présentent. Advenant qu'après avoir été testé par nous, un liquide frigorigène s'avère un produit de remplacement adéquat, la limitation ci-dessus sera rendue nulle. Pour connaître le statut actuel d'un liquide frigorigène de rechange par rapport à la garantie de votre compresseur, communiquez avec votre distributeur Taylor local ou l'usine Taylor. Soyez prêt à fournir le numéro de modèle et le numéro de série de l'unité en question.



Chez Taylor, nous nous soucions de la sécurité de l'utilisateur lorsqu'il est en contact avec l'unité de réfrigération ou ses pièces. Taylor a déployé de grands efforts pour concevoir et construire des caractéristiques de sécurité intégrées pour vous protéger et protéger le technicien de service. Par exemple, des étiquettes d'avertissement ont été attachées à l'unité de réfrigération pour mieux souligner les mesures de sécurité à l'utilisateur.



**IMPORTANT** - Le non-respect des consignes de sécurité suivantes peut causer des blessures graves ou entraîner la mort. Le non-respect de ces avertissements peut endommager l'appareil et ses composants. Les dommages aux composants peuvent entraîner des coûts de remplacement et des frais de service.



**N'utilisez PAS** l'unité de réfrigération avant d'avoir lu ce Manuel de l'utilisateur. Le non-respect de cette consigne peut causer des blessures ou des risques pour la santé, des dommages à l'équipement ou un mauvais fonctionnement de l'unité de réfrigération.

Selon la norme IEC 60335-1, partie 2, « cet appareil doit uniquement être utilisé par du personnel formé. Il n'est pas conçu pour être utilisé par des enfants ou des personnes avec des capacités physiques, sensorielles ou mentales réduites, ou par des personnes manquant d'expérience et de connaissances, sauf si ces personnes sont supervisées ou instruites à l'utilisation de l'appareil par une personne responsable de leur sécurité. »



Cette unité est équipée d'une patte de mise à la terre équipotentielle qui doit être correctement fixée à l'arrière du cadre par un installateur autorisé. L'emplacement d'installation est indiqué par le symbole de lien équipotentiel (5021 de IEC 60417-1) sur le panneau amovible et le cadre de l'appareil.



**N'utilisez PAS** un jet d'eau pour nettoyer ou rincer l'unité de réfrigération. Le non-respect de ces consignes peut causer une électrocution grave.



- **N'utilisez PAS** l'unité de réfrigération si elle n'est pas correctement mise à la terre.
- **N'utilisez PAS** l'unité de réfrigération avec un fusible de capacité supérieure à celle indiquée sur l'étiquette signalétique.
- Toutes les réparations doivent être effectuées par un technicien de service autorisé de Taylor. Les sources d'alimentation électrique principales de l'appareil doivent être débranchées avant de procéder aux réparations.
- Unités à cordon électrique : seuls les techniciens de service autorisés de Taylor ont le droit d'installer une prise sur cette unité.
- Les appareils stationnaires qui ne sont pas équipés de cordon électrique et d'une prise ou d'un autre dispositif de débranchement de l'appareil de la source électrique doivent être équipés d'un interrupteur de sectionnement omnipolaire avec un intervalle de contact d'au moins 3 mm placé sur l'installation externe.
- Les appareils branchés en permanence à du câblage fixe et dont le courant de fuite peut dépasser 10 mA, surtout lorsqu'ils sont débranchés ou non utilisés pendant de longues périodes, ou lors de la première installation, doivent comporter un dispositif de protection, comme un disjoncteur de fuite de terre, pour protéger contre les fuites de courant, qui doit être installé par du personnel autorisé conformément aux codes locaux.
- Les cordons électriques utilisés avec cette unité doivent être résistants à l'huile, être en câble gainé flexible et pas plus léger que du polychloroprène ou autre élastomère synthétique équivalent (désignation de Code 60245 IEC 57) et avoir été installés avec l'ancrage adéquat pour éliminer la tension mécanique sur les conducteurs, incluant la torsion, aux terminaux et protéger l'isolant des conducteurs contre l'abrasion.

Le non-respect de ces consignes peut causer une électrocution. Communiquez avec votre distributeur Taylor autorisé pour effectuer l'entretien de l'appareil.



- **NE permettez PAS** à du personnel non formé d'utiliser cet appareil.
- **N'utilisez PAS** l'unité de réfrigération si les panneaux de service et les portes d'accès ne sont pas maintenus par des vis.
- **NE retirez PAS** de pièces de fonctionnement interne (exemple : porte de l'unité, batteur, lames du racleur, etc.) à moins que tous les interrupteurs d'alimentation soient sur la position d'ARRÊT.

Le non-respect de ces consignes peut causer de graves blessures par des pièces mobiles dangereuses.



Cette unité comporte de nombreux rebords coupants qui peuvent causer des blessures graves.

- **NE placez PAS** d'objets, ni de doigts dans le bec de distribution. Vous pourriez contaminer le produit et vous blesser gravement au contact de la lame.
- **SOYEZ EXTRÊMEMENT PRUDENT** lors du retrait du batteur. Les lames du racleur sont très coupantes.
- **ATTENTION – REBORDS COUPANTS** : Il faut deux personnes pour manipuler le distributeur de verres/cônes. Il faut enfiler des gants de protection et il ne faut PAS utiliser les orifices de montage pour soulever ou tenir le distributeur. Le non-respect de cette consigne peut causer des blessures aux doigts ou des dommages à l'équipement.



L'unité de réfrigération doit être placée sur une surface au niveau. Le non-respect de cette consigne peut causer des blessures ou des dommages à l'équipement.



Les calendriers de nettoyage et d'assainissement sont régis par les agences de réglementation provinciales et locales et doivent être respectés. Consultez la section Nettoyage de ce manuel pour connaître la marche à suivre de nettoyage appropriée de l'unité.

N'obstruez PAS les ouvertures d'entrée et de sortie d'air.

**C709** : Un minimum de 6 po (152 mm) de dégagement des deux côtés et de 0 po à l'arrière est nécessaire.

**C717** : Un minimum de 3 po (76 mm) de dégagement de tous les côtés est nécessaire. Installez le déflecteur qui a été fourni pour éviter le recyclage d'air chaud.

Le non-respect de ces consignes peut causer un mauvais fonctionnement de l'unité de réfrigération et l'endommager.

**Pour utilisation à l'intérieur seulement** : Cette unité est conçue pour fonctionner à l'intérieur, à une température ambiante normale entre 70 et 75 °F (21 et 24 °C). Cette unité de réfrigération a été en mesure de fonctionner à une température ambiante élevée de 104 °F (40 °C), mais à capacité réduite.

**NIVEAU DE BRUIT** : L'émission de bruit aérien ne dépasse pas 78 dB(A) lorsque mesurée à 1 m de distance de la surface de l'appareil et à une hauteur de 1,6 m du plancher.

# Section 4

# Schéma des pièces

Modèle C709

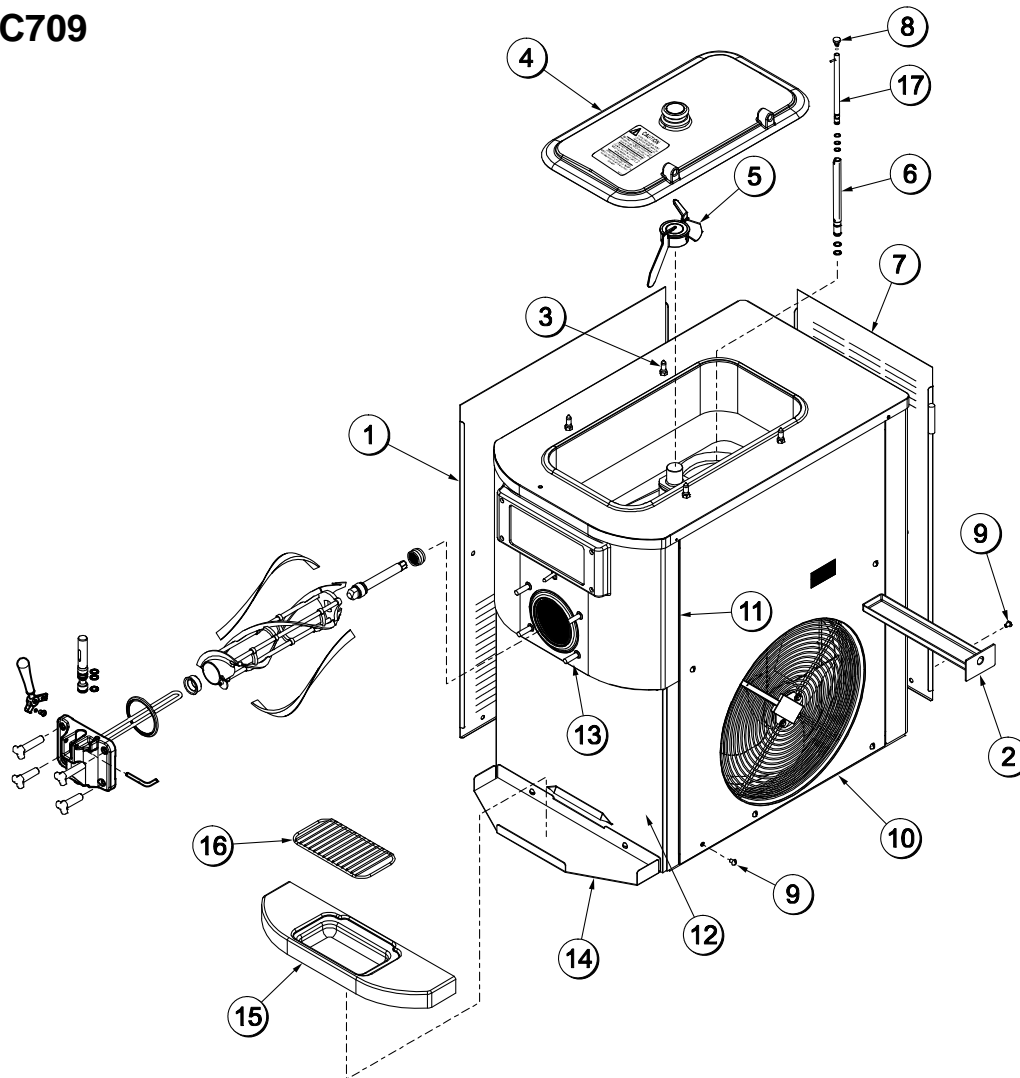

Figure 1

Pièce	Description	N° de pièce
1	PANNEAU LATÉRAL DE GAUCHE	056963-SP1
2	BAC D'ÉGOUTTEMENT 11 5/8 DE LONG	027503
3	GOUPILLE MAINTIEN COUV. TRÉMIE	043934
4	ENSEMBLE A – COUVERCLE DE TRÉMIE	X65368
5	LAME A - AGITATEUR	X56591
6	FLEXIBLE D'ALIMENTATION EXTÉRIEUR TC A	X34641
7	PANNEAU ARRIÈRE	056077-SP1
8	ORIFICE	022465-100
9	VIS À MÉTAUX TÊTE RONDE 1/4-20x3/8 INOX	011694

Pièce	Description	N° de pièce
10	PANNEAU LATÉRAL DE DROITE A	X57871
11	PANNEAU AVANT SUPÉRIEUR A	X59423
12	PANNEAU AVANT INFÉRIEUR A	X58955
13	GOUJON CÔNE	055987
14	TABLETTE – PLATEAU D'ÉGOUTTEMENT	056076
15	PLATEAU D'ÉGOUTTEMENT	056858
16	GRILLE	049203
17	FLEXIBLE D'ALIMENTATION INTÉRIEUR A	X32824-2

## Assemblage du batteur et de la porte à bec unique sur le modèle C709

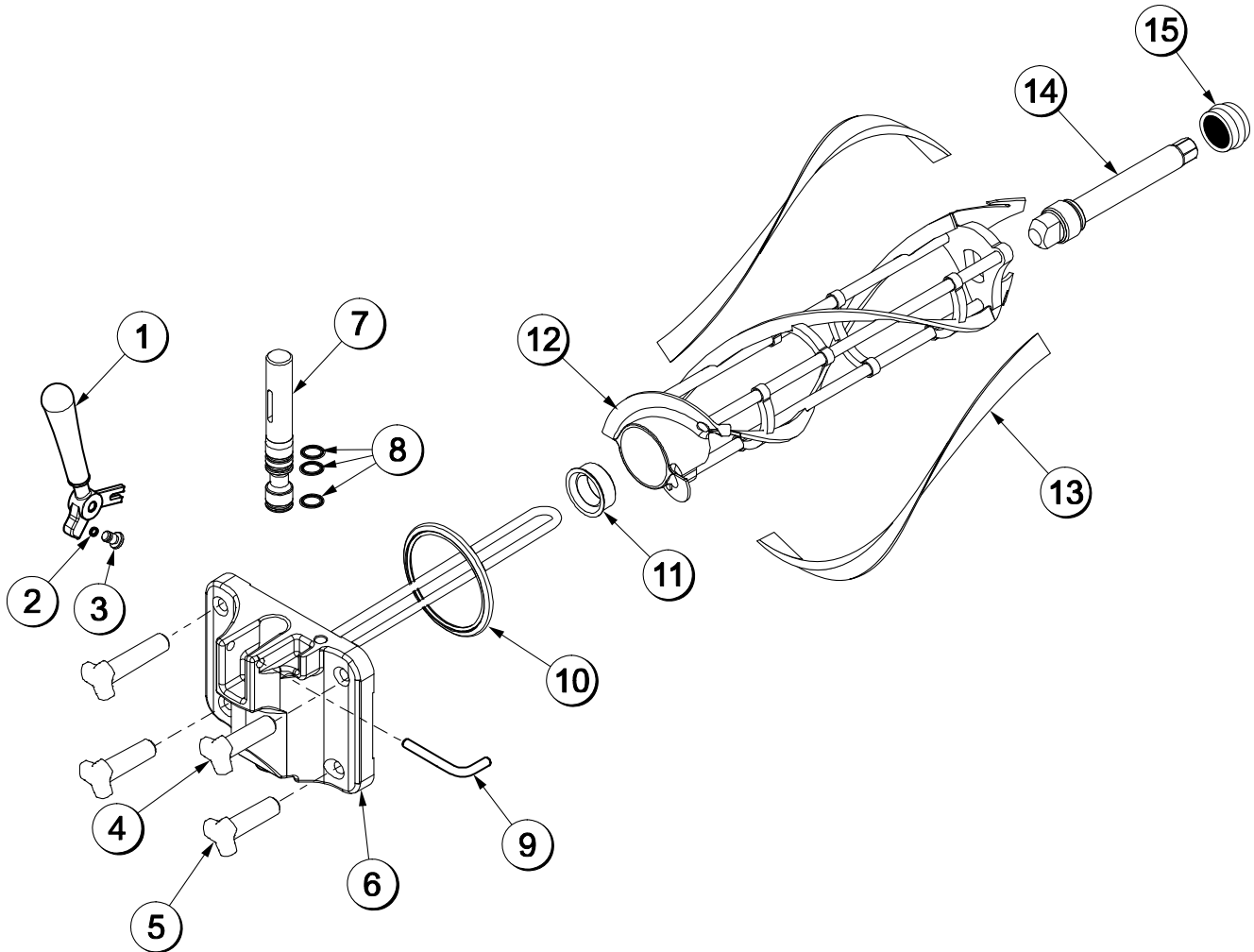

Figure 2

Pièce	Description	N° de pièce
1	LEVIER DE TIRAGE SOUDÉ A.	X56246
2	JOINT TORIQUE 1/4 DIAM. EXT. X 0,070 LARGE 50	015872
3	VIS DE RÉGLAGE 5/16 24	056332
4	ÉCROU GOUJON NOIR 3,250 PO	058765
5	ÉCROU GOUJON NOIR 2,563 PO	058764
6	PORTE A AVEC SÉPARATEUR	X57332-SER
7	VANNE DE TIRAGE A	X55820
8	JOINT TORIQUE DE VANNE DE TIRAGE INOX	014402

Pièce	Description	N° de pièce
9	GOUPILLE LEVIER INOX	055819
10	JOINT D'ÉTANCHÉITÉ PORTE TC 4 PO. DBL	048926
11	PALIER AVANT	050216
12	BATTEUR A – 3,4 PINTES HÉLICOIRE	X31761
13	LAME RACLEUR PLASTIQUE	035174
14	ARBRE BATTEUR	056078
15	JOINT ARBRE ENTRAÎNEMENT	032560

# Modèle C717

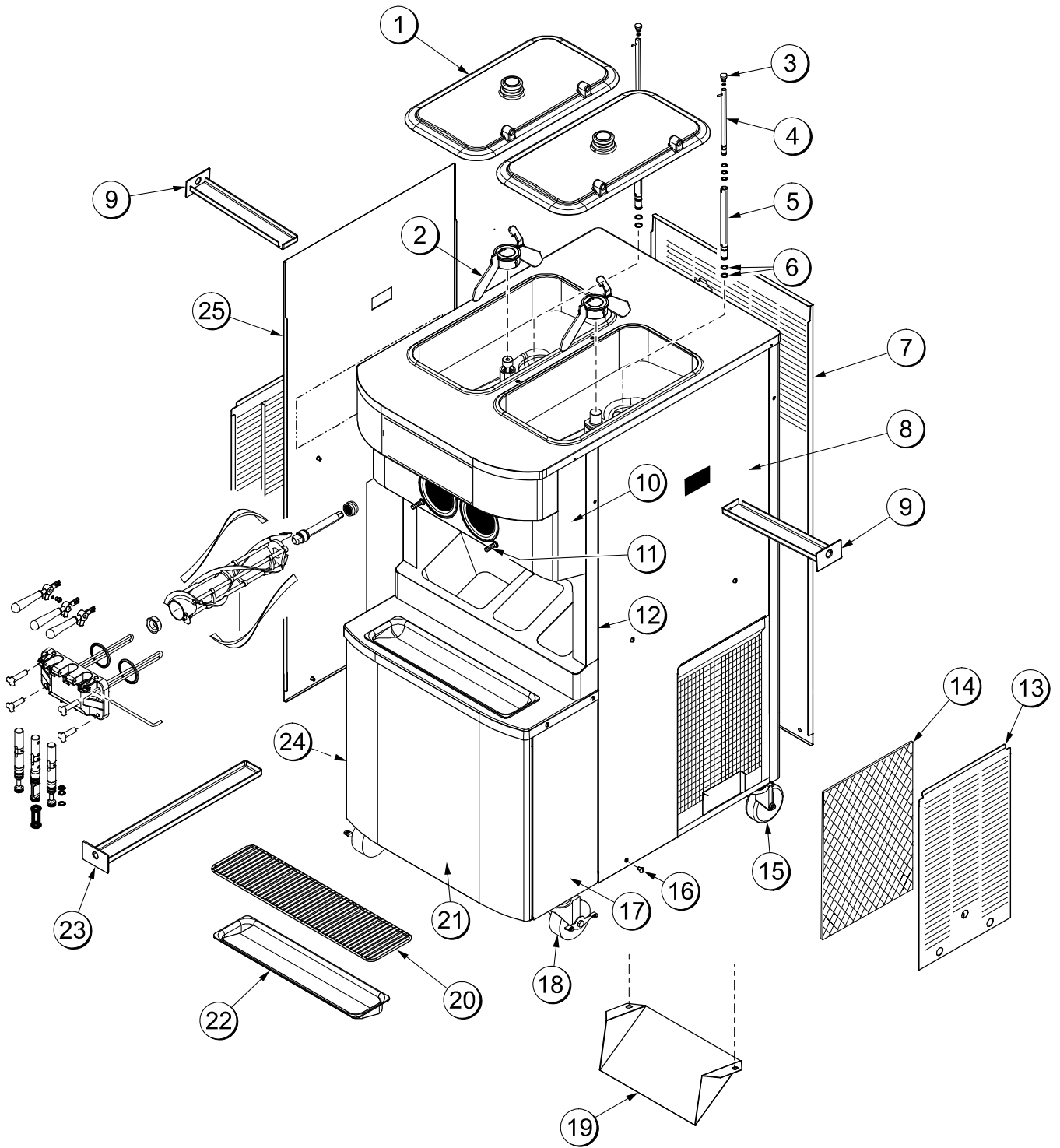

Figure 3

## Identification des pièces – vue éclatée du modèle C717

Pièce	Description	N° de pièce
1	COUVERCLE DE LA TRÉMIE	053809-1
2	LAME A - AGITATEUR	X56591
3	ORIFICE	022465-100
4	FLEXIBLE D'ALIMENTATION INTÉRIEUR A 3/16	X32824-3
5	FLEXIBLE D'ALIMENTATION EXTÉRIEUR TC A	X34641
6	JOINT TORIQUE 0,643 DIAM. EXT. X 0,077 LARGE	018572
7	PANNEAU ARRIÈRE	059917
8	PANNEAU LATÉRAL* DROIT	059907
9	BAC D'ÉGOUTTEMENT 12,5	059736
10	PANNEAU AVANT (DU MILIEU) A	X63879
11	PANNEAU AVANT (SUPÉRIEUR) A	X59836
12	GOUJON CÔNE	055987
13	FILTRE À AIR POLYFLO	052779-11

Pièce	Description	N° de pièce
14	PANNEAU A – FILTRE- ÉVENT	X59928
15	ROULETTE – 4 PO PIVOTANTE ¾-10 À TIGE	044106
16	VIS À MÉTAUX-TÊTE RONDE- 1/4-20 x 3/8 INOX	011694
17	PANNEAU DU COIN AVANT DROIT	063087
18	ROULETTE PIVOTANTE 4 PO 3/4-10 TIGE AVEC FREIN	046437
19	DÉFLECTEUR-SOUFFLANTE	059929
20	GRILLE-MÉTALLIQUE-19-3/4 DE LARGE	033813
21	PANNEAU AVANT INFÉRIEUR A	X59854-SER A
22	PLATEAU D'ÉGOUTTEMENT- 19-5/8 LONG X 4-7/8	033812
23	BAC D'ÉGOUTTEMENT 19 1/2 DE LONG	035034
24	PANNEAU DU COIN AVANT GAUCHE	063088
25	PANNEAU LATÉRAL DE GAUCHE	059906

## Assemblage du batteur et de la porte à trois becs sur le modèle C717

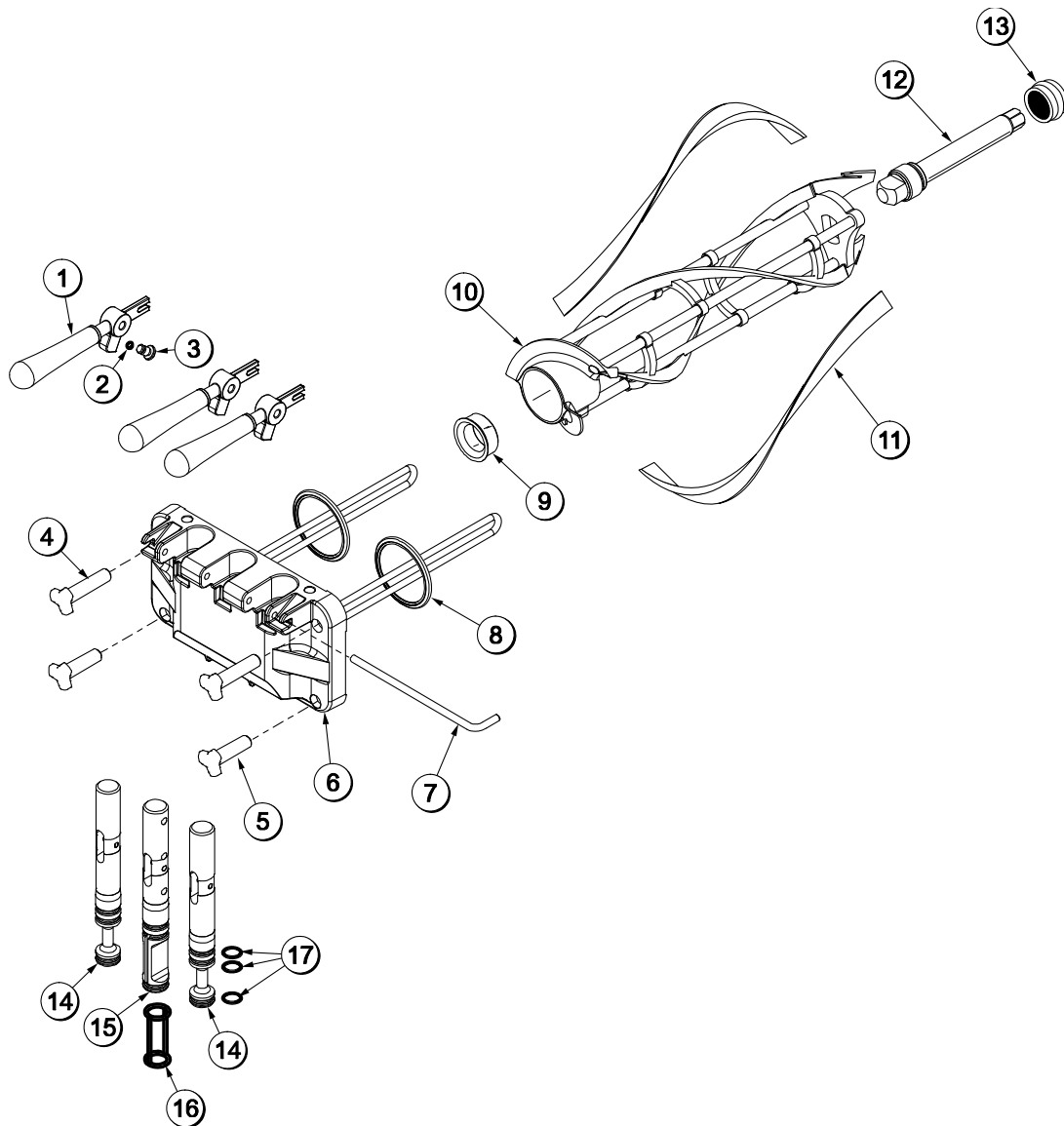

Figure 4

Pièce	Description	N° de pièce
1	LEVIER DE TIRAGE SOUDÉ A.	X56421-1
2	JOINT TORIQUE 1/4 DIAM. EXT. X 0,070 LARGE 50	015872
3	VIS DE RÉGLAGE 5/16 24	056332
4	ÉCROU GOUJON NOIR 3,250 DE LONG	058765
5	ÉCROU GOUJON NOIR 2,563 DE LONG	058764
6	PORTE A-*LONG SÉPARATEUR* SANS VIDANGE	X59924-SER
7	GOUPILLE LEVIER DOUBLE	059894
8	JOINT D'ÉTANCHÉITÉ PORTE TC 4 PO. DOUBLE	048926-1
9	PALIER AVANT	050216

Pièce	Description	N° de pièce
10	BATTEUR A. 3,4 PINTES HELICORE	X31761
11	LAME RACLEUR PLASTIQUE 17	035174
12	ARBRE BATTEUR	032564
13	JOINT ARBRE ENTRAÎNEMENT	032560
14	VANNE DE TIRAGE A G ET D	X59888
15	VANNE DE TIRAGE A CENTRE	X59890
16	JOINT-VANNE DE TIRAGE	034698
17	JOINT TORIQUE 7/8 DIAM. EXT. X 0,103 LARGE	014402

## Assemblage du flexible d'alimentation

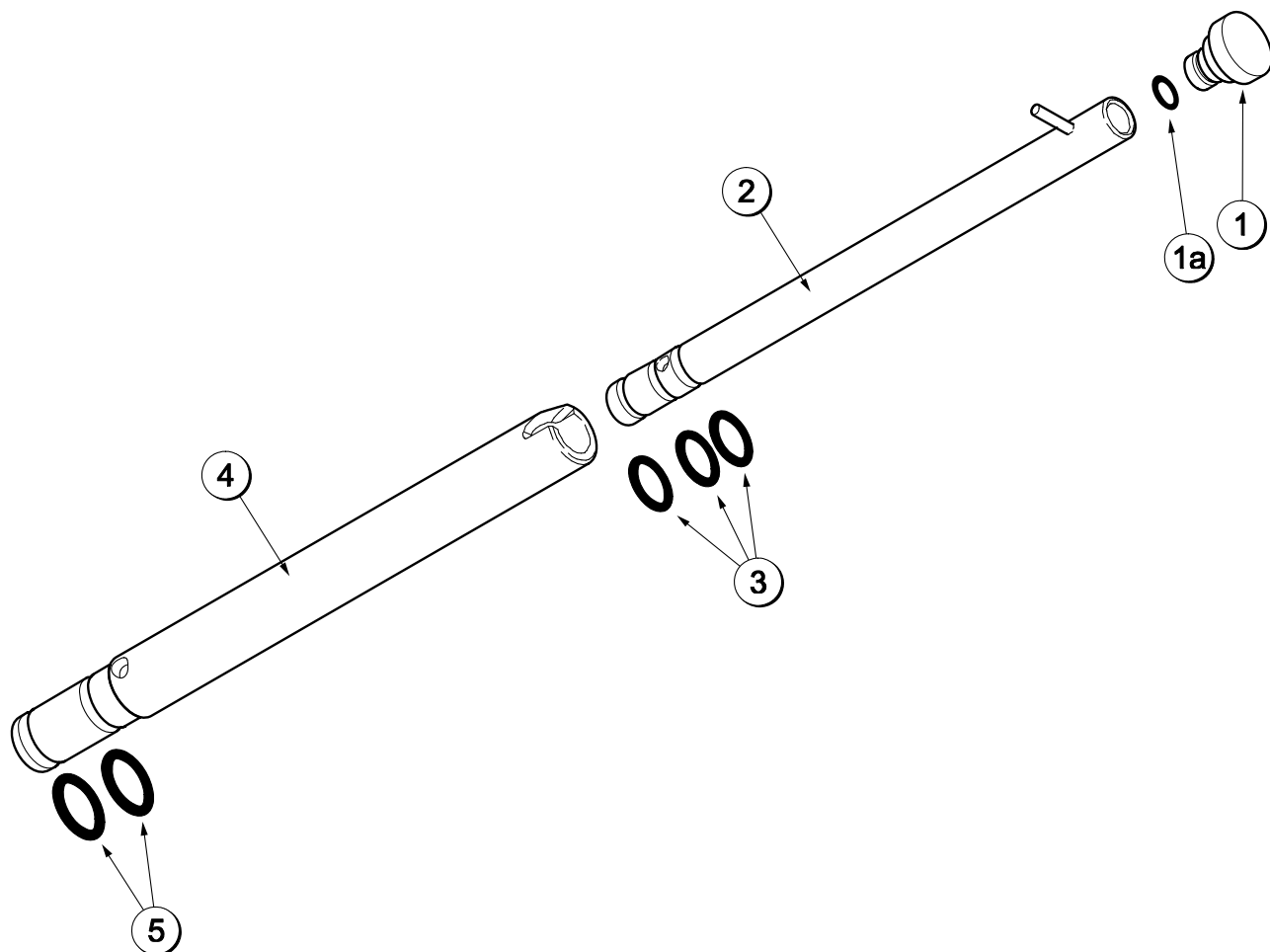

Figure 5

Pièce	Description	N° de pièce
1	ORIFICE D'AIR	022465-100
1a	JOINT TORIQUE	016137
2	FLEXIBLE D'ALIMENTATION INTÉRIEUR A (C709)	X32824-2
	FLEXIBLE D'ALIMENTATION INTÉRIEUR A (C717)	X32824-3

Pièce	Description	N° de pièce
3	JOINT TORIQUE 0,291 DIAM INT x 0,080 LARGE	018550
4	FLEXIBLE D'ALIMENTATION EXTÉRIEUR A	X34641
5	JOINT TORIQUE 0,643 DIAM. EXT. X 0,077 LARGE	018572



## Accessoires

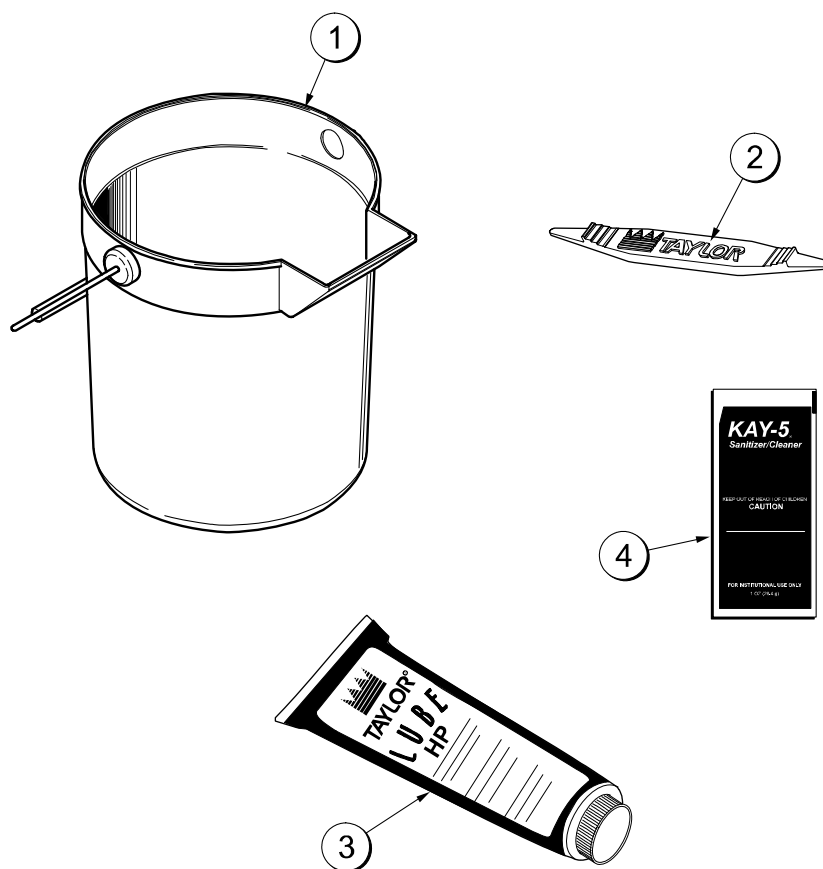

Figure 6

Pièce	Description	N° de pièce
1	SEAU À MÉLANGE 10 PINTES	013163
2	OUTIL DE RETRAIT DE JOINT TORIQUE	048260-WHT
3	LUBRIFIANT TAYLOR HAUTE PERF	048232

Pièce	Description	N° de pièce
*4	ASSAINISSANT KAY 5 SACHETS DE 25	VOIR NOTE
**5	ENSEMBLE A DE MISE AU POINT (C709)	X49463-58
	ENSEMBLE A DE MISE AU POINT (C717)	X49463-79

**\*Note** : Un contenant d'échantillons d'assainissant est envoyé avec l'unité. Pour en obtenir davantage, commandez la pièce Kay-5 No. 041082 (200 sachets) ou Stera Sheen pièce No. 055492 (100 sachets de 2 oz).

\*\*Non illustré

# Brosses

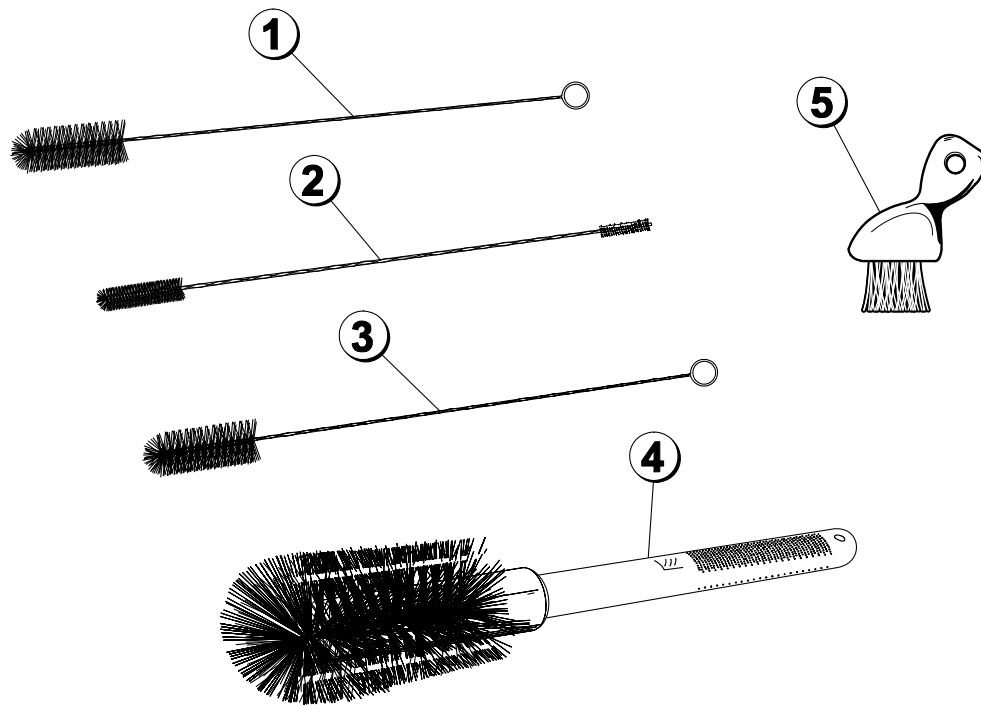

Figure 7

Pièce	Description	N° de pièce
1	BROSSE DE PALIER ARRIÈRE 1 PO DIAM X 2 PO DE LONG	013071
2	BROSSE À DOUBLE EXTRÉMITÉ	013072
3	BROSSE DE VANNE DE TIRAGE 1 PO DIAM EXT X 2	013073

Pièce	Description	N° de pièce
4	BROSSE DU CORPS DE LA POMPE À MÉLANGE 3 PO X 7 PO	023316
5	BROSSE -EXTRÉMITÉ BEC DE LA PORTE INOX	039719

## Section 5 Important : À l'intention de l'utilisateur

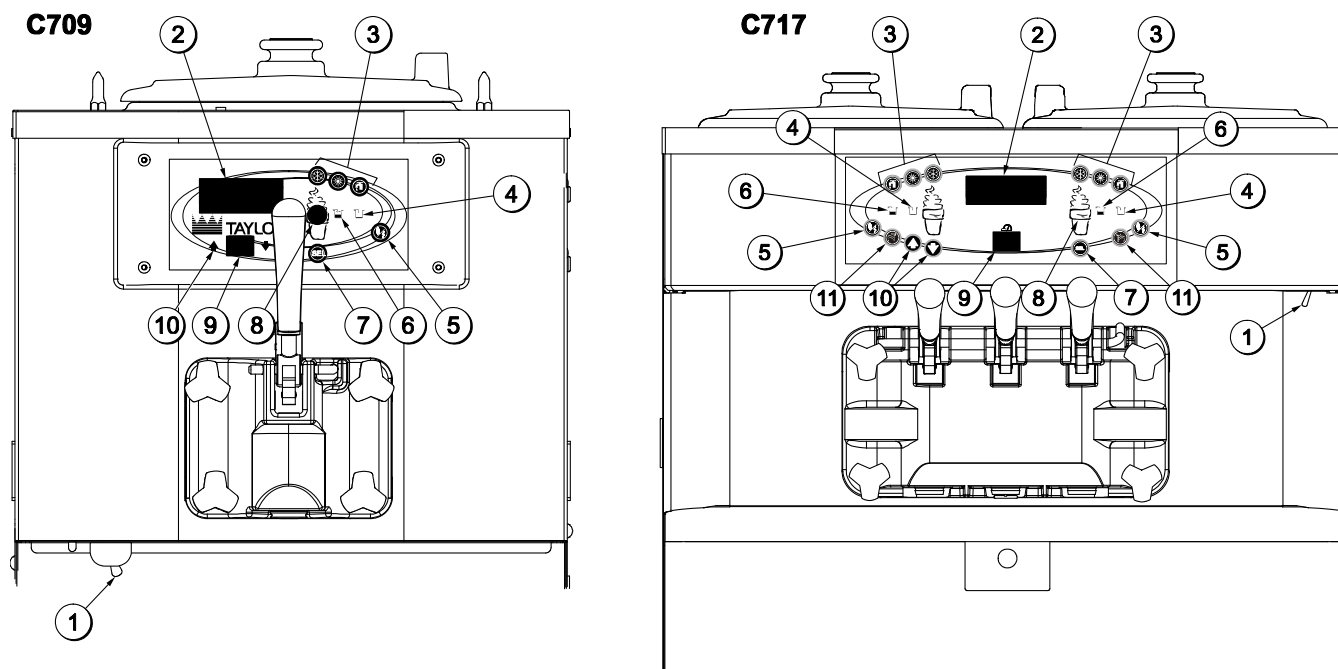

Figure 8

Pièce	Description
1	INTERRUPTEUR D'ALIMENTATION
2	ÉCRAN À CRISTAUX LIQUIDES
3	CLAVIERS
4	VOYANT DE MANQUE DE MÉLANGE
5	TOUCHE « ATTENTE »
6	VOYANT DE MÉLANGE BAS
7	TOUCHE DE SÉLECTION
8	TOUCHE DE MENU DE SERVICE
9	COMPTEUR DE NETTOYAGE À LA BROSSE
10	TOUCHES FLÈCHES
11	TOUCHE D'ÉLÉMENT DE CHAUFFE DE GARNITURE

## Définitions des symboles

Pour mieux communiquer à l'échelle internationale, les mots sur de nombreux interrupteurs, fonctions et indicateurs d'erreur ont été remplacés par un symbole. Votre appareil Taylor comporte ces symboles internationaux.

La liste suivante donne les définitions de ces symboles.



= SÉLECTIONNER



= TOUCHE VERS LE HAUT



= TOUCHE VERS LE BAS



= AUTO



= CYCLE DE CHAUFFE



= LAVAGE



= MÉLANGE BAS



= MANQUE DE MÉLANGE



= AFFICHAGE DU MENU



= ATTENTE

## Interrupteur d'alimentation

Lorsqu'il est sur la position ON (En marche), l'interrupteur d'alimentation permet l'utilisation du panneau de contrôle.



## Écran fluorescent

L'écran fluorescent se situe sur le panneau de contrôle avant. Pendant le fonctionnement normal, l'écran est vide. L'écran est utilisé pour montrer les

options de menu et il avertit l'utilisateur lorsqu'une erreur est détectée. Sur les modèles internationaux, l'écran indiquera la température du mélange dans la trémie.

## Voyants lumineux

**MÉLANGE BAS** - Lorsque le symbole MÉLANGE BAS  est allumé, le niveau de mélange est bas dans la trémie et il faut la remplir dès que possible.

**MANQUE DE MÉLANGE** - Lorsque le symbole MANQUE DE MÉLANGE  est allumé, la trémie est pratiquement vide et le niveau de mélange est insuffisant pour que l'unité de réfrigération fonctionne. À ce moment, le mode AUTO est bloqué et l'unité de réfrigération sera mise en mode d'ATTENTE. Pour lancer le système de réfrigération, ajoutez du mélange dans la trémie et touchez le symbole AUTO . L'unité de réfrigération commencera automatiquement à fonctionner.

**MODE DE CHAUFFE** - Lorsque le symbole de MODE DE CHAUFFE  s'allume, l'unité de réfrigération est en processus de cycle de chauffe.

**COMPTEUR DE NETTOYAGE À LA BROSSE** - Lorsque l'écran du COMPTEUR DE NETTOYAGE À LA BROSSE arrive à « 1 », l'appareil doit être démonté et nettoyé à la brosse dans les 24 heures qui suivent.

## Symbole d'attente

La fonction d'attente maintient les températures du produit à la fois dans la trémie et dans le cylindre de réfrigération en-dessous de 40 °F (4,4 °C). Cette fonction est utile pendant les périodes prolongées sans ventes pour prévenir un surbattage et une décomposition du produit.

Pour activer l'ATTENTE, saisissez le code d'accès du menu des gérants (Voir à la page 22). Retirez l'orifice d'air et tournez le flexible d'alimentation intérieur de façon à ce que la goupille repose sur le haut du flexible d'alimentation extérieur. Lorsque l'ATTENTE est sélectionnée, le symbole d'ATTENTE  s'allume indiquant que la fonction d'attente a été activée. En mode ATTENTE, les fonctions LAVAGE et AUTO s'annulent automatiquement.

Pour revenir à l'utilisation normale, appuyez sur le symbole AUTO . À la fin du cycle, le produit du cylindre de réfrigération aura atteint la bonne consistance pour être servi. Ensuite, tournez le flexible d'alimentation intérieur de façon à ce que la goupille s'insère dans la rainure du flexible d'alimentation extérieur. Installez l'orifice d'air.

## Symbole de lavage

Le symbole LAVAGE ☼ s'allumera lorsqu'il sera touché. Ceci indique que le moteur du batteur fonctionne. Vous devez d'abord annuler les modes ATTENTE ou AUTO, pour activer le mode LAVAGE.

## Symbole AUTO

Le symbole AUTO ❄ s'allumera lorsqu'il sera touché. Ceci indique que le système de réfrigération a été activé. En mode AUTO, les fonctions LAVAGE ou ATTENTE s'annulent automatiquement.

**Note :** Un voyant lumineux et un signal sonore se mettent en marche à chaque fois que vous avez sélectionné un mode d'utilisation. Pour annuler toute fonction, touchez de nouveau la touche. Le voyant et le mode d'utilisation s'éteindront.

## Mécanisme de réinitialisation

Le bouton de réinitialisation de la C709 se situe dans le panneau de service du côté gauche de l'appareil. Les boutons de réinitialisation de la C717 se situent dans le panneau arrière de l'appareil.

Le ou les boutons de réinitialisation protègent le ou les moteurs du batteur d'une condition de surcharge. En cas de surcharge, le mécanisme de réinitialisation se déclenchera. Pour réinitialiser correctement l'unité de réfrigération, placez l'interrupteur d'alimentation en position OFF (À l'arrêt). Appuyez fermement sur le bouton de réinitialisation. Placez l'interrupteur à la position ON (En marche). Touchez le symbole LAVAGE ☼ et observez le fonctionnement de l'unité.

**Note:** Pour annuler l'erreur, consultez la page 22.



**AVERTISSEMENT : N'utilisez pas d'objet métallique pour appuyer sur le bouton de réinitialisation.** Le non-respect de cette consigne peut causer des blessures graves ou la mort.

Si le moteur du batteur tourne correctement, touchez le symbole LAVAGE ☼ pour annuler le cycle. Touchez le symbole AUTO ❄ pour reprendre l'utilisation normale. Si l'unité s'éteint de nouveau, contactez votre technicien de service autorisé.

## Levier de tirage réglable

Ces unités disposent d'un ou de plusieurs leviers de tirage réglables pour fournir le meilleur contrôle des portions possible, une qualité constante de votre produit et un contrôle des coûts. Le ou les leviers de tirage doivent être réglés de façon à donner un taux de tirage de 5 à 7 onces 1/2 (142 à 213 g) de produit en 10 secondes. Pour AUGMENTER le taux de tirage, tournez la vis dans le sens HORAIRE, et dans le sens ANTIHORAIRE pour diminuer le taux de tirage.

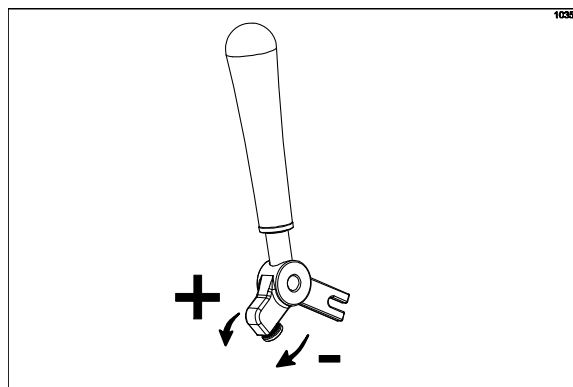

Figure 9

## Descriptions des écrans d'utilisation

L'écran fluorescent situé au centre du panneau de contrôle est normalement vide pendant le fonctionnement quotidien de l'appareil. L'affichage est activé lorsque le symbole SEL ou le menu des gérants est sélectionné. L'écran d'affichage alertera également l'utilisateur des erreurs spécifiques détectées par le contrôle.

**Note :** Les exemples suivants de l'écran de fonctionnement seront affichés tels qu'ils apparaissent sur une C709. La C717 affichera les informations pour le second cylindre de réfrigération.

### Mise sous tension

Lorsque l'appareil est sous tension, le système de contrôle s'initialise pour effectuer une vérification du système. L'écran affiche INIT. EN COURS (Initialisation). Il y aura quatre types de données qui seront vérifiées par le système : LANGUE, DONNÉES SYS (Données du système), DONN CONFIG (Données de configuration), et DONN BLOCAGE (Données de blocage/verrouillage).

À l'écran INIT. EN COURS... LANGUE, l'alarme sera en marche. Si le système détecte des données corrompues pendant l'INITIALISATION, l'affichage suivant alertera l'utilisateur que les réglages du contrôle ont peut-être été changés.

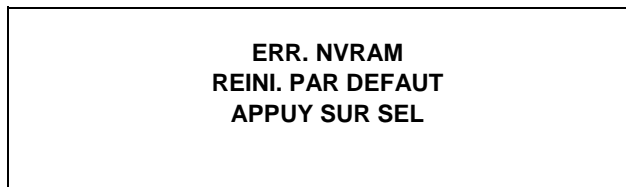

Figure 10

Consultez ERR. NVRAM pour les instructions, si le message ci-dessus apparaît à l'écran.

Une fois que le système a été initialisé, le nombre de jours restant avant le prochain nettoyage à la brosse obligatoire est indiqué sur le panneau de contrôle, l'écran MINUTERIE SECU (Minuterie de sécurité) s'affiche, et l'alarme est en marche.



Figure 11

L'écran MINUTERIE SECU s'affichera pendant que l'alarme est en marche pendant 60 secondes ou jusqu'à ce qu'un symbole de contrôle soit sélectionné.

Une fois que la minuterie de sécurité s'est arrêtée et que l'interrupteur d'alimentation est à l'arrêt, l'écran suivant s'affiche.

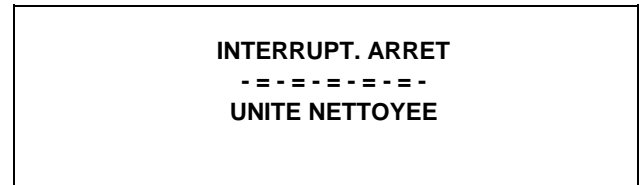

Figure 12

### Interrupteur d'alimentation en marche

Lorsque l'interrupteur d'alimentation est en position ON (En marche), les touches tactiles du panneau de contrôle deviennent actives. L'écran fluorescent sera soit vide, soit il indiquera que l'unité a été nettoyée.

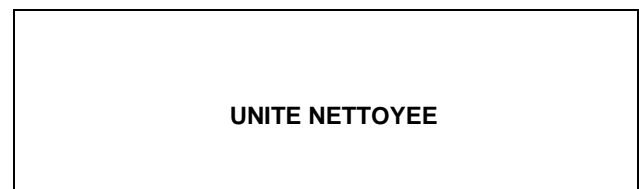

Figure 13

### Cycle de chauffe

Le symbole de CHAUFFE \* sur le panneau de contrôle est allumé pendant tout le cycle de traitement thermique. Deux messages d'avertissement seront affichés à l'écran. NE PAS TIRER s'affichera lorsque la température du mélange sera inférieure à 130 °F (54,4 °C).

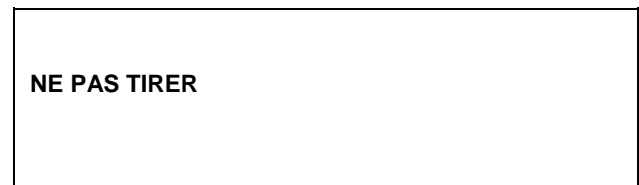

Figure 14

Lorsque la température du mélange sera supérieure à 130 °F (54,4 °C), l'écran affichera un message indiquant qu'il y a du PRODUIT CHAUD dans l'appareil.

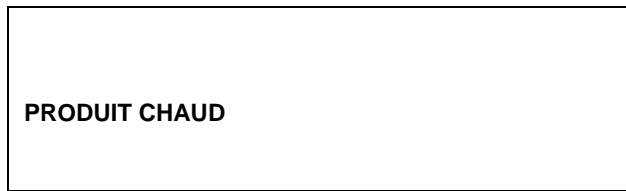

Figure 15





**NE** cherchez **PAS** à tirer de produit, ni à démonter l'unité durant le cycle de CHAUFFE. Le produit est très chaud et sous très haute pression.

En cycle de CHAUFFE, la température du mélange dans la trémie et dans le cylindre de réfrigération doit atteindre 151 °F (66,1 °C) en 90 minutes.

Lorsque la phase de chauffe est terminée, l'unité de réfrigération passe à la phase de maintien du cycle. La phase de maintien maintiendra la température au-dessus de 151 °F (66,1 °C) pendant un minimum de 35 minutes.

La phase finale du cycle de traitement thermique est la phase de refroidissement. L'unité de réfrigération doit refroidir le mélange en-dessous de 41°F (5°C) en 90 minutes.

Lorsque tout le cycle de chauffe est terminé, le symbole de CHAUFFE  n'est plus allumé. L'appareil entre en mode ATTENTE. (Le symbole d'ATTENTE  s'allume.) L'appareil peut être placé en mode AUTO ou laissé en mode ATTENTE.

Pour se conformer aux codes de santé, les unités de réfrigération à système de traitement thermique **doivent** terminer un cycle de traitement thermique quotidien et elles **doivent** être démontées et nettoyées à la brosse tous les 14 jours au minimum. Le nettoyage à la brosse est le démontage normal et la marche à suivre de nettoyage décrite dans ce manuel. Le non-respect de ces directives causera un verrouillage du contrôle de l'unité de réfrigération et une interruption du mode AUTO.

Respectez toujours les directives locales pour le nombre maximum de jours autorisés entre les cycles de nettoyage à la brosse. (Voir le menu des gérants pour régler l'intervalle de nettoyage à la brosse, à la page 25.)

### Modèles internationaux seulement :

Certains modèles internationaux afficheront continuellement la température de chaque trémie à mélange lorsque l'interrupteur d'alimentation est à la position ON (En marche). (Voir Figure 16)

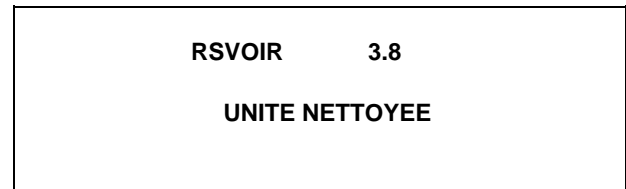

Figure 16

Si le contrôle est réglé sur la configuration internationale, l'écran suivant apparaîtra lorsque vous toucherez le symbole de chauffe et lorsque l'appareil sera en mode AUTO ou ATTENTE. (Voir Figure 17)

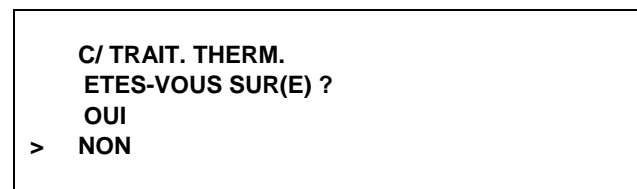

Figure 17

Utilisez le symbole de flèche vers le haut ou vers le bas pour déplacer le curseur sur OUI. Appuyez sur le symbole SEL pour lancer immédiatement un cycle de chauffe.

Si le contrôle est réglé sur la configuration internationale, il est possible de sélectionner ATTENTE en appuyant sur le symbole d'ATTENTE sans entrer dans le menu des gérants.

### Verrouillages de l'unité de réfrigération

Il y a deux types de verrouillages de l'unité de réfrigération qui peuvent se produire : verrouillage ou blocage temporaire. Un verrouillage nécessite de démonter l'appareil et de le nettoyer à la brosse. Un blocage temporaire peut être corrigé soit en démontant l'appareil et en le nettoyant à la brosse, soit en lançant un autre cycle de traitement thermique.

**Verrouillage** : Il y a deux causes d'échec pour verrouillage :

1. **Le temporisateur de nettoyage à la brosse s'est arrêté (réglage maximum de 14 jours).**

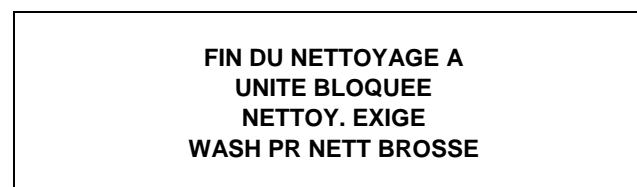

Figure 18

Choisir le symbole de LAVAGE  affichera l'écran suivant.



Figure 19

**2. Il y a eu une panne de thermistance (cylindre de réfrigération ou trémie) pendant le processus de traitement thermique.**

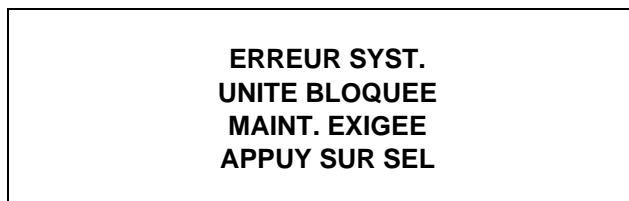

Figure 20

Choisir le symbole SEL indiquera quelle est la thermistance qui a causé le verrouillage.

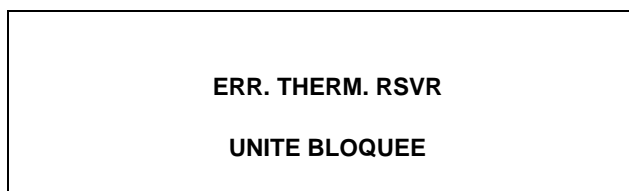

Figure 21

Si l'appareil est verrouillé et que vous tentez d'entrer en mode AUTO, l'appareil entrera en mode d'ATTENTE et affichera le message suivant.



Figure 22

Pour ramener le message qui identifiait la raison du verrouillage, mettez l'interrupteur d'alimentation sur OFF (À l'arrêt) pendant cinq secondes, puis remettez l'interrupteur d'alimentation sur ON (En marche). Le message original avec la raison du verrouillage s'affichera. Vous pouvez également trouver la description de l'erreur (DESCRIPTION ERREUR) dans le menu des gérants. (Voir à la page 26)

Le message UNITE BLOQUEE restera à l'écran jusqu'à ce que les exigences de nettoyage à la brosse aient été remplies. L'unité doit être démontée pour activer le temporisateur de cinq minutes sur l'écran. Une fois que le temporisateur arrive à zéro, le verrouillage est annulé.

**Blocage temporaire :** Si vous n'avez pas lancé de cycle de traitement thermique dans les 24 dernières heures, un échec pour blocage temporaire se produira. Un blocage temporaire permet à l'utilisateur de corriger la cause du blocage. L'utilisateur a deux options : il peut lancer un autre cycle de chauffe, ou nettoyer l'appareil à la brosse. Lorsqu'un blocage temporaire se produit, l'appareil passe en mode ATTENTE. Le message suivant s'affiche à l'écran. La raison du blocage temporaire est indiquée sur la deuxième ligne.

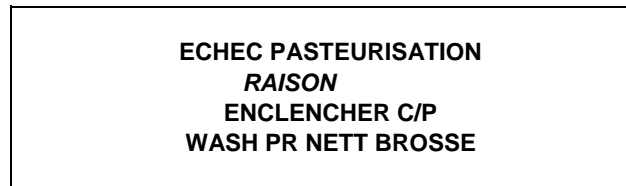



Figure 23

Si la raison du blocage temporaire a été corrigée, choisir le symbole de CHAUFFE  lance immédiatement un cycle de chauffe. Choisir le symbole de LAVAGE  lorsque le message ci-dessus est affiché verrouillera l'appareil et le nettoyage à la brosse sera nécessaire.



Ci-dessous se trouvent les messages variables pour les échecs pour blocage temporaire qui apparaissent sur la deuxième ligne de l'écran.

INTERRUPT. ARRET	L'interrupteur d'alimentation était en position OFF (À l'arrêt).
MELANGE EPUISE	Il y avait une situation de manque de mélange.
AUTO OU ATT. ARRET	L'appareil n'était pas en mode AUTO ni ATTENTE.
AUCUN DEMAR C/CHAUF	Vous n'avez pas tenté de lancer de cycle de traitement thermique pendant les 24 dernières heures. (La fonction DEPART HEURE CHAUF a été avancée, une perte de courant a eu lieu au moment où le cycle devait se produire ou échec du cycle de chauffe non-du à une panne de thermistance.)

Si l'écran suivant apparaît, un blocage temporaire s'est produit pendant le cycle de traitement thermique.

**ECHEC PASTEURISATION  
UNITE BLOQUEE  
ENCLENCHER C/P  
WASH PR NETT BROSSE**

Figure 24

Un blocage temporaire peut également se produire à n'importe quel moment pendant le fonctionnement, lorsque la température de la trémie ou du cylindre de réfrigération monte au-dessus de 59 °F (15 °C), si la température monte et se maintient au-dessus de 45 °F (7 °C) pendant une heure ou si elle monte et se maintient au-dessus de 41 °F (5 °C) pendant plus de quatre heures. Si une condition de SURCHAUFFE PROD. se produit pendant le fonctionnement, l'écran suivant apparaîtra.

**SURCHAUFFE PROD.  
ENCLENCHER C/P  
WASH PR NETT BROSSE**

Figure 25

Lorsqu'un de ces messages apparaît, l'utilisation automatique de l'unité ne peut pas avoir lieu avant d'avoir démonté l'unité et de l'avoir nettoyée à la brosse, ou avant d'avoir terminé un cycle de traitement thermique. Choisissez le symbole de CHAUFFE ☼ pour lancer un cycle de chauffe, ou choisissez le symbole de LAVAGE 🧼 pour démonter l'appareil et le nettoyer à la brosse.

Une fois que l'unité de réfrigération est débloquée par le lancement d'un cycle de traitement thermique, le symbole de CHAUFFE ☼ s'allume et le message suivant apparaît à l'écran.

**NE PAS TIRER**

Figure 26

Si vous choisissez le symbole de LAVAGE 🧼 pour éliminer le blocage en nettoyant l'appareil à la brosse, le message UNITÉ BLOQUÉE restera à l'écran jusqu'à ce que les exigences de nettoyage à la brosse aient été remplies. L'unité doit être démontée pour activer le temporisateur de cinq minutes sur l'écran. Une fois que le temporisateur arrive à zéro, le blocage est annulé.

**UNITE BLOQUEE**

Figure 27

Pour ramener le message qui identifiait la raison du blocage temporaire, mettez l'interrupteur d'alimentation sur OFF (À l'arrêt) pendant cinq secondes, puis remettez l'interrupteur d'alimentation sur ON (En marche). Le message original avec la raison du blocage temporaire s'affichera.

**ECHEC PASTEURISATION  
RAISON  
ENCLENCHER C/P  
WASH PR NETT BROSSE**

Figure 28

Vous pouvez également trouver la description de l'erreur dans le menu des gérants.

**Note :** Vous pouvez trouver un historique des données des cycles de chauffe et des blocages dans le menu des gérants. (Voir page 27)

## Menu des gérants

Le menu des gérants s'utilise pour entrer dans les écrans des fonctions de l'utilisateur. Pour accéder au menu, touchez le centre du symbole de CÔNE sur le panneau de contrôle. Les symboles de flèches, le symbole SEL et le symbole du cône seront allumés lorsque l'écran CODE D'ACCES sera affiché.

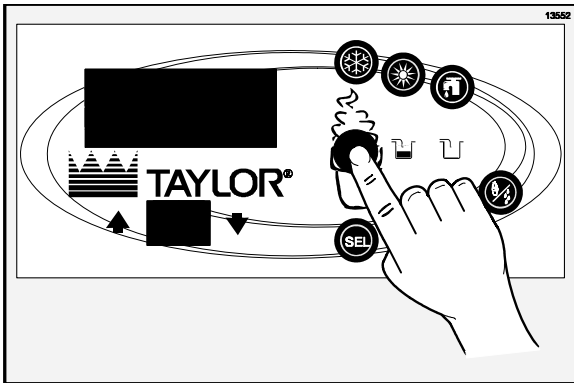

Figure 29

Dans le programme du menu, les symboles des flèches et le symbole SEL fonctionneront comme touches du menu.

**FLÈCHE VERS LE HAUT** – augmente la valeur située au-dessus du curseur et sert à défiler vers le haut dans les affichages de texte.

**FLÈCHE VERS LE BAS** – diminue la valeur située au-dessus du curseur et sert à défiler vers le bas dans les affichages de texte.

**SEL** – fait avancer la position du curseur vers la droite et sert à choisir les options du menu.

**Note :** L'appareil continuera de fonctionner dans le mode dans lequel il était lorsque menu a été choisi. Cependant, les touches de contrôle ne seront pas allumées et ne fonctionneront pas lorsque le menu des gérants sera affiché. Les touches de contrôle fonctionnent dans le menu des gérants lorsque l'écran CONDIT. EN COURS est affiché. (Voir CONDIT. EN COURS à la page 28.)

## Saisir le code d'accès

L'écran CODE D'ACCES à l'affichage, utilisez le symbole SEL pour régler le premier chiffre du code avec le curseur. Lorsque le chiffre correct est choisi, touchez le symbole de SEL pour déplacer le curseur vers la position du chiffre suivant.

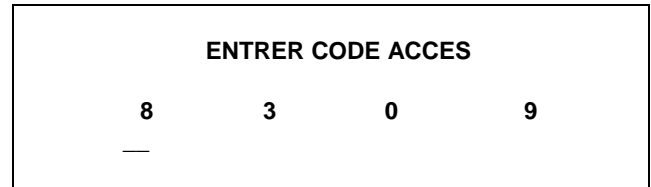

Figure 30

Continuez de saisir les bons chiffres du code d'accès (8309) jusqu'à ce que les quatre chiffres s'affichent, puis touchez le symbole SEL. La liste du menu des gérants s'affichera à l'écran si vous avez saisi le bon code d'accès.

Si vous avez saisi un mauvais chiffre pour le code d'accès, l'affichage quittera le programme du menu lorsque vous choisirez le symbole SEL.

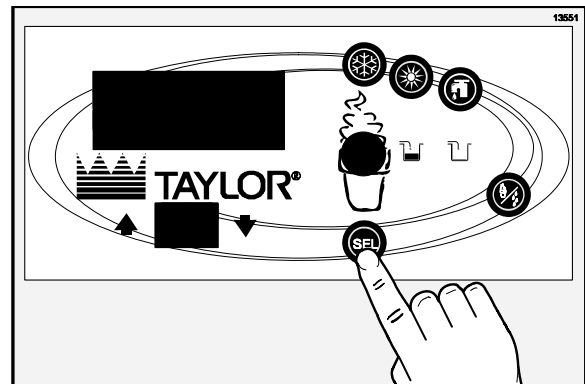



Figure 31

## Options du menu

Touchez les symboles des FLÈCHES pour monter ou descendre dans tout le menu. Sélectionnez une option de menu en touchant le symbole SEL. Quittez le programme du menu en choisissant QUITTER LE MENU ou touchez le symbole du CÔNE .

Les options de menu suivantes sont énumérées dans le menu des gérants.

QUITTER LE MENU  
REINIT. NBRE PORT.  
REGLER HORLOGE  
DEPART HEURE CHAUF  
HR DEMARRAGE AUTO  
MODE ATTENTE  
CYCLE DE NETTOYAGE  
(C717 seulement)  
NIVEAU MEL AUDIBLE  
DESCRIPTION ERREUR  
HISTORIQUE BLOCAGE  
RESUME CYCLE PAST  
DONNEES C/ CHAUFF.  
INFORMATION SYSTEME  
CONDIT. EN COURS

Choisir QUITTER LE MENU permet de sortir du menu des gérants et de revenir au fonctionnement normal des symboles du panneau de contrôle.

L'écran NBRE DE PORTIONS s'utilise pour vérifier ou régler le nombre de portions distribuées par l'appareil. Le compteur de portions reviendra automatiquement à zéro lorsque l'appareil sera nettoyé à la brosse.

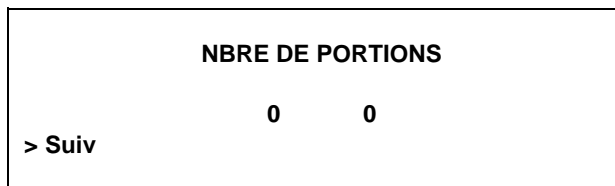

Figure 32

Réglez le compteur de portions en sélectionnant le symbole SEL pour passer à l'écran suivant. Sélectionnez le symbole de la flèche vers le haut pour déplacer la flèche (>) sur OUI et sélectionnez le symbole de SEL. Le compteur de portions repartira à zéro et sortira pour revenir au menu des gérants.

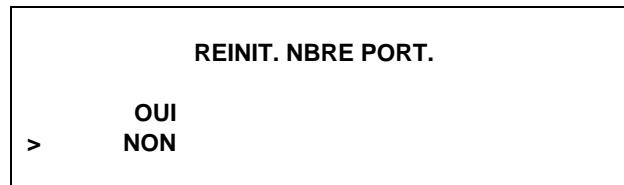

Figure 33

L'option REGLER HORLOGE permet au gérant de régler l'heure et la date de l'horloge de contrôle. L'heure et la date ne peuvent être changées qu'une fois que l'unité de réfrigération a été nettoyée manuellement, et avant qu'elle soit placée en mode AUTO ou ATTENTE. Le message suivant s'affichera dans le cas où l'option REGLER HORLOGE est sélectionnée, alors que l'appareil n'est pas en état de nettoyage à la brosse satisfaisant.

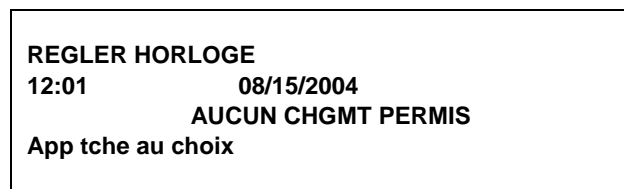

Figure 34

Pour changer l'heure ou la date, sélectionnez l'option REGLER HORLOGE du menu. Touchez le symbole de la flèche vers le HAUT pour faire avancer la flèche de Sortir à Changer, puis touchez le symbole SEL pour sélectionner l'option Changer.

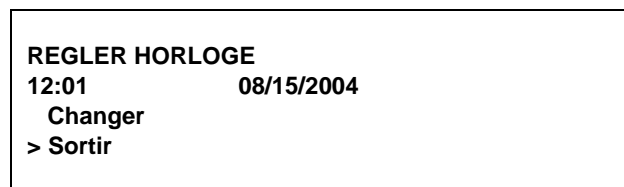

Figure 35

Changez l'heure en touchant la flèche vers le HAUT, le curseur sous la position de l'heure. Déplacez le curseur sur les minutes en touchant le symbole SEL. Une fois que les bonnes minutes sont saisies, touchez le symbole SEL pour faire avancer le curseur sur le mois.

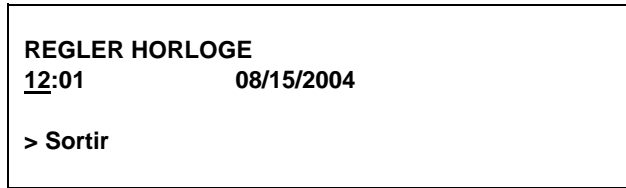

Figure 36

Saisissez le mois, le jour et l'année corrects. Touchez ensuite le symbole SEL pour passer à l'écran HEURE D ETE.

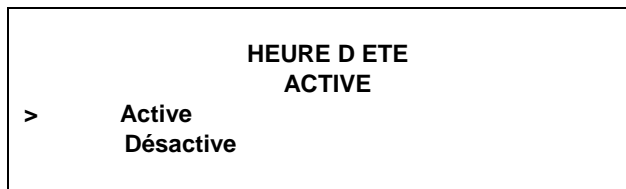

Figure 37

Lorsqu'elle est activée, la fonction annuelle de changement d'heure règle automatiquement l'horloge de contrôle sur l'heure d'été. Pour désactiver la fonction de changement d'heure, sélectionnez le symbole de la flèche vers le HAUT pour déplacer la flèche sur Désactive. Touchez ensuite le symbole SEL pour sauvegarder le nouveau réglage.

L'écran DEPART HEURE CHAUFFE permet au gérant de régler l'heure de la journée à laquelle le cycle de traitement thermique commencera.

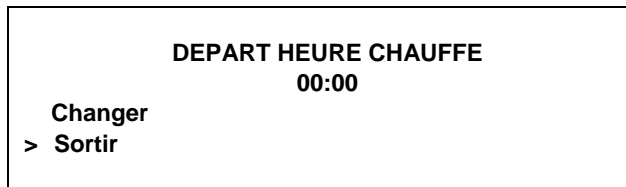

Figure 38

Pour régler DEPART HEURE CHAUFFE, sélectionnez le symbole de la flèche vers le HAUT pour déplacer la flèche sur Changer. Touchez ensuite le symbole SEL. L'écran affiche l'heure et le curseur se trouve sous l'heure.

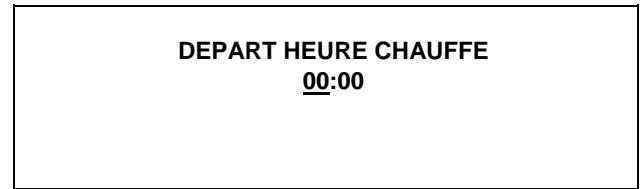

Figure 39

Sélectionnez les symboles des flèches pour augmenter ou diminuer l'heure du réglage que vous désirez. Déplacez ensuite le curseur sur la position des minutes en touchant le symbole SEL. Réglez les minutes, puis sélectionnez le symbole SEL pour sauvegarder le réglage et revenez à l'écran DEPART HEURE CHAUFFE. Sélectionnez le symbole SEL pour sortir de l'écran et revenir au menu.

L'option HR DEMARRAGE AUTO permet au gérant de régler l'heure de la journée à laquelle l'appareil entre automatiquement en mode AUTO, depuis le mode d'ATTENTE. L'appareil doit être en mode ATTENTE, sans blocage de l'unité, pour que le lancement automatique ait lieu à l'heure programmée. L'heure de lancement automatique HR DEMARRAGE AUTO peut également être désactivée et exiger un lancement manuel du mode AUTO.

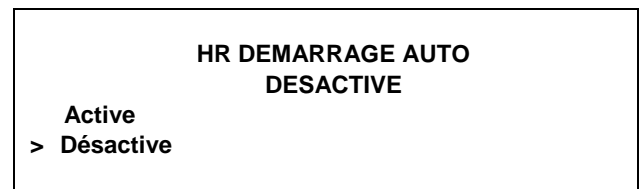

Figure 40

Activez HR DEMARRAGE AUTO en sélectionnant le symbole de la flèche vers le HAUT pour déplacer la flèche vers le haut, sur Active. Touchez le symbole SEL pour passer à l'écran suivant.

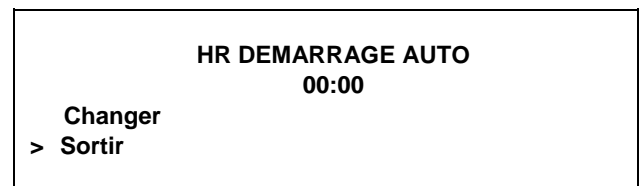

Figure 41

Programmez HR DEMARRAGE AUTO en sélectionnant le symbole de la flèche vers le HAUT pour déplacer la flèche sur Changer. Touchez le symbole SEL pour passer à l'écran suivant.

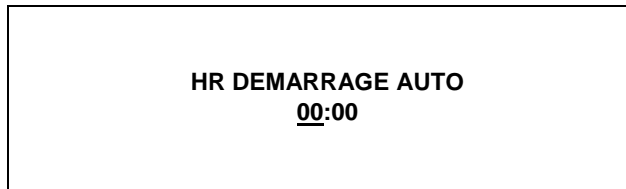

Figure 42

Utilisez les symboles des flèches pour programmer HR DEMARRAGE AUTO en augmentant ou en diminuant le réglage de l'heure au-dessus du curseur. Touchez le symbole SEL pour faire avancer le curseur et programmer le réglage des minutes. Sélectionnez le symbole SEL pour revenir à l'écran précédent et afficher le nouveau réglage d'heure. Sélectionnez le symbole SEL pour sortir de l'écran et revenir au menu.

L'option ATTENTE s'utilise pour placer manuellement l'appareil en mode d'attente, durant les périodes prolongées sans tirage. Sélectionnez l'écran ATTENTE dans le menu. Touchez le symbole SEL pour activer l'attente.

Pour interrompre le fonctionnement en attente, sortez du menu des gérants et sélectionnez le mode AUTO.

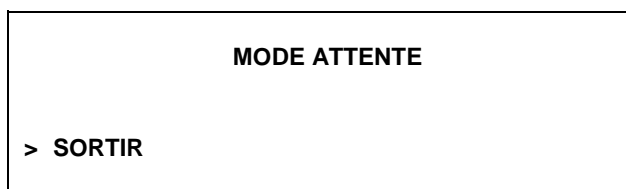

Figure 43

L'option de CYCLE DE NETTOYAGE à la brosse permet au gérant de choisir un nombre maximum de jours entre les nettoyages à la brosse de l'appareil (C717 seulement). Le cycle de nettoyage à la brosse ne peut être changé qu'une fois que l'unité de réfrigération a été nettoyée manuellement, et avant qu'elle soit placée en mode AUTO ou ATTENTE.

**Note :** Cette option est uniquement accessible par le menu de service pour la C709.

Le message suivant s'affichera dans le cas où l'option CYCLE DE NETTOYAGE est sélectionnée, alors que l'appareil n'est pas en état de nettoyage à la brosse satisfaisant.

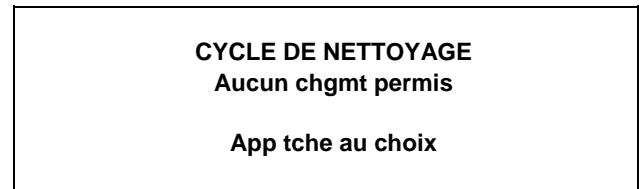

Figure 44

Changez le nombre de jours entre intervalles de nettoyage à la brosse en utilisant les symboles des flèches. Touchez le symbole SEL pour sauvegarder le réglage et revenir au menu. Le nombre de jours qui s'affiche sur le compteur de nettoyage à la brosse changera pour correspondre au nouveau réglage.

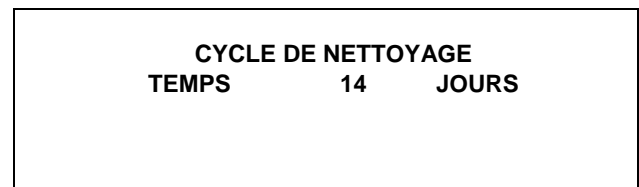

Figure 45

Respectez toujours les directives locales pour le nombre maximum de jours autorisés entre les cycles de nettoyage à la brosse.

Lorsque l'option NIVEAU MEL AUDIBLE est activée, elle alerte l'utilisateur au moyen d'un signal sonore d'une situation de mélange bas ou de manque de mélange. L'écran suivant s'affiche lorsqu'on choisit cette option.

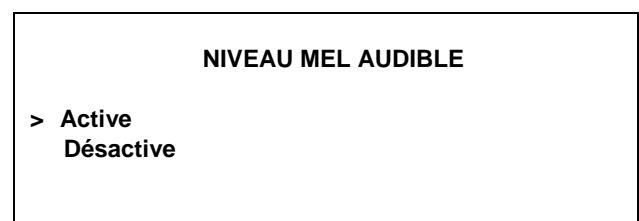

Figure 46

Désactivez la caractéristique de signal sonore en sélectionnant le symbole de la flèche vers le HAUT pour déplacer la flèche sur Désactiver. Sélectionnez le symbole SEL pour sauvegarder le nouveau réglage et revenir au menu. Les icônes du panneau de contrôle pour les situations de mélange bas et de manque de mélange s'allumeront lorsque le niveau de mélange baissera dans la trémie, mais le signal sonore sera désactivé.

L'écran DESCRIPTION ERREUR indiquera s'il y a une erreur dans l'unité de réfrigération. Lorsqu'aucune erreur n'est détectée, l'écran suivant s'affiche.



Figure 47

Touchez le symbole SEL pour afficher l'erreur suivante trouvée ou revenez au menu, s'il n'y a pas d'autre erreur. Touchez le symbole SEL lorsque des erreurs sont affichées annulera les erreurs, si elles sont corrigées, lorsqu'on reviendra à l'écran du menu.

Ci-dessous se trouvent les messages variables qui apparaîtront, avec une explication de la solution.

**AUC ERR DETECTEE** - Aucune erreur n'a été détectée dans l'unité. Lorsque ce message s'affiche, rien de plus n'apparaît à l'écran.

**SURCHARGE BATTEUR** - Mettez l'interrupteur d'alimentation en position OFF (À l'arrêt). Appuyez fermement sur le bouton de réinitialisation du batteur. Mettez l'interrupteur en position ON (En marche) et relancez en mode AUTO.

**COMPRESSEUR AHP** - Mettez l'interrupteur d'alimentation en position OFF (À l'arrêt). Attendez 5 minutes pour que l'appareil refroidisse. Mettez l'interrupteur en position ON (En marche) et relancez en mode AUTO.

**ERR. THERM. RSVR** – Mettez l'interrupteur d'alimentation à la position OFF (À l'arrêt). Communiquez avec un technicien de service.

**ERR. THERM. CYL** - Mettez l'interrupteur d'alimentation à la position OFF (À l'arrêt). Communiquez avec un technicien de service.

L'écran HISTORIQUE BLOCAGE affiche l'historique des 40 derniers blocages temporaires, verrouillages, dates de nettoyage à la brosse ou cycles de chauffe interrompus. Les numéros de page sont indiqués dans le coin supérieur droit. La page 1 contient toujours l'échec le plus récent.

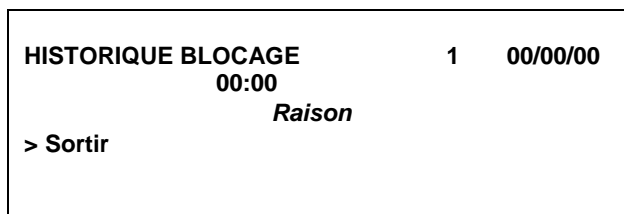

Figure 48

La deuxième ligne de l'écran affiche la date et l'heure de l'échec. La troisième ligne indique la raison de l'échec, ou bien elle indique si un nettoyage à la brosse satisfaisant a été effectué. Certains échecs se produisent pour de multiples raisons. Dans ce cas, une page sera générée pour chaque raison.

Utilisez les symboles des flèches pour avancer ou reculer et voir chaque écran. Ci-dessous se trouvent les messages variables qui pourront apparaître.

### Erreurs qui se sont produites lors du lancement d'un cycle de traitement thermique :

**INTERRUPT. ARRET** – L'interrupteur d'alimentation est sur OFF (À l'arrêt).

**AUTO/ATTENTE ARRET** – Le contrôle n'était ni en mode AUTO, ni en mode ATTENTE.

**EPUISEMENT MELANGE** – Une condition de manque de mélange existe.

**AUCUN ESSAI C/CHAUFF** – L'heure automatique de lancement du cycle était réglée pour tenter un cycle de chauffe plus de 24 heures après le dernier cycle de chauffe réussi.

### Pannes se produisant en mode de chauffe :

**ECHEC MODE CHAUFF.** – Le temps maximum autorisé pour le mode de chauffe a dépassé 90 minutes.

**ECHEC MODE REFROI.** – Le temps maximum autorisé pour le mode de refroidissement a dépassé 90 minutes.

**PROBL DUREE TOTALE** – Le temps total maximum autorisé pour le traitement thermique a dépassé 4 heures.

**FIN DU NETTOYAGE A** - Le nombre total de jours de fonctionnement a dépassé le réglage du cycle de nettoyage à la brosse.

**INTERRUPT. ARRET** – L'interrupteur d'alimentation a été mis sur OFF (À l'arrêt) pendant le cycle de chauffe.

**PANNE COURANT C/CH** - Une panne de courant s'est produite durant le cycle de traitement par thermique.

**BAS NIVEAU MELANGE** - Le niveau de mélange dans la trémie est trop bas pour qu'un cycle de chauffe puisse réussir.

**SURCHARGE BTR C/CH** – La surcharge du moteur du batteur s'est déclenchée.

**ERREUR THERM CYL** – La thermistance du cylindre de réfrigération est en panne.

**ERREUR THERM RSVR** – La thermistance de la trémie est en panne.

**ARRET HP** – L'interrupteur de haute pression s'est ouvert durant le cycle de traitement thermique.

### Pannes se produisant en mode AUTO :

**TEMP RES >45F (7C) AP 1 HR**- La température du mélange dans la trémie était supérieure à 45°F (7°C) pendant plus d'une heure.

**CILIN>45F (7C) AP 1 HR** - La température du mélange dans le cylindre de réfrigération était supérieure à 45°F (7°C) pendant plus d'une heure.

**RSVR>41F (5C) apres 4 H** - La température du mélange dans la trémie était supérieure à 41°F (5°C) pendant plus de quatre heures.

**CUVE>41F (5C) apres 4 H** - La température du mélange dans le cylindre de réfrigération était supérieure à 41°F (5°C) pendant plus de quatre heures.

**RSVR>41F (5C) apr. PC** - La température du mélange dans la trémie était supérieure à 41°F (5°C) pendant plus de quatre heures suite à une coupure de courant.

**CUVE>41F (5C) apr. PC** - La température du mélange dans le cylindre de réfrigération était supérieure à 41°F (5°C) pendant plus de quatre heures suite à une coupure de courant.

**HPR>59F (15C)** – La température du mélange dans la trémie a dépassé 59 °F (15 °C).

**CUV>59F (15C)** – La température du mélange dans le cylindre de réfrigération a dépassé 59 °F (15 °C).

L'écran RESUME CYCLE PAST affiche le nombre d'heures depuis le dernier cycle de chauffe, les heures depuis que la température du produit a dépassé 150°F (65,6°C) et le nombre de cycles de chauffe effectués depuis la date du dernier nettoyage à la brosse.

<b>RESUME CYCLE PAST</b>	
<b>HR DEP C DE P</b>	<b>0</b>
<b>HR DEPUIS 150</b>	<b>0</b>
<b>HRS SINCE BC</b>	<b>0</b>

Figure 49

L'écran DONNEES C/ CHAUFF contient un enregistrement de jusqu'à 366 cycles de traitement thermique. Les données du cycle de chauffe le plus récent seront affichées en premier. Chaque

enregistrement ou page de cycle de chauffe comporte deux écrans.

Le premier écran affiche le mois et le jour du cycle de chauffe, l'heure de démarrage et l'heure de fin où l'appareil est passé par un cycle de traitement thermique. Le B sur la droite indique que les deux côtés de l'unité fonctionnent. La ligne 3 affiche le temps total pour chaque phase du cycle de chauffe. La ligne 4 affiche la durée de la dernière phase réussie et le numéro de page. Normalement, cette durée sera la phase de REFROIDISSEMENT. Cependant, cela pourrait être la phase de CHAUFFE ou de MAINTIEN, en cas d'échec de cycle de chauffe.

Sélectionnez le symbole de flèche vers le HAUT pour avancer dans les pages de données. Sélectionnez le symbole de flèche vers le BAS pour revenir aux pages précédentes.

<b>00/00</b>	<b>00:00</b>	<b>00:00</b>
<b>CHFF</b>	<b>SUP</b>	<b>REFR</b>
<b>Phase Time:</b>	<b>00:00</b>	<b>1</b>

Figure 50

Le second écran comportera le même numéro de page et affiche les températures enregistrées dans la trémie et dans le cylindre de réfrigération. Les températures de la trémie et du cylindre de réfrigération sont affichées sur la ligne 2. La ligne 3 affiche la durée où le produit était au-dessus de 150 °F (65,6 °C). La ligne 4 affiche la température maximum atteinte en phase de CHAUFFE ou de MAINTIEN.

Sélectionnez le symbole de la flèche vers le HAUT pour passer à la page suivante ou le symbole de la flèche vers le BAS pour voir la page précédente

<b>RSVOIR CUVE</b>		
<b>0.0</b>	<b>0.0</b>	
<b>TIME OVER:</b>	<b>00:00</b>	
<b>TEMP OVER:</b>	<b>0.0</b>	<b>1</b>

Figure 51

Des codes d'échec du cycle de chauffe apparaîtront sur le premier écran en ligne 2, en cas d'échec.

<b>RSVOIR</b>	<b>CUVE</b>	
<b>000.0</b>	<b>000.0</b>	<b>CH</b>
<b>Phase Time:</b>	<b>00:00</b>	<b>1</b>

Figure 52

Ci-dessous se trouvent les messages variables de codes d'échec qui peuvent apparaître sur la ligne 2.

- CH Temps de chauffe trop long  
La température du mélange n'est pas montée au-dessus de 151 °F (66,1 °C) en moins de 90 minutes.
- RF Temps de refroidissement trop long  
La température du mélange dans la trémie et le cylindre de réfrigération n'est pas tombée en-dessous de 41 °F (5 °C) en moins de 120 minutes.
- DT Durée totale trop longue  
Le cycle de traitement thermique doit être terminé en un maximum de 4 heures.
- EM Condition de manque de mélange  
Une situation de manque de mélange a été détectée, soit au départ, soit durant le cycle de chauffe.
- MB Condition de mélange bas  
Le temps imparti pour la phase de chauffe ou la phase de refroidissement a été dépassé et une situation de mélange bas s'est produite.
- SB Condition de surcharge du batteur  
Une surcharge du batteur s'est produite durant le cycle de chauffe.
- HO Condition de coupure pour haute pression  
Une situation de coupure pour haute pression s'est produite durant le cycle de chauffe.
- PC Coupure de courant  
Une coupure de courant a causé un dépassement du temps maximum autorisé pour la phase de chauffe, la phase de refroidissement ou le temps total du cycle. S'il se produit une panne de courant mais que le cycle de traitement thermique n'est pas annulé, un astérisque (\*) apparaîtra sur la troisième ligne de l'écran.
- IT Interrupteur d'alimentation sur OFF (À l'arrêt)  
L'interrupteur d'alimentation a été mis sur la position OFF (À l'arrêt) durant le cycle de chauffe.
- TH Interrupteur de thermistance sur OFF (À l'arrêt)  
Une thermistance est en panne.
- EE Enregistrement vide  
Les données n'ont pas été inscrites sur la page ou elles ont été effacées, car elles étaient corrompues.
- OP Interruption par l'utilisateur  
Indique que le cycle de chauffe a été interrompu dans l'option OPERATOR ABORT du menu de service.
- PD Porte de produit retirée  
Une porte de produit n'est pas à sa place ou est mal fixée.

Les INFORMATIONS DU SYSTÈME sont affichées sur trois écrans séparés. Le premier écran contient la version de contrôle et de logiciel installée dans l'appareil.

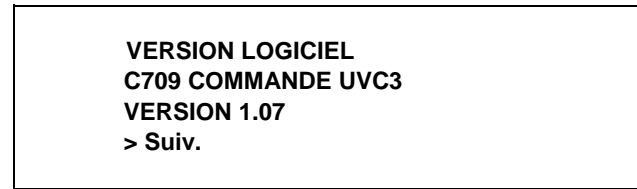

Figure 53

Touchez le symbole SEL pour passer à l'écran suivant d'informations du système qui contient la version de langue du logiciel.

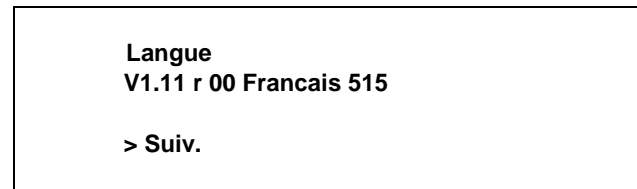

Figure 54

Touchez le symbole SEL pour passer au troisième écran d'informations sur le système, contenant le code de nomenclature (BOM) du modèle et le numéro de série de l'appareil. Pour revenir à la liste du menu, touchez de nouveau le symbole SEL.

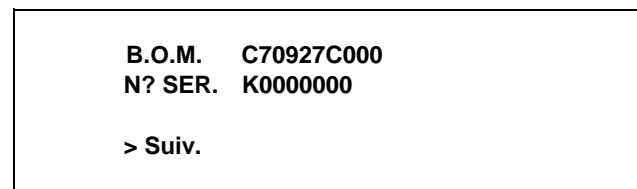

Figure 55

L'écran CONDIT. EN COURS fournit les relevés de consistance du produit, lorsque l'appareil fonctionne, ainsi que les températures de la trémie et du cylindre de l'appareil.

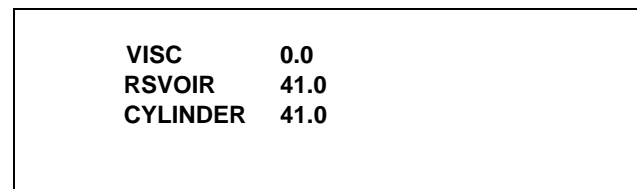

Figure 56

CONDIT EN COURS est le seul écran de menu qui permette de revenir au fonctionnement normal des touches du panneau de contrôle. Les touches de menu ne seront pas allumées lorsque cette option sera sélectionnée et toutes les touches tactiles du panneau seront donc totalement fonctionnelles. Pour sortir de l'écran CONDIT. EN COURS et revenir au menu, touchez le symbole SEL.



## Section 6

## Marches à suivre d'utilisation

L'appareil C709 stocke le mélange dans une trémie. Il comporte un cylindre de réfrigération dont la capacité est de 3,4 pintes (3,2 litres) avec une porte à bec unique.

L'appareil C717 stocke le mélange dans deux trémies. Il comporte deux cylindres de réfrigération dont la capacité est de 3,4 pintes (3,2 litres) avec une porte à trois becs.

Nos instructions commencent au moment où nous entrons dans le restaurant, le matin, et trouvons les pièces démontées et disposées pour le séchage à l'air, à la suite du nettoyage de la veille.

Ces marches à suivre d'ouverture expliquent comment assembler ces pièces dans l'unité de réfrigération, comment les assainir et comment amorcer l'unité de réfrigération avec du mélange frais afin de vous préparer à servir la première portion.

Si vous démontez l'appareil pour la première fois ou si vous avez besoin de renseignements pour arriver à ce point de nos instructions, allez à la page 42 « Démontage » et commencez à cet endroit.

### Assemblage

**Note:** Lors de la lubrification des pièces, utilisez un lubrifiant alimentaire approuvé (exemple : le lubrifiant Taylor).



#### ASSUREZ-VOUS QUE

**L'INTERRUPTEUR D'ALIMENTATION EST EN POSITION « ARRÊT ».** Le non-respect de cette consigne peut causer de graves blessures par des pièces mobiles dangereuses.

#### Étape 1

Avant d'installer l'arbre d'entraînement du batteur, lubrifiez la rainure de l'arbre d'entraînement. Glissez le joint d'étanchéité de l'arbre d'entraînement du batteur sur la petite extrémité de l'arbre d'entraînement du batteur et engagez-le dans la rainure de l'arbre. Lubrifiez bien la partie intérieure du joint d'étanchéité et lubrifiez aussi la partie plate du joint d'étanchéité qui entre en contact avec le carter de palier arrière. Appliquez une couche uniforme de lubrifiant à l'arbre. NE lubrifiez PAS l'extrémité hexagonale.

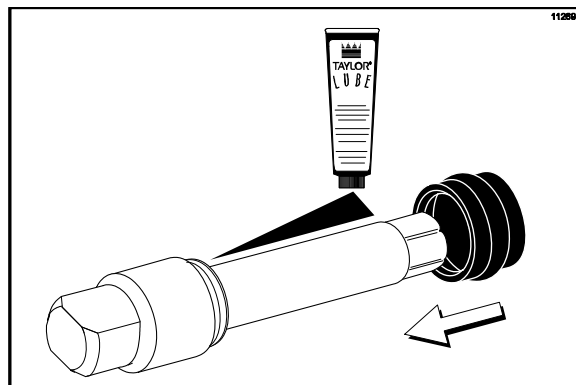

Figure 57

**Note :** Pour vous assurer que le mélange ne fuit pas à l'arrière du cylindre de réfrigération, la section du milieu du joint d'étanchéité doit être convexe, c'est à dire s'ouvrir par rapport au joint d'étanchéité. Si la section du milieu du joint d'étanchéité est concave, c'est à dire se referme sur le centre du joint d'étanchéité, retournez le joint d'étanchéité.

#### Étape 2

Placez l'arbre d'entraînement du batteur dans le carter du palier arrière du cylindre de réfrigération et engagez fermement le bout hexagonal dans l'accouplement d'entraînement.

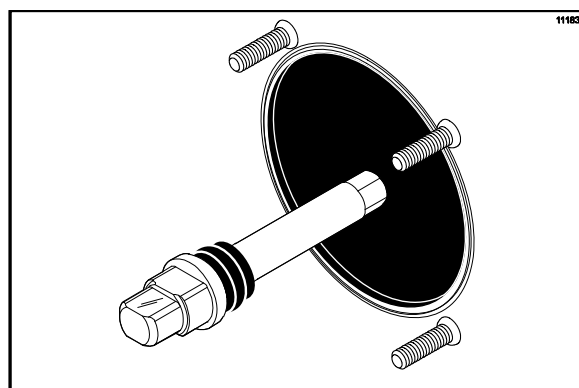

Figure 58

### Étape 3

Prenez une des lames du racleur et glissez-la sous le crochet à l'avant du batteur. Enveloppez la lame autour du batteur en suivant l'hélice et en poussant la lame sur l'hélice tout en continuant d'envelopper. Glissez la lame sous le crochet, à l'arrière du batteur. **Répétez cette étape** pour la deuxième lame du racleur.

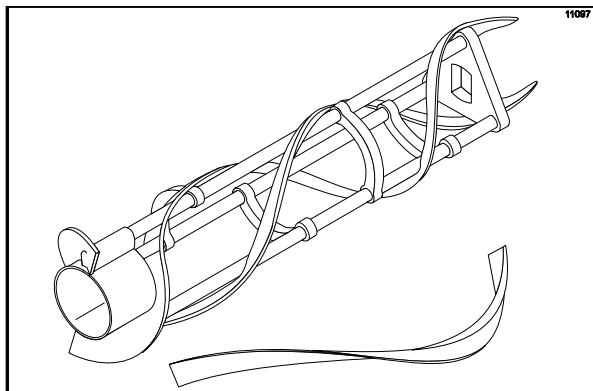

Figure 59



**SOYEZ EXTRÊMEMENT PRUDENT** lors de la manipulation du batteur. Les lames du racleur sont extrêmement coupantes et peuvent causer des blessures.

### Étape 4

Tenez bien le batteur, glissez-le sur un tiers de sa longueur dans le cylindre de réfrigération. Placez-vous de manière à regarder dans le cylindre de réfrigération et alignez l'orifice situé à l'arrière du batteur avec les côtés plats de l'extrémité de l'arbre d'entraînement.

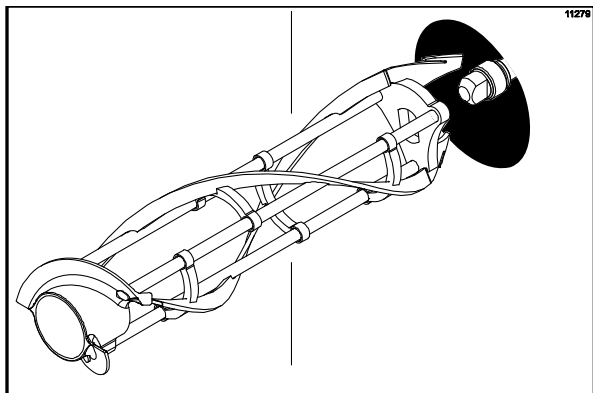

Figure 60

### Étape 5

Glissez le batteur jusqu'au bout dans le cylindre de réfrigération et sur l'extrémité de l'arbre d'entraînement. Le batteur doit être serré dans le cylindre, mais pas au point de ne plus pouvoir le tourner légèrement pour engager l'arbre d'entraînement. Si le batteur entre trop facilement avec peu de résistance ou sans aucune résistance, il n'y aura pas assez de force appliquée au batteur pour tenir les lames en place.

**Répétez ces étapes pour l'autre côté de la C717.**

## Assemblage de la porte de l'unité

L'assemblage de la porte de l'unité C709 est différent de celui de la porte de l'unité C717. Veuillez respecter les consignes appropriées pour votre appareil.

### Assemblage de la porte de l'unité de réfrigération pour le modèle C709

#### Étape 1

Placez le joint d'étanchéité de la porte dans la rainure se trouvant à l'arrière de la porte de l'unité. Glissez le palier avant sur la tige du séparateur en vous assurant que l'extrémité à bride repose contre la porte de l'unité de réfrigération. **NE lubrifiez PAS le joint ni le palier.** (Voir Figure 61)

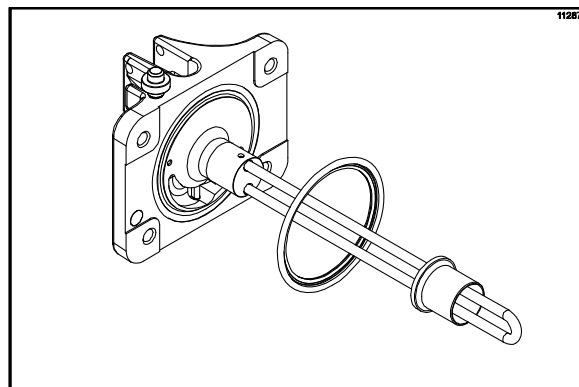

Figure 61

## Assemblage de la porte de l'unité de réfrigération pour le modèle C709 (suite)

### Étape 2

Glissez les trois joints toriques dans les rainures de la vanne de tirage et lubrifiez. (Voir Figure 62)

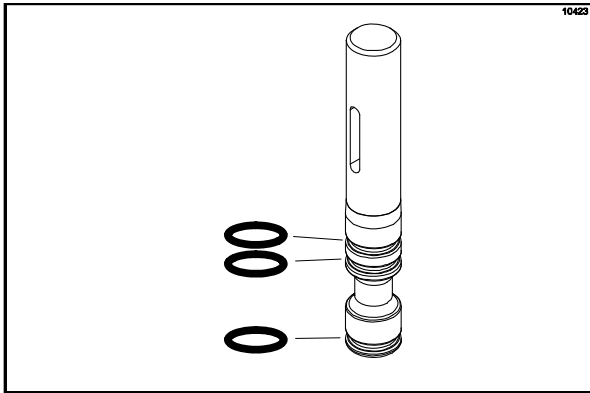

Figure 62

### Étape 3

Lubrifiez légèrement l'intérieur du haut de la cavité de la vanne dans la porte de l'unité. (Voir Figure 63)

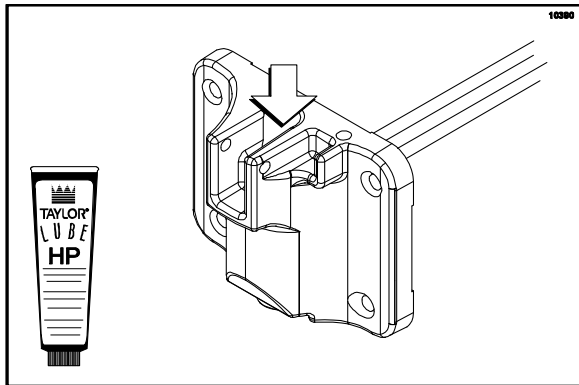

Figure 63

### Étape 4

Insérez la vanne de tirage depuis le haut ; l'encoche du levier de tirage doit être positionnée face à l'avant. (Voir Figure 64)

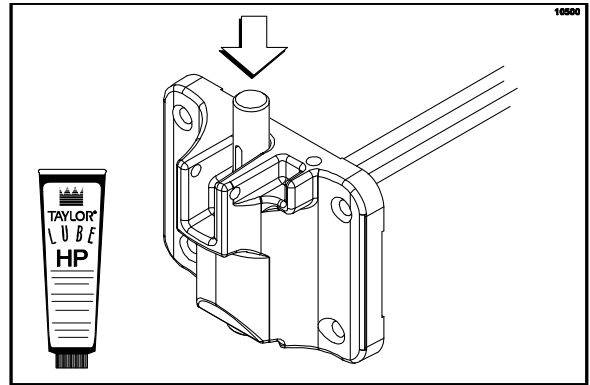

Figure 64

### Étape 5

Insérez la tige du séparateur dans le batteur, dans le cylindre de réfrigération. La porte posée sur les goujons de l'unité de réfrigération, installez les écrous, les plus longs en haut. Serrez uniformément en croisé pour vous assurer que la porte ne bouge pas. (Voir Figure 65)

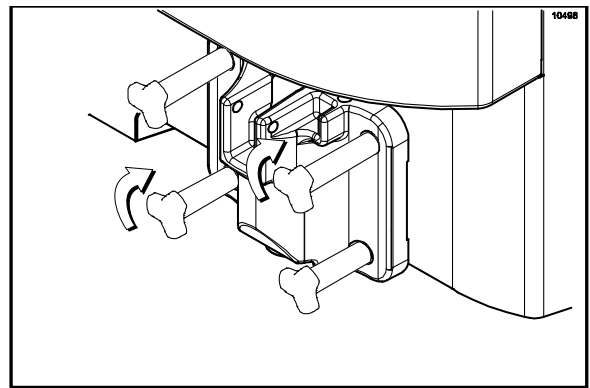

Figure 65

### Étape 6

Placez le levier de tirage, la vis de réglage orientée vers le bas. Faites glisser la fourche du levier dans la fente de la vanne de tirage. Fixez au moyen de la goupille pivotante. (Voir Figure 66)

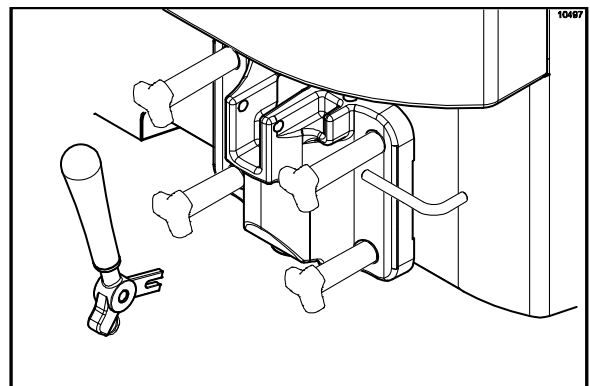

Figure 66

## Assemblage de la porte de l'unité de réfrigération pour le modèle C709 (suite)

**Note :** La C709 comporte un levier de tirage réglable donnant un meilleur contrôle des portions, une meilleure uniformité de la qualité du produit et un contrôle des coûts.

Le levier de tirage doit être réglé de façon à donner un taux de tirage de 5 à 7 onces 1/2 (142 à 213 g) de produit en 10 secondes. Pour AUGMENTER le taux de tirage, tournez la vis DANS LE SENS HORAIRE. Pour DIMINUER le taux de distribution, tournez la vis de réglage dans le SENS ANTI-HORAIRE.

### Étape 7

Glissez les deux bacs d'égouttement dans les panneaux arrière et de gauche. (Voir Figure 67)

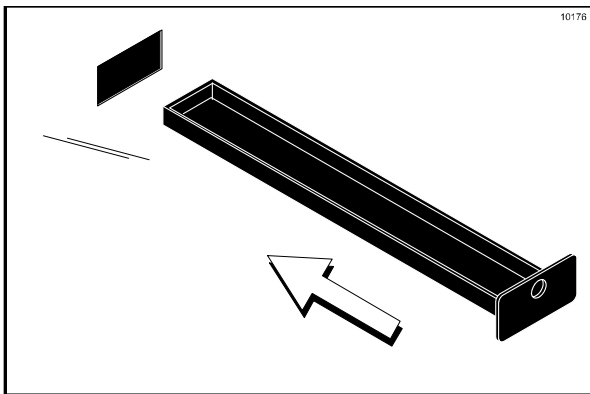

Figure 67

### Étape 8

Installez le plateau d'égouttement avant et la grille sous le bec de la porte. (Voir Figure 68)

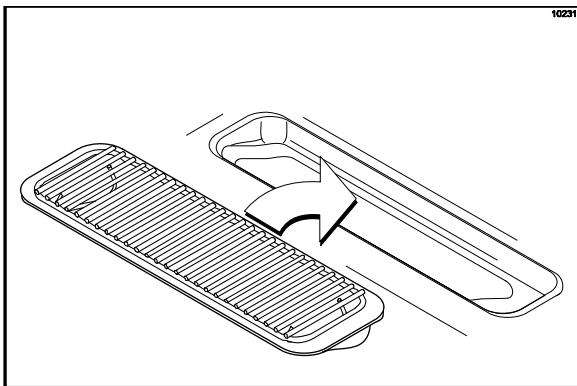

Figure 68

## Assemblage de la porte de l'unité de réfrigération pour le modèle C717

### Étape 1

Placez les joints d'étanchéité de la porte dans les rainures se trouvant à l'arrière de la porte de l'unité.

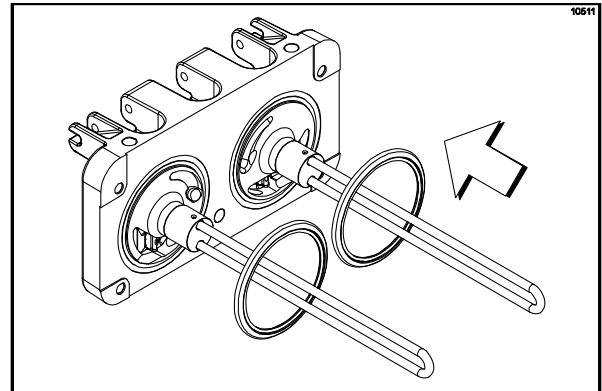

Figure 69

### Étape 2

Glissez les paliers avant sur les tiges des séparateurs. Les côtés à brides doivent être contre la porte. **NE lubrifiez PAS les joints ni les paliers.**

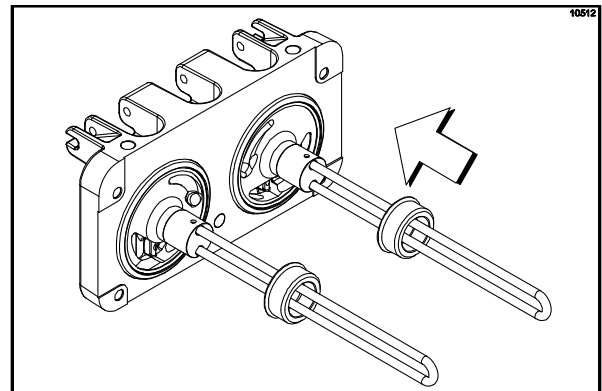

Figure 70

### Étape 3

Insérez les tiges de séparateurs dans les batteurs, dans les cylindres de réfrigération. La porte posée sur les goujons de l'unité de réfrigération, installez les écrous, les plus longs en haut. Serrez uniformément en croisé pour vous assurer que la porte ne bouge pas.

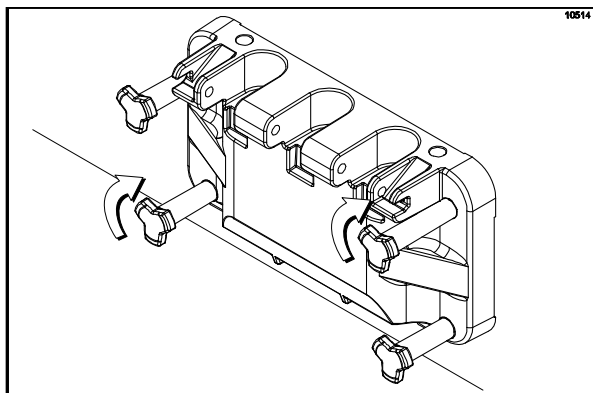

Figure 71

### Étape 4

Glissez les trois joints toriques dans les rainures de chaque vanne de tirage standard. Glissez le joint en H et le joint torique dans les rainures de la vanne de tirage centrale. Lubrifiez le joint en H et les joints toriques.

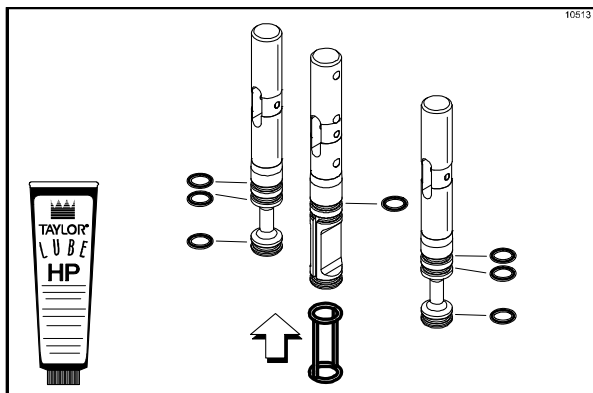

Figure 72

### Étape 5

Lubrifiez l'intérieur des becs de la porte de l'unité de réfrigération, en haut et en bas.

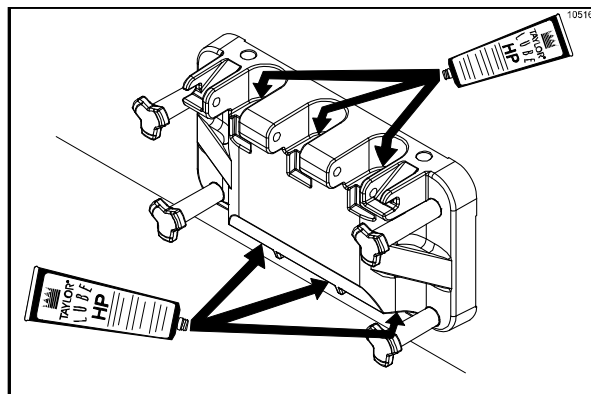

Figure 73

### Étape 6

Insérez les vannes de tirage à partir du bas, jusqu'à ce que l'encoche de chaque vanne de tirage apparaisse.

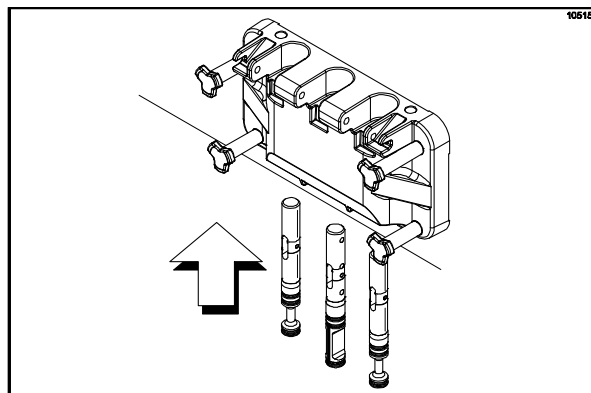

Figure 74

### Étape 7

Placez chaque levier de tirage la vis de réglage orientée vers le bas. Glissez la fourche de chaque levier de tirage dans l'encoche de chaque vanne de tirage, en commençant par la droite.

## Assemblage de la porte de l'unité de réfrigération pour le modèle C717 (suite)

### Étape 8

Glissez la goupille pivotante dans les leviers de tirage, lorsque les leviers sont insérés dans les vannes de tirage.

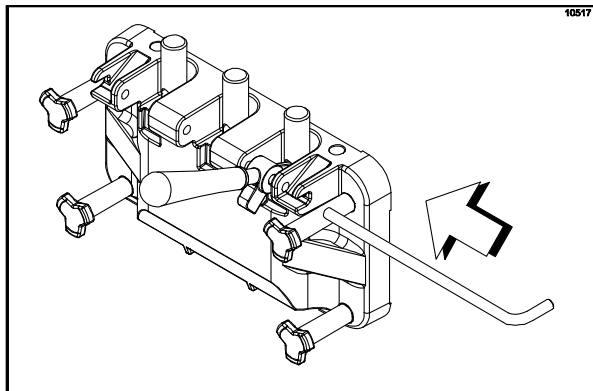

Figure 75

**Note :** Cette unité comporte des leviers de tirage réglables donnant un meilleur contrôle des portions, une meilleure uniformité de la qualité du produit et un contrôle des coûts. Les leviers de tirage doivent être réglés de façon à donner un taux de tirage de 5 à 7 onces 1/2 (142 g à 213 g) de produit en 10 secondes.

Pour AUGMENTER le taux de tirage, tournez la vis DANS LE SENS HORAIRE. Pour DIMINUER le taux de tirage, tournez la vis de réglage DANS LE SENS ANTI-HORAIRE.

### Étape 9

Enclenchez les étoiles sur la partie inférieure des becs de la porte.

### Étape 10

Glissez les deux plateaux d'égouttement arrière dans les ouvertures du panneau arrière. Glissez les deux bacs d'égouttement dans les ouvertures des panneaux latéraux. (Voir Figure 76)

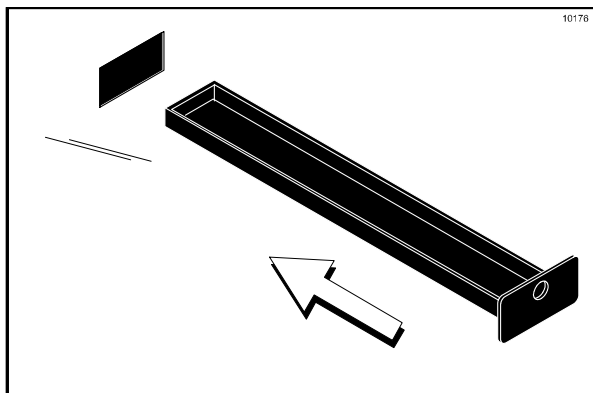

Figure 76

### Étape 11

Installez le plateau d'égouttement avant et la grille sous les becs de la porte. (Voir Figure 77)

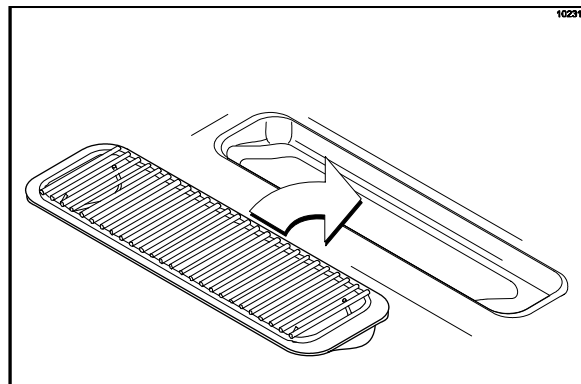

Figure 77

## Assemblage du flexible d'alimentation

### Étape 1

Glissez les trois joints toriques dans les rainures du flexible d'alimentation intérieur.

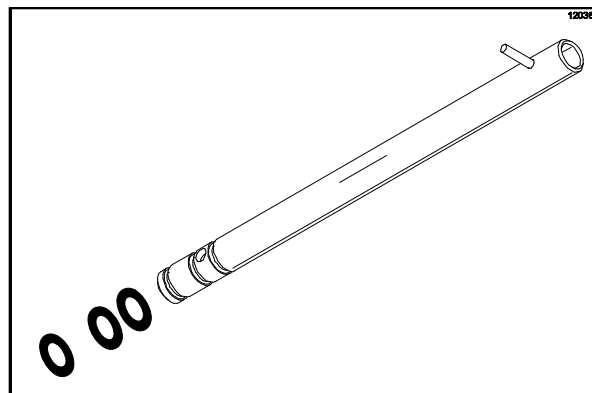

Figure 78

### Étape 2

Glissez les deux joints toriques dans les rainures du flexible d'alimentation extérieur.

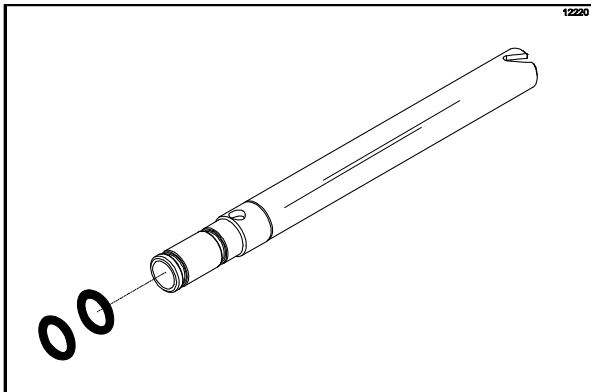

Figure 79

### Étape 3

Glissez le petit joint torique dans la rainure de l'orifice d'air.

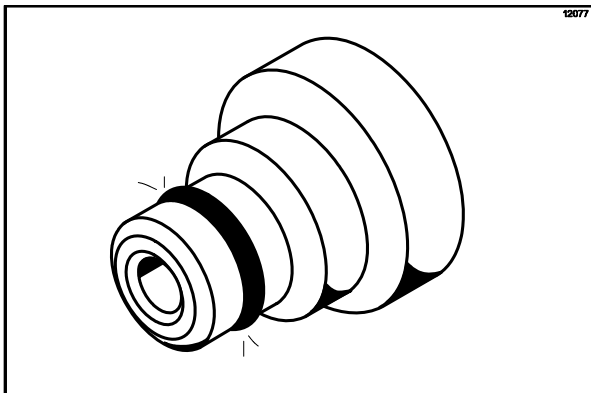

Figure 80

**Remarque :** Assurez-vous que le trou de l'orifice d'air est propre et n'est pas obstrué. Si le trou de l'orifice d'air vient à être obstrué, utilisez du savon et de l'eau chaude pour nettoyer le trou. **N'élargissez pas le trou de l'orifice d'air.**

### Étape 4

Posez le flexible d'alimentation intérieur, le flexible d'alimentation extérieur et l'agitateur dans le fond de la trémie à mélange pour l'assainissement.

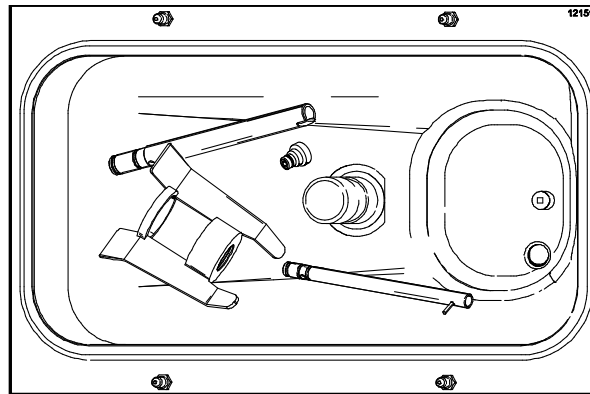

Figure 81

Répétez les étapes 1 à 4 pour l'autre côté de la C717.

## Assainissement

### Étape 1

Préparez une solution d'assainissement approuvée de 100 ppm (exemples : 2,5 gal [9,5 L] de Kay-5® ou 2 gal [7,6 L] de Stera-Sheen®). **UTILISEZ DE L'EAU CHAUDE ET SUIVEZ LES INSTRUCTIONS DU FABRICANT.**

### Étape 2

Versez la solution assainissante sur toutes les pièces se trouvant dans le fond de la trémie à mélange et laissez-la couler dans le cylindre de réfrigération.

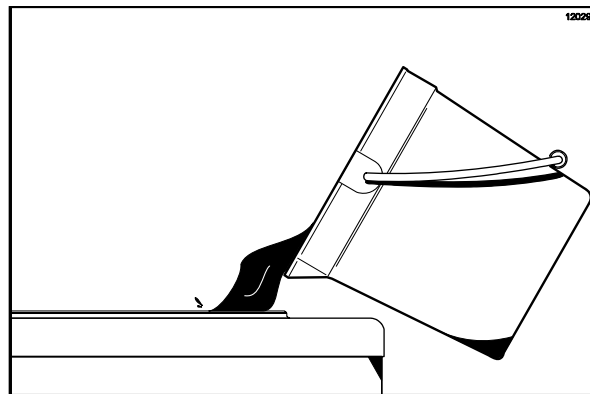

Figure 82

**Note :** Vous venez d'assainir la trémie à mélange et les pièces ; **Donc, assurez-vous d'avoir les mains propres et assainies avant de continuer à suivre ces instructions.**

### Étape 3

Pendant que la solution coule dans le cylindre de réfrigération, nettoyez à la brosse avec un soin particulier la sonde de niveau de mélange qui se trouve en bas dans la trémie à mélange, la trémie à mélange, l'orifice d'admission de mélange et les flexibles d'alimentation.

### Étape 4

Placez l'interrupteur d'alimentation à la position « ON » (En marche).

### Étape 5

Touchez le symbole LAVAGE  et laissez la solution d'assainissement du cylindre de réfrigération remuer pendant cinq minutes.

### Étape 6

Placez un seau à mélange sous le ou les becs de la porte, ouvrez et fermez le levier de tirage six fois. Ouvrez ensuite la vanne de tirage et tirez la solution d'assainissement.

### Étape 7

Touchez le symbole LAVAGE  et fermez la vanne de tirage.

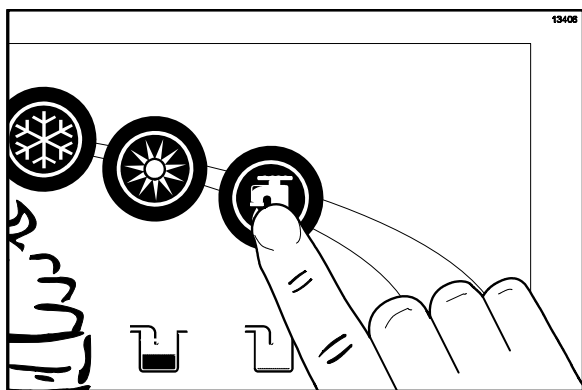

Figure 83

**Note :** Assurez-vous d'avoir les mains propres et assainies avant de continuer à suivre ces instructions.

### Étape 8

Lubrifiez les joints toriques sur les flexibles d'alimentation intérieur et extérieur. **NE** lubrifiez **PAS** le joint torique de l'orifice d'air. Placez le flexible d'alimentation intérieur dans le flexible d'alimentation extérieur.

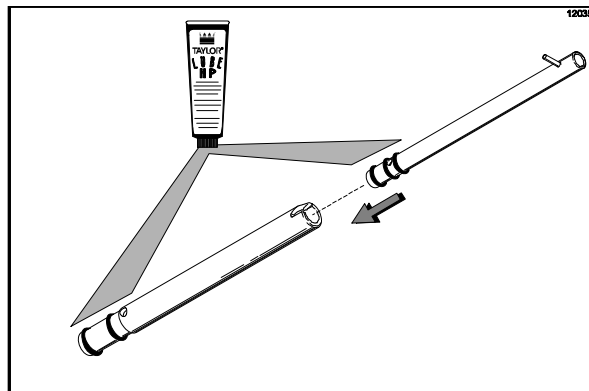

Figure 84

### Étape 9

Installez l'orifice d'air dans le trou du haut du flexible d'alimentation intérieur.

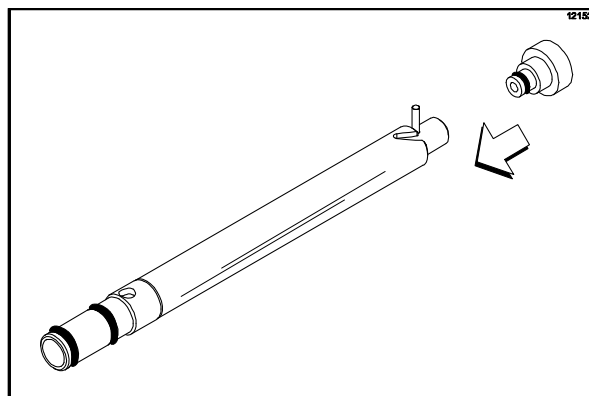

Figure 85

**Remarque :** Assurez-vous que le trou de l'orifice d'air est propre et n'est pas obstrué. Si le trou de l'orifice d'air vient à être obstrué, utilisez du savon et de l'eau chaude pour nettoyer le trou. **N'élargissez pas le trou de l'orifice d'air.**



### Étape 10

Placez le flexible d'alimentation assemblé dans le coin de la trémie à mélange et placez l'agitateur sur le logement de l'agitateur.

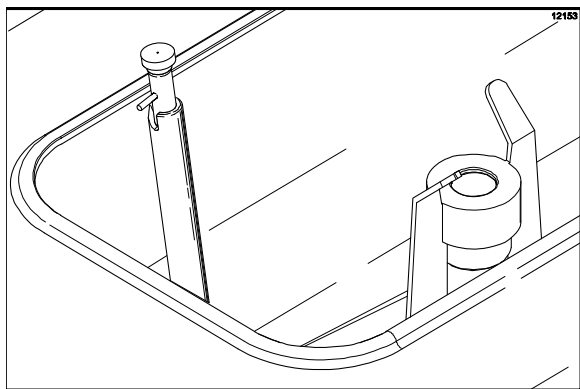

Figure 86

### Étape 11

Revenez à l'unité de réfrigération avec une petite quantité de solution d'assainissement. Trempez la brosse du bec de la porte dans la solution d'assainissement et nettoyez le bec ainsi que le bas de la vanne de tirage à la brosse.

**Note :** Pour assurer de bonnes conditions sanitaires permanentes, nettoyez chaque article à la brosse pendant un total de 60 secondes en trempant régulièrement la brosse dans la solution d'assainissement.

**Répétez ces étapes pour l'autre côté de la C717.**

## Amorçage

**Note :** Utilisez uniquement du **MÉLANGE FRAIS** lorsque vous amorcez l'unité de réfrigération.

### Étape 1

Placez un seau à mélange sous le ou les becs de porte et ouvrez la vanne de tirage. Versez deux gallons et demi (9,5 litres) de mélange FRAIS dans la trémie à mélange et laissez-le s'écouler dans le cylindre de réfrigération. Toute solution d'assainissement qui reste sera ainsi évacuée. Lorsque le mélange coule à flots du bec de la porte, fermez la vanne de tirage.

### Étape 2

Lorsque le mélange arrête de couler à grosses bulles dans le cylindre de réfrigération, installez les flexibles d'alimentation assemblés dans l'orifice d'admission de mélange.

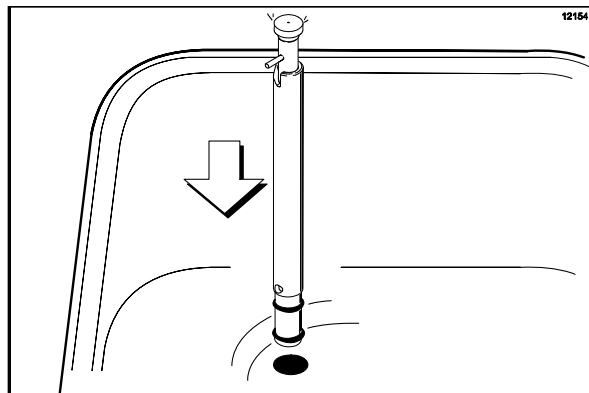

Figure 87

La goupille sur le flexible d'alimentation intérieur doit être tournée et placée en bas de l'encoche du flexible d'alimentation extérieur. Ceci permettra d'aligner les orifices des flexibles d'alimentation et de laisser le mélange et l'air entrer dans le cylindre de réfrigération.

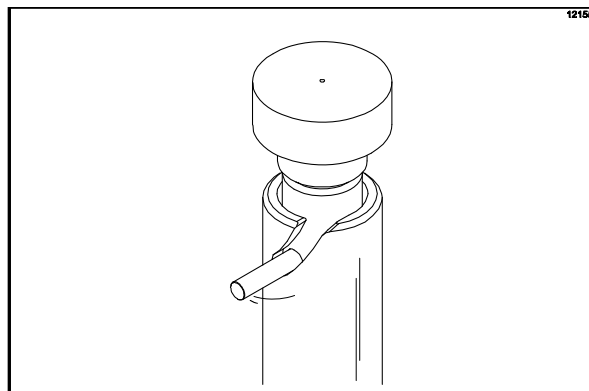

Figure 88

### Étape 3

Choisissez le symbole AUTO ❄️.

### Étape 4

Remplissez la trémie de mélange frais et mettez le couvercle de la trémie à sa place.

**Répétez ces étapes pour l'autre côté de la C717.**

## Marche à suivre de fermeture quotidienne

**Cette marche à suivre doit être effectuée une fois par jour !**

La fonction du cycle de traitement thermique est de détruire les bactéries en augmentant la température du mélange dans le cylindre de réfrigération et la trémie, jusqu'à une température spécifiée pour une période de temps spécifiée, puis de refaire baisser la température suffisamment pour retarder la détérioration.

Le cycle de traitement thermique commencera au moment choisi dans Départ heure chauff (lancement automatique du cycle).

**IMPORTANT :** Le niveau de mélange dans la ou les trémies doit atteindre la ligne de remplissage de la ou les pales de l'agitateur. (Le voyant de mélange bas ne doit pas être allumé.) Note : Si l'affichage du COMPTEUR DE NETTOYAGE A LA BROSSE est arrivé jusqu'à un jour, n'ajoutez pas de mélange. L'appareil doit être démonté et nettoyé à la brosse dans les 24 heures.

L'unité de réfrigération doit être en mode AUTO (le symbole AUTO ❄️ est allumé) ou en mode ATTENTE (le symbole ATTENTE ⚡️ est allumé) pour que le cycle de CHAUFFE commence.

### Étape 1

Retirez le ou les couvercles de trémie, le ou les bacs d'égouttement, le plateau d'égouttement avant et la grille. Amenez-les à l'évier pour les nettoyer et les assainir.

**ASSUREZ-VOUS D'AVOIR LES MAINS PROPRES ET ASSAINIES AVANT D'EFFECTUER LES ÉTAPES SUIVANTES.**

### Étape 2

Retirez le ou les orifices d'air, le ou les assemblages de flexibles d'alimentation et le ou les agitateurs de la ou des trémies à mélange. Apportez les pièces à l'évier pour les nettoyer et les assainir.

### Étape 3

Rincez ces pièces dans de l'eau fraîche et propre.

### Étape 4

Préparez une petite quantité de solution de nettoyage/d'assainissement approuvée de 100 ppm (exemples : Kay-5® ou Stera-Sheen®). **UTILISEZ DE L'EAU CHAUDE ET SUIVEZ LES SPÉCIFICATIONS DU FABRICANT.** Nettoyez les pièces à la brosse.

### Étape 5

Placez le plateau d'égouttement avant, la grille, le ou les orifices d'air sur une surface propre et sèche pour faire sécher à l'air pendant la nuit ou jusqu'à ce que le cycle de chauffe soit terminé.

### Étape 6

Préparez une petite quantité de solution de nettoyage/d'assainissement approuvée de 100 ppm (exemples : Kay-5® ou Stera-Sheen®). **UTILISEZ DE L'EAU CHAUDE ET SUIVEZ LES SPÉCIFICATIONS DU FABRICANT.** Assainissez les bacs d'égouttement, le ou les assemblages de flexibles d'alimentation, le ou les agitateurs et le ou les couvercles de trémie.

### Étape 7

Remplacez le ou les agitateurs sur le ou les logements d'arbre d'entraînement de l'agitateur.

**IMPORTANT : Si vous n'installez pas le ou les agitateurs correctement, l'appareil ne réussira pas le cycle de chauffe et se verrouillera le lendemain matin.**

### Étape 8

Installez le ou les assemblages de flexibles d'alimentation. Levez et tournez le flexible d'alimentation intérieur de chaque flexible d'alimentation assemblé de façon à ce que la goupille repose sur le haut du flexible d'alimentation extérieur. Ceci permettra de fermer l'orifice dans les flexibles d'alimentation assemblés, pour prévenir que le mélange de la ou des trémies entre dans le ou les cylindres de réfrigération pendant le processus de chauffe et d'attente.

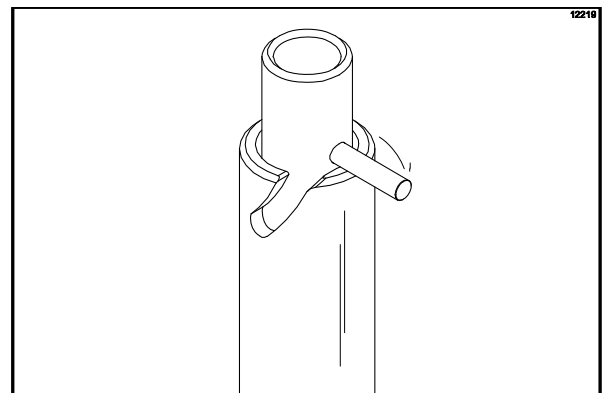

Figure 89

### Étape 9

Remplacez le ou les couvercles de trémie et installez les bacs d'égouttement.

### Étape 10

Revenez à l'unité de réfrigération avec une petite quantité de solution nettoyante. Trempez la brosse du bec de la porte dans la solution nettoyante et nettoyez le ou les becs ainsi que le bas de la ou des vanes de tirage à la brosse.

**Note :** Pour de bonnes conditions sanitaires permanentes, nettoyez chaque article à la brosse pendant un total de 60 secondes en trempant régulièrement la brosse dans la solution nettoyante.

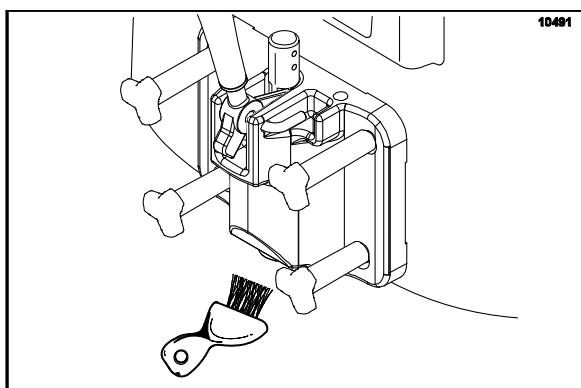



Figure 90

### Étape 11

À l'aide d'un linge propre et assaini, essuyez la porte de l'unité de réfrigération, le panneau avant, l'aire entourant le bas de la porte de l'unité et toute autre aire particulièrement humide ou comportant des dépôts de nourriture.

Le cycle de chauffe commencera lorsque l'horloge de l'appareil atteindra le temps réglé de chauffe automatique du menu des gérants (Voir à la page 24).

Le cycle de chauffe se compose de 3 phases : le chauffage, le maintien et le refroidissement. Chaque phase est limitée dans le temps. Si l'une ou l'autre des trois phases n'arrive pas à atteindre les températures appropriées dans les délais, le cycle sera automatiquement interrompu et l'appareil retournera au mode d'ATTENTE.

Un message d'échec apparaîtra sur l'écran fluorescent à vide pour informer l'opérateur que l'appareil n'a pas réussi à terminer un cycle de traitement thermique. Le produit peut ne pas être bon à servir. L'unité de réfrigération se bloquera temporairement et le mode AUTO ne fonctionnera plus. L'utilisateur aura alors l'option de choisir le symbole de CHAUFFE  qui lui permettra de commencer un nouveau cycle de chaleur ou bien de toucher le symbole LAVAGE  qui met l'unité en mode OFF (Arrêt) pour permettre un nettoyage à la brosse de l'appareil.

**Note :** une fois que le cycle de chauffe a commencé, il ne peut pas être interrompu. Le cycle de chauffe durera un maximum de 4 heures, lorsque les trémies sont pleines.



**NE** cherchez **PAS** à tirer de produit, ni à démonter l'unité durant le cycle de CHAUFFE. Le produit est très chaud et sous très haute pression.

Lorsque le cycle de chauffe sera terminé, le contrôle reviendra au mode d'ATTENTE. Le ou les symboles ATTENTE  s'allumeront.

## Marche à suivre d'ouverture quotidienne

Avant d'effectuer les marches à suivre d'ouverture, vérifiez qu'il n'y a pas de message d'erreur sur le panneau d'affichage. Normalement, l'affichage est vide à moins d'une panne de fonctionnement. Si une panne a été détectée, recherchez la cause et suivez les consignes affichées sur l'écran, avant de continuer les marches à suivre d'ouverture. (Voir les Messages d'échec, qui commencent à la page 26)

## Installation – Effectuez ce qui suit

**Assurez-vous d'avoir les mains propres et assainies avant d'effectuer les étapes suivantes.**

### Étape 1

Préparez une petite quantité de solution d'assainissement approuvée de 100 ppm (exemples : Kay-5® ou Stera-Sheen®). UTILISEZ DE L'EAU CHAUDE ET SUIVEZ LES SPÉCIFICATIONS DU FABRICANT.

### Étape 2

Assainissez le ou les orifices d'air, le plateau d'égouttement avant et la grille dans cette solution.

### Étape 3

Revenez à l'unité de réfrigération avec une petite quantité de solution d'assainissement. Trempez la brosse du bec de la porte dans la solution d'assainissement et nettoyez le ou les becs ainsi que le bas de la ou des vanes de tirage à la brosse.

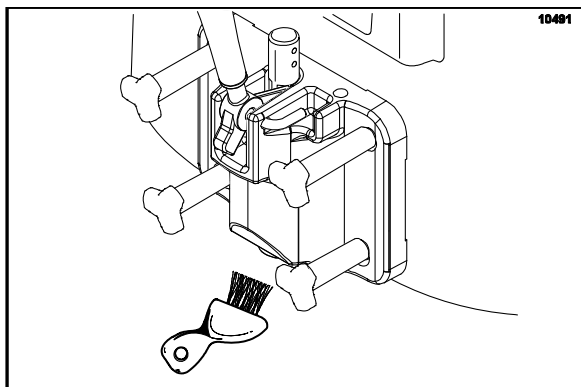

Figure 91

**Note :** Pour assurer de bonnes conditions sanitaires permanentes, nettoyez chaque article à la brosse pendant un total de 60 secondes en trempant régulièrement la brosse dans la solution d'assainissement.

### Étape 4

À l'aide d'un linge propre et assaini, essuyez la porte de l'unité de réfrigération, le panneau avant, l'aire entourant le bas de la porte de l'unité et toute autre aire particulièrement humide ou comportant des dépôts de nourriture. Installez le plateau d'égouttement avant et la grille.

### Étape 5

Lorsque vous êtes prêt à reprendre le fonctionnement normal, touchez le symbole AUTO ❄️. À la fin du cycle, le produit du cylindre de réfrigération aura atteint la bonne consistance pour être servi.

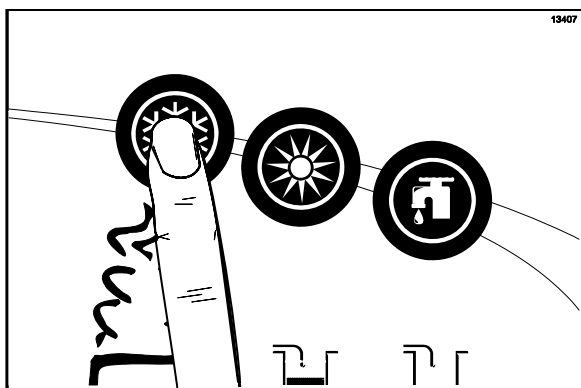

Figure 92

### Étape 6

Levez le ou les couvercles de trémie. Tournez le flexible d'alimentation intérieur de chaque flexible d'alimentation assemblé de façon à ce que la goupille repose en bas de l'encoche du flexible d'alimentation extérieur. Installez le ou les orifices d'air.

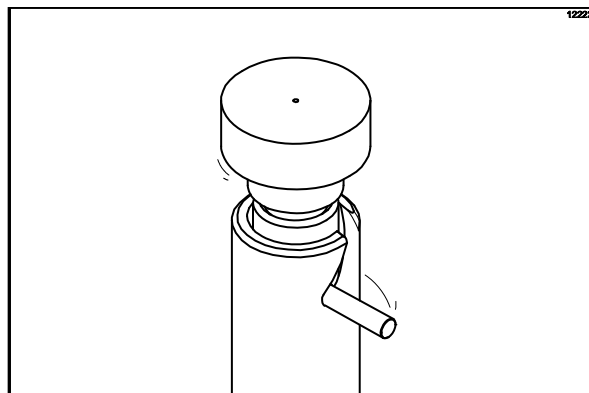

Figure 93

Le contrôle a une caractéristique dans le menu des gérants qui permet d'activer ou de désactiver la caractéristique de démarrage automatique. Lorsque le DÉMARRAGE AUTOMATIQUE est activé, l'appareil quitte automatiquement le mode d'ATTENTE et lance l'appareil en mode AUTO à un moment désigné chaque jour. (Voir à la page 23)

**Note :** Cette marche à suivre doit être effectuée 15 minutes avant de servir le produit.

## Nettoyage manuel à la brosse

**Cette marche à suivre doit être effectuée toutes les deux semaines !**



**RESPECTEZ TOUJOURS LES  
CODES DE SANTÉ LOCAUX.**

Les articles suivants sont nécessaires pour démonter les appareils :

- Deux seaux de nettoyage et d'assainissement
- Assainissant/Nettoyant
- Brosses requises (fournies avec l'unité de réfrigération)
- Serviettes jetables

## Vidange du produit du cylindre de réfrigération

### Étape 1

Appuyez sur le symbole AUTO ❄️, pour annuler le fonctionnement du moteur du batteur et du compresseur.

### Étape 2

Retirez le couvercle de la trémie, la pale de l'agitateur et le flexible d'alimentation assemblé. Apportez les pièces à l'évier pour les nettoyer.

### Étape 3

Placez un seau sous le ou les becs de la porte, touchez le symbole LAVAGE 🚿 et ouvrez la vanne de tirage.

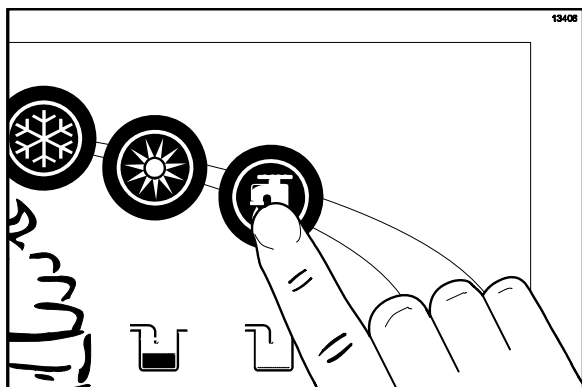

Figure 94

Vidangez le produit du cylindre de réfrigération et de la trémie à mélange et jetez le mélange de manière appropriée.

### Étape 4

Lorsque le flux de produit s'arrête, touchez le symbole LAVAGE 🚿, ce qui annule le mode de LAVAGE. Fermez la vanne de tirage.

Répétez ces étapes pour l'autre côté de la C717.

## Rinçage

### Étape 1

Versez deux gallons (7,6 litres) d'eau fraîche et propre dans la trémie à mélange. Avec la brosse blanche à trémie, récurvez la trémie à mélange, les sondes de niveau de mélange et l'extérieur du logement de l'arbre d'entraînement de l'agitateur. À l'aide de la brosse à double extrémité, nettoyez à la brosse l'orifice d'admission de mélange.

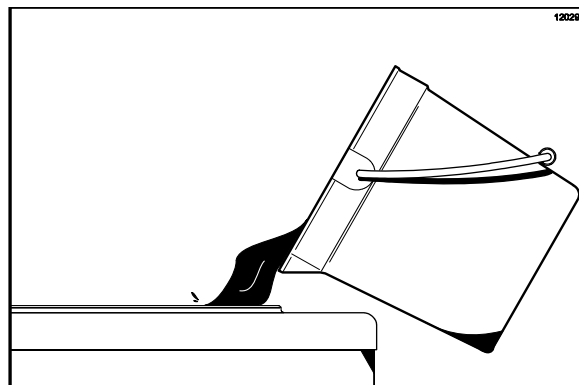

Figure 95

**Note :** Ne nettoyez pas l'orifice d'admission de mélange à la brosse pendant que l'appareil est en mode LAVAGE.

### Étape 2

Placez un seau à mélange sous le ou les becs de porte et touchez le symbole LAVAGE 🚿.

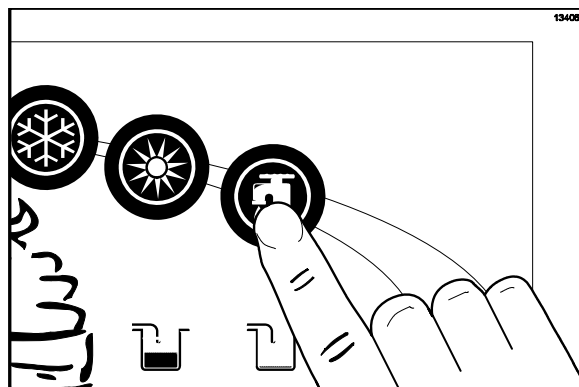



Figure 96

### Étape 3

Ouvrez la vanne de tirage de la porte de l'unité. Vidangez toute l'eau de rinçage du bec de la porte, fermez la vanne de tirage et touchez le symbole LAVAGE  pour annuler le mode de LAVAGE.

### Étape 4

Répétez cette marche à suivre en utilisant de l'eau propre et tiède, jusqu'à ce que l'eau qui sort soit claire.

**Répétez ces étapes pour l'autre côté de la C717.**

## Nettoyage de la trémie

### Étape 1

Préparez une solution nettoyante approuvée de 100 ppm (exemples : 2,5 gal [9,5 L] de Kay-5® ou 2 gal [7,6 L] de Stera-Sheen®). UTILISEZ DE L'EAU CHAUDE ET SUIVEZ LES SPÉCIFICATIONS DU FABRICANT.

### Étape 2

Versez la solution dans la trémie et laissez-la couler dans le cylindre de réfrigération.

### Étape 3

En utilisant la brosse blanche de la trémie, nettoyez la trémie à mélange, les sondes de niveau de mélange et l'extérieur du logement de l'arbre d'entraînement de l'agitateur. À l'aide de la brosse à double extrémité, nettoyez l'orifice d'admission de mélange. (**Note** : Ne nettoyez pas l'orifice d'admission de mélange à la brosse pendant que l'appareil est en mode LAVAGE.)

### Étape 4

Touchez le symbole LAVAGE . Ceci permettra à la solution de nettoyage se trouvant dans le cylindre de réfrigération d'entrer en contact avec toutes les aires du cylindre de réfrigération.

### Étape 5

Placez un seau vide sous le ou les becs de porte.

### Étape 6

Ouvrez la vanne de tirage de la porte de l'unité et tirez toute la solution.

### Étape 7

Quand la solution de nettoyage cesse de s'écouler par le bec de la porte, fermez la vanne de tirage et touchez le symbole LAVAGE  pour annuler le mode de lavage.

**Répétez ces étapes pour l'autre côté de la C717.**

## Démontage

**Note** : Le manquement à retirer les pièces mentionnées ci-dessous pour le nettoyage à la brosse et la lubrification entraînera des dommages à l'appareil. Ces pièces doivent être retirées tous les 14 jours ou l'appareil se verrouillera et ne fonctionnera pas.

### Étape 1

Assurez-vous que l'interrupteur d'alimentation est en position OFF (À l'arrêt).

### Étape 2

Retirez les écrous, la porte de l'unité, le batteur, les lames du racleur et l'arbre d'entraînement avec le joint d'étanchéité de l'arbre d'entraînement du cylindre de réfrigération.

### Étape 3

Retirez les lames du racleur.

### Étape 4

Retirez le joint d'étanchéité de l'arbre d'entraînement.

### Étape 5

Retirez le joint d'étanchéité de la porte de l'unité, le palier avant, la goupille pivotante, le levier de tirage et la vanne de tirage. Retirez les trois joints toriques de la vanne de tirage.

### Étape 6

Retirez le plateau d'égouttement avant et la grille.

### Étape 7

Retirez tous les bacs d'égouttement et portez-les à l'évier pour le nettoyage.

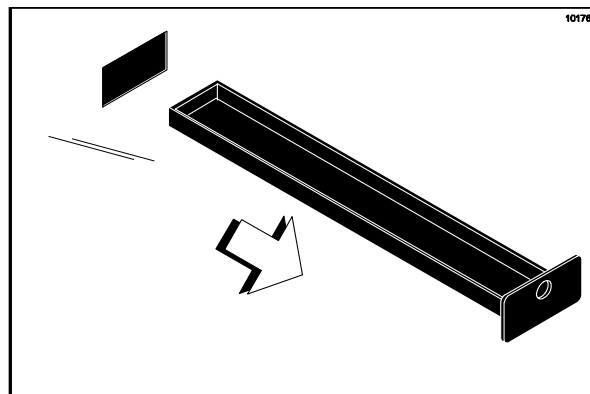

Figure 97

**Note** : Si les bacs d'égouttement contiennent une quantité excessive de mélange, cela peut signifier qu'il faut remplacer le ou les joints de l'arbre d'entraînement, ou le ou les joints toriques ou les lubrifier correctement.

**Répétez ces étapes pour l'autre côté de la C717.**

## Nettoyage à la brosse

### Étape 1

Préparez une solution nettoyante approuvée de 100 ppm (exemples : 2,5 gal [9,5 L] de Kay-5® ou 2 gal [7,6 L] de Stera-Sheen®). UTILISEZ DE L'EAU CHAUDE ET SUIVEZ LES SPÉCIFICATIONS DU FABRICANT. Assurez-vous que toutes les brosses fournies avec l'unité de réfrigération sont prêtes pour le nettoyage à la brosse.

### Étape 2

Retirez tous les joints toriques.

### Étape 3

Brossez bien toutes les pièces démontées dans la solution nettoyante en vous assurant qu'il n'y a plus de lubrifiant ni de pellicule de mélange. Assurez-vous de broser toutes les surfaces et tous les orifices, surtout l'orifice de la vanne de tirage dans la porte de l'unité.

### Étape 4

Rincez toutes les pièces dans de l'eau propre et tiède. Placez les pièces sur une surface propre et sèche pour les laisser sécher à l'air durant la nuit.

### Étape 5

Revenez à l'unité de réfrigération avec une petite quantité de solution nettoyante. À l'aide de la brosse noire, nettoyez le palier du carter arrière, à l'arrière du cylindre de réfrigération.

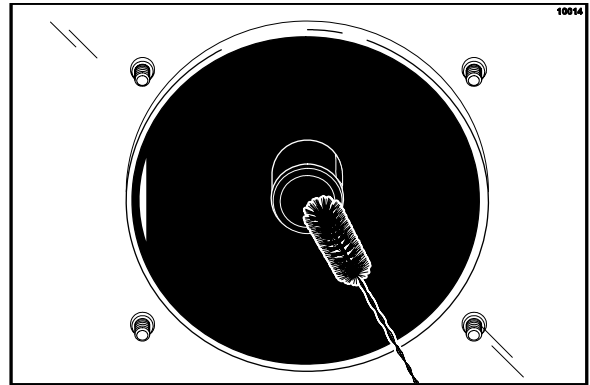

Figure 98

Répétez ces étapes pour l'autre côté de la C717.

### Étape 6

Essuyez toutes les surfaces extérieures de l'unité avec un linge propre et assaini.

# Section 7 Important : Liste de vérification de l'utilisateur

## Lors du nettoyage à la brosse et de l'assainissement



RESPECTEZ TOUJOURS LES  
CODES DE SANTÉ LOCAUX.

Les calendriers de nettoyage et d'assainissement sont régis par les agences de réglementation provinciales et locales et doivent être respectés. Les points de vérification suivants sont importants lors des tâches de nettoyage et d'assainissement.



LE NETTOYAGE ET L'ASSAINISSEMENT DOIVENT ÊTRE EFFECTUÉS TOUTES LES DEUX SEMAINES.

## Dépannage concernant le nombre de bactéries

- 1. Nettoyez et assainissez complètement l'appareil régulièrement, en incluant un démontage et un nettoyage à la brosse complets.
- 2. Utilisez toutes les brosses fournies pour un nettoyage efficace. Ces brosses sont spécialement conçues pour atteindre tous les endroits où passe le mélange.
- 3. Utilisez la brosse à poils blancs pour nettoyer l'orifice d'admission du mélange, qui va de la trémie de mélange jusqu'à l'arrière du cylindre de réfrigération.
- 4. Utilisez la brosse à poils noirs pour bien nettoyer le palier du carter arrière situé à l'arrière du cylindre de réfrigération. Assurez-vous qu'il y a une quantité généreuse de solution de nettoyage sur la brosse.
- 5. Préparez correctement les solutions de nettoyage et d'assainissement. Lisez attentivement les instructions des étiquettes et respectez-les. Une solution trop forte peut endommager les pièces et une solution trop faible ne nettoiera ni n'assainira pas correctement.
- 6. La température du mélange dans la trémie et dans la chambre froide doit être inférieure à 40 °F (4,4 °C).

## Vérifications d'entretien régulier

- 1. Remplacez les lames du racleur entaillées ou endommagées. Avant d'installer le batteur, assurez-vous que les lames du racleur sont correctement fixées à l'hélice.
- 2. Vérifiez que le palier du carter arrière ne présente aucun signe d'usure (excès de fuites de mélange dans le bac d'égouttement arrière) et assurez-vous qu'il est nettoyé correctement.
- 3. À l'aide d'un tournevis et d'un linge, nettoyez tout lubrifiant ou dépôt de mélange sur le palier arrière et la douille femelle hexagonale de l'arbre.
- 4. Jetez les joints toriques et autres joints usés, déchirés ou lâches et remplacez-les par de nouveaux joints.
- 5. Respectez toutes les marches à suivre de lubrification, comme le décrit la section « Assemblage ».
- 6. Si l'unité est refroidie à l'air, vérifiez que les condenseurs ne comportent pas d'accumulation de poussières et de peluches. Un condenseur sale réduira l'efficacité et la capacité de l'appareil. Les condenseurs doivent être nettoyés **une fois par mois**, avec une brosse souple. **N'utilisez jamais** de tournevis ou un autre outil en métal pour nettoyer les ailettes.  
**Note** : Pour les appareils équipés d'un filtre à air, il sera nécessaire de nettoyer les filtres à l'aspirateur tous les mois.



**AVERTISSEMENT ! Débranchez toujours l'alimentation électrique avant de nettoyer le condenseur.** Le non-respect de cette consigne peut causer une électrocution.



- 7. Si votre appareil est équipé d'un système de réfrigération auxiliaire, vérifiez qu'il n'y a pas d'accumulation de poussière et de peluches dans le condenseur auxiliaire. Un condenseur sale réduira la capacité de réfrigération de la trémie à mélange. Les condenseurs doivent être nettoyés **une fois par mois**, avec une brosse souple. **N'utilisez jamais** de tournevis ou un autre outil en métal pour nettoyer les ailettes.



**AVERTISSEMENT ! Débranchez toujours l'alimentation électrique avant de nettoyer le condenseur.** Le non-respect de cette consigne peut causer une électrocution.

- 8. Si votre unité est refroidie à l'eau, vérifiez les conduites d'eau pour y détecter les plis ou les fuites. Des plis peuvent se former lorsqu'on déplace l'appareil pour le nettoyage et l'entretien. Les conduites d'eau endommagées ou fissurées doivent être remplacées uniquement par un distributeur Taylor autorisé.

## Entreposage hivernal

En cas de fermeture pour l'hiver, il est important de protéger l'unité de réfrigération en prenant certaines précautions, tout particulièrement dans le cas où le bâtiment est exposé au gel.

Débranchez l'unité de réfrigération de l'alimentation principale en électricité pour éviter tout dommage électrique potentiel.

Pour les appareils refroidis à l'eau, débranchez l'alimentation en eau. Relâchez la pression sur le ressort dans la vanne d'eau. Utilisez la pression d'air du côté de la sortie pour évacuer toute l'eau qui pourrait rester dans le condenseur. **Cela est extrêmement important.** Le non-respect de cette marche à suivre peut causer de graves et coûteux dommages au système de réfrigération.

Votre distributeur Taylor peut effectuer ce service d'entreposage hivernal pour vous.

Emballez les pièces amovibles de l'unité de réfrigération, telles que le batteur, les lames, l'arbre d'entraînement et la porte de l'unité de réfrigération, et rangez-les dans un endroit sûr et sec. Protégez les pièces en caoutchouc et les joints d'étanchéité en les enveloppant dans un papier résistant à l'humidité. Toutes les pièces doivent être nettoyées à fond pour éliminer les dépôts de mélange séché ou de lubrifiant qui pourraient attirer les souris ou autres vermines.

Il est conseillé de demander à un technicien de service autorisé d'effectuer la vidange d'entreposage hivernal pour garantir que toute l'eau a été évacuée. Ceci préviendra contre le gel et la rupture des composantes.

## Section 8

## Guide de dépannage

PROBLÈME	CAUSE PROBABLE	SOLUTION	Page de référence
1. Le message de blocage temporaire apparaît à l'écran.	a. Une faute de l'équipement s'est produite.	a. Déterminer la raison de la panne. Corriger la cause de la panne, puis choisir le symbole de CHAUFFE pour lancer un cycle de chauffe ou le symbole de LAVAGE pour démonter et nettoyer l'appareil à la brosse.	19
	b. Plus de 24 heures depuis le dernier cycle de CHAUFFE.	b. L'unité doit passer par un cycle de CHAUFFE toutes les 24 heures. L'unité doit maintenant être démontée et nettoyée à la brosse ou mise en cycle de chauffe.	19
	c. L'interrupteur d'alimentation est en position OFF (À l'arrêt).	c. L'interrupteur d'alimentation doit être mis en position ON (En marche). L'unité doit maintenant être démontée et nettoyée à la brosse ou mise en cycle de chauffe.	19
	d. L'unité n'est pas en mode AUTO ou ATTENTE quand le cycle de chauffe est programmé.	d. L'unité doit être en mode AUTO ou ATTENTE. L'unité doit maintenant être démontée et nettoyée à la brosse ou mise en cycle de chauffe.	19
	e. Condition de manque de mélange.	e. Le niveau de mélange dans la trémie doit atteindre la ligne de remplissage sur la pale de l'agitateur. L'unité doit maintenant être démontée et nettoyée à la brosse ou mise en cycle de chauffe.	19
	f. L'agitateur n'est pas installé.	f. L'agitateur doit être nettoyé et installé avant de lancer le cycle de CHAUFFE. L'unité doit maintenant être démontée et nettoyée à la brosse ou mise en cycle de chauffe.	37
2. Le message de verrouillage apparaît à l'écran.	a. L'intervalle de nettoyage à la brosse a été dépassé.	a. L'unité doit être démontée et nettoyée à la brosse dans les 24 heures lorsque le compteur indique qu'il reste un jour.	19
	b. Une thermistance de cylindre ou de trémie est défectueuse.	b. Appeler un technicien de service autorisé.	- - -

<b>PROBLÈME</b>	<b>CAUSE PROBABLE</b>	<b>SOLUTION</b>	<b>Page de référence</b>
3. Le produit ne sort pas.	a. Mélange bas. Le voyant de MANQUE DE MÉLANGE est allumé.	a. Ajouter du mélange dans la trémie de mélange. Revenir au mode AUTO.	36
	b. L'interrupteur d'alimentation est en position OFF (À l'arrêt).	b. Mettre l'interrupteur d'alimentation sur ON (En marche) et sélectionner AUTO.	35
	c. Le disjoncteur est éteint ou le fusible est brûlé.	c. Allumer le disjoncteur ou remplacer le fusible.	---
	d. Le moteur du batteur est en réinitialisation, le message BEATER OVERLOAD (Surcharge du batteur) s'affiche.	d. Éteindre l'appareil. Appuyer sur le bouton de réinitialisation. Relancer l'appareil en mode AUTO.	---
	e. L'appareil n'est pas en mode AUTO.	e. Sélectionner AUTO et laisser l'appareil finir le cycle avant de tirer du produit.	39
	f. Flexible d'alimentation mal installé.	f. S'assurer que le flexible d'alimentation est installé correctement.	36
	g. Orifice d'admission de mélange gelé.	g. Appeler un technicien de service autorisé.	---
	h. Le batteur tourne dans le sens antihoraire, du point de vue de l'utilisateur.	h. Communiquer avec le technicien de service pour corriger la rotation.	---
4. Le produit est trop liquide.	a. Le taux de tirage est trop rapide.	a. Ajuster le taux de tirage sur 5 à 7 oz 1/2 (142 g à 213 g) de produit en 10 secondes.	30
	b. Le dégagement autour de l'unité est insuffisant (unités refroidies à l'air).	b. Permettre une circulation adéquate d'air dans le condenseur.	1
	c. Lames du racleur usées.	c. Remplacer régulièrement.	49
	d. Le condenseur est sale (air).	d. Nettoyer tous les mois.	43
	e. Le mélange est vieux.	e. Utiliser seulement du mélange frais.	---
	f. Perte d'eau (eau)	f. Trouver le lieu de la cause de perte d'eau et corriger le problème.	44
	g. Il faut régler la viscosité.	g. Contacter un technicien de service.	---

<b>PROBLÈME</b>	<b>CAUSE PROBABLE</b>	<b>SOLUTION</b>	<b>Page de référence</b>
5. Le produit est trop épais.	a. Le cylindre de réfrigération n'est pas amorcé correctement.	a. Vidanger le cylindre de réfrigération et réamorcer l'appareil.	36
	b. Le contrôle de la consistance est trop froid.	b. Appeler un technicien de service autorisé.	- - -
	c. Orifice d'admission de mélange gelé.	c. Appeler un technicien de service autorisé.	- - -
6. Le mélange dans la trémie est trop chaud.	a. Le couvercle de la trémie n'est pas à sa place.	a. Nettoyer et assainir le couvercle de la trémie et le mettre en place.	36
	b. L'agitateur n'est pas installé.	b. Nettoyer et assainir l'agitateur et l'installer.	37
	c. La température de la trémie est dérégulée.	c. Appeler un technicien de service autorisé.	- - -
7. Le mélange dans la trémie est trop froid.	a. La température de la trémie est dérégulée.	a. Appeler un technicien de service autorisé.	- - -
8. Les sondes de mélange bas et de manque de mélange ne fonctionnent pas.	a. Accumulation de pierre de lait dans la trémie.	a. Bien nettoyer la ou les trémies.	35
9. Le produit s'accumule en haut de la porte de l'unité.	a. Le joint torique du haut de la vanne de tirage est mal lubrifié ou usé.	a. Lubrifier correctement ou remplacer le joint torique.	32
10. Excès de fuites du bec de la porte.	a. Joints toriques de la vanne de tirage manquants ou usés.	a. Installer ou remplacer régulièrement.	32/ 49
	b. Lubrification inadéquate des joints toriques de la vanne de tirage.	b. Lubrifier correctement.	30/ 32
	c. Utilisation du mauvais type de lubrifiant (exemple : lubrifiant à base de pétrole).	c. Utiliser le bon lubrifiant (exemple : le lubrifiant Taylor).	28
11. Excès de fuites de mélange dans le bac d'égouttement arrière.	a. Joint de l'arbre d'entraînement manquant ou usé.	a. Installer ou remplacer régulièrement.	28/ 49
	b. Le joint de l'arbre d'entraînement est installé à l'envers.	b. Installer correctement.	28
	c. Lubrification inadéquate du joint et/ou de l'arbre d'entraînement.	a. Lubrifier correctement.	28
	d. L'arbre d'entraînement ou l'assemblage du batteur tournent vers l'avant.	d. Appeler un technicien de service autorisé.	- - -
	e. Palier du carter arrière usagé.	e. Appeler un technicien de service autorisé.	- - -
	f. Boîte d'engrenage mal alignée.	f. Appeler un technicien de service autorisé.	- - -

<b>PROBLÈME</b>	<b>CAUSE PROBABLE</b>	<b>SOLUTION</b>	<b>Page de référence</b>
12. L'arbre d'entraînement est coincé dans l'accouplement d'entraînement.	a. Le mélange et le lubrifiant s'accumulent dans l'accouplement d'entraînement.	a. Nettoyer régulièrement à la brosse l'aire du palier du carter arrière.	42
	b. Les coins de l'arbre d'entraînement, de l'accouplement d'entraînement ou des deux sont arrondis.	b. Appeler un technicien de service autorisé.	---
	c. La boîte d'engrenage est mal alignée.	c. Appeler un technicien de service autorisé.	---
13. Les parois du cylindre de réfrigération sont rayées.	a. Palier avant et lames de racleur manquants ou usés.	a. Installer ou remplacer le palier avant et les lames du racleur.	29
	b. La tige du séparateur de l'unité de réfrigération est cassée.	b. Remplacer la porte de l'unité.	29
	c. Le batteur est tordu.	c. Remplacer l'assemblage du batteur.	29
	d. La boîte d'engrenage est mal alignée.	d. Appeler un technicien de service autorisé.	---
14. Le produit fait un bruit sourd lors du tirage.	a. Le taux de tirage est trop rapide.	a. Ajuster le taux de tirage sur 5 à 7 oz 1/2 (142 g à 213 g) de produit en 10 secondes.	30
	b. Le cylindre de réfrigération n'est pas amorcé correctement.	b. Vidanger le cylindre de réfrigération et réamorcer l'appareil.	36
15. Pas de fonctions du panneau de contrôle alors que l'interrupteur d'alimentation est sur ON (En marche).	a. L'appareil est débranché.	a. Brancher dans la prise murale.	---
	b. Disjoncteur éteint ou fusible brûlé.	b. Allumer le disjoncteur ou remplacer le fusible.	---
16. L'unité ne fonctionne pas une fois qu'on a appuyé sur la touche « AUTO ».	a. L'unité est débranchée.	a. Brancher dans la prise murale.	---
	b. Le disjoncteur est éteint ou le fusible est brûlé.	b. Allumer le disjoncteur ou remplacer le fusible.	---
	c. Le moteur du batteur est en réinitialisation.	c. Réinitialiser l'unité de réfrigération.	16
17. Le produit n'arrive pas au cylindre de réfrigération.	a. Le niveau de mélange dans la trémie est inadéquat.	a. Remplir la trémie de mélange.	36
	b. L'orifice d'admission de mélange est gelé.	b. La température de la trémie à mélange doit être réglée. Appeler un technicien de service.	---

## Section 9 Calendrier de remplacement des pièces

DESCRIPTION DES PIÈCES	TOUS LES 3 MOIS	TOUS LES 6 MOIS	TOUS LES ANS
Lames du racleur	X		
Joint d'arbre d'entraînement	X		
Joint d'étanchéité de la porte de l'unité de réfrigération	X		
Palier avant	X		
Joint torique de la vanne de tirage	X		
Joint torique du flexible d'alimentation de mélange	X		
Joint torique de l'orifice d'air	X		
Brosse à poils blancs 3 x 7 po		Inspecter et remplacer au besoin	minimum
Brosse à poils blancs 1 x 2 po		Inspecter et remplacer au besoin	minimum
Brosse à poils noirs 1 x 2 po		Inspecter et remplacer au besoin	minimum
Brosse à double extrémité		Inspecter et remplacer au besoin	minimum
Brosse à poils jaunes		Inspecter et remplacer au besoin	minimum

# Section 10

# Explication de la garantie

---

## Pièces de garantie 103

La garantie pour les pièces de classe 103 d'un nouvel équipement est d'un an à compter de la date originale d'installation de l'unité, avec une garantie de remplacement des pièces de trois mois.

## Pièces de garantie 212

La garantie pour les pièces de classe 212 d'un nouvel équipement est de deux ans à compter de la date originale d'installation de l'unité, avec une garantie de remplacement des pièces de douze mois.

## Pièces de garantie 512

La garantie pour les pièces de classe 512 d'un nouvel équipement est de cinq ans à compter de la date originale d'installation de l'unité, avec une garantie de remplacement des pièces de douze mois.

## Pièces de garantie 000

Les pièces de classe 000 sont considérées comme des articles usés – pas de garantie.

## Pièces de garantie \*\*\*

Voir l'explication de garantie au dos de la notice de vérification.

**ATTENTION :** La garantie n'est valable que si les pièces sont des pièces Taylor autorisées, achetées auprès d'un distributeur Taylor autorisé et que le travail nécessaire a été effectué par un technicien de service de Taylor autorisé.

Taylor se réserve le droit de refuser les réclamations de garantie relatives à l'équipement ou aux pièces si des pièces ou du fluide frigorigène non approuvés ont été installés sur l'appareil, si des modifications ont été effectuées sans respecter les exigences de l'usine ou s'il est établi que le problème a été causé par de la négligence ou de l'abus.