



359

Unité de réfrigération pour lait frappé épais

Caractéristiques

Servez une vaste sélection de desserts glacés tel que d'épais laits glacés et smoothies, avec l'assurance d'offrir des produits laitiers à une température sécuritaire. Tirez directement deux saveurs ou mélangez les arômes pour plus de variété.

Cylindre de réfrigération

Deux, 7 pintes (6.6 litres).

Trémie à mélange

Deux, 20 pintes (18.9 litres). Réfrigérée pour maintenir la température du mélange sous 41°F (5°C).

Voyant lumineux

Si l'appareil n'a plus de mélange, le voyant lumineux Mix Out (Épuisement du mélange) s'allume et l'appareil se ferme automatiquement pour éviter tout dommage. Il reste moins d'une pinte (.5 litre) dans la trémie lorsque le système Mix Out s'active.

Contrôles électroniques

Le thermistor contrôle précisément les moniteurs de température et maintient la texture du produit à une qualité constante grâce à la technologie électronique.

Poignée de tirage

Poignée de tirage facilitant le service du produit en compressant deux leviers ensemble.

Éjection rapide du produit

Les batteurs sont conçus pour éjecter le produit rapidement afin de servir le client dans un délai plus court. Tirez une portion de 16 onces liquides (473 ml) en environ 3 secondes.

Couvercle de la trémie en plastique

Le couvercle de la trémie en plastique durable conserve sa forme après des années d'utilisation.

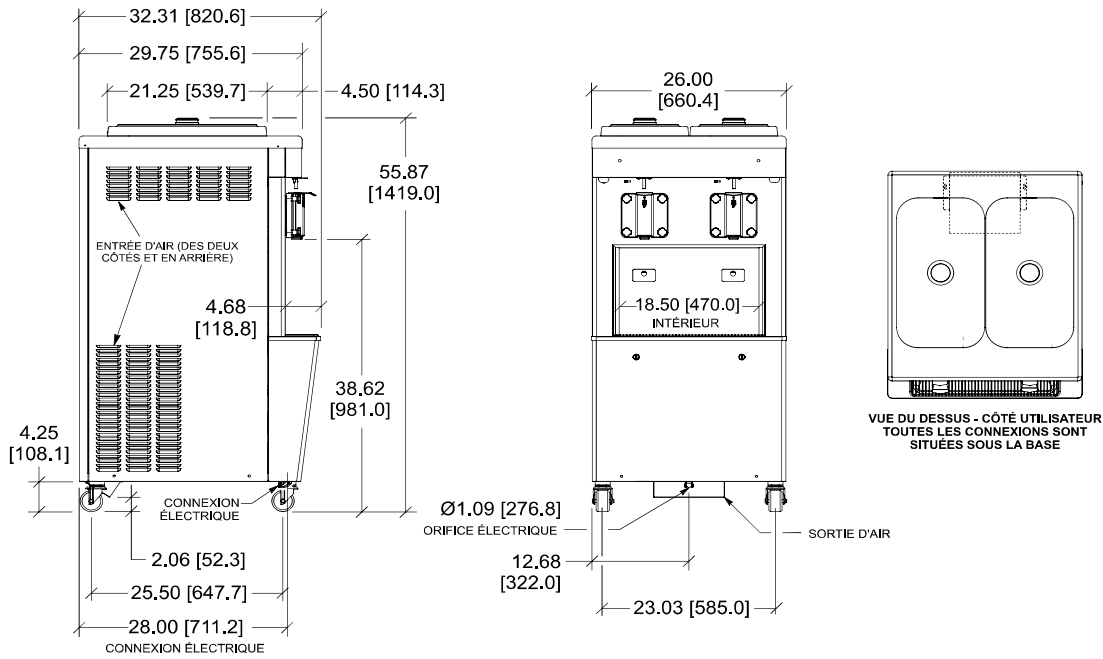

Les chiffres entre parenthèses sont en millimètres. Les dimensions décimales sont égales à +/- 1/16 pouce (1,5mm)

Poids	lb	kg
Net	580	263.1
Emballé	673	305.3
Volume	pi ³	m ³
	41.1	1.1

Dimensions	po	mm
Largeur	26	660
Profondeur	32-3/8	822
Hauteur	55-7/8	1418
Dégagement du plancher	4-1/4	108

*Montée sur roulettes standards

Électricité	Format maximum	Ampérage minimum	Poles (P)
	du fusible	du circuit	Fils (W)
208-230/60/3 Air	35	30	3P 4W
220-240/50/3 Air	25	22	3P 4W
200/50/3 Eau	35	30	3P 4W
380-415/50/3 Air	15	16	4P 5W

Cette unité peut être fabriquée dans d'autres caractéristiques électriques. Reportez-vous à votre distributeur Taylor local pour la disponibilité (Pour plus d'informations électriques exactes, toujours se référer à l'étiquette de données de l'appareil.)

La recherche continue résulte en des améliorations constantes; ces spécifications sont donc sujettes à changement sans préavis.

Appel d'offres

Électricité : Volt _____ Hz _____ ph _____

Neutre: Qui Non Refroidissement: Air Eau ND

Options: _____

Spécifications

Électricité

Une connexion électrique dédiée est requise. Consultez la charte électrique pour connaître les exigences appropriées. Fabriquée pour être branchée de façon permanente. Consultez le distributeur Taylor de votre région pour les spécifications du fil électrique et de la prise murale afin de répondre aux codes locaux en vigueur.

Moteur de batteur

Deux, 1.5 HP

Système de réfrigération

Deux, approximativement 9,500 BTU/h, R404A.
(Les BTU peuvent varier selon le compresseur utilisé.)

Refroidi à air

Un dégagement minimum de 3" (76 mm) de tous les côtés. Le dégagement minimum doit être respecté pour assurer une circulation d'air adéquate pour une performance optimale.

Options

- Ensemble de protection caoutchouté (bumper kit)

Authorized Taylor Distributor



750 N. Blackhawk Blvd.
Rockton, Illinois 61072
www.taylor-company.com